

Thank you for purchasing a Rainfresh Product. We are committed to ensuring that you are totally satisfied.

For any questions, please contact customer service

Customer Service • 001 (905) 884 9388

Canada Toll Free • 1800 667 8072 (Mon to Fri 8:30 AM to 5:00 PM EST)

E-Mail: customersupport@rainfresh.ca • **Web:** www.rainfresh.ca

CONTENTS

A. Introduction	2
B. Safety Instructions	2
C. Technical Specifications	2
D. Installation	2
1. Mounting the Faucet	3
2. Installing Battery	3
3. Mounting the Unit	3
4. Connecting the Faucet	3
5. Installing Supply Fitting	4
6. Start-up	4
7. Setting Cartridge Life Monitor	4
E. Maintenance	5
1. Replacing the Cartridge	5
F. Troubleshooting	5
G. Parts List	6
H. Warranty	6

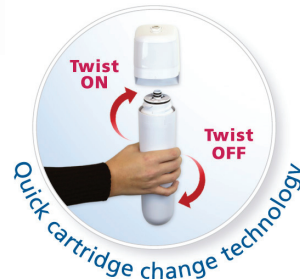

Tested and Certified by CSA Group to CSA Standard B483.1, to NSF/ANSI Standard 53 for reduction of Cyst (e.g. Cryptosporidium & Giardia) and lindane, and to NSF/ANSI Standard 42 for reduction of chlorine, taste & odour.

The standards referenced above evaluate products for use with disinfected waters.

A. INTRODUCTION

Your Rainfresh TWIST Drinking Water System uses a premium dual-stage filtering process, providing cleaner, safer, better tasting drinking water for your family. It reduces chloramines, lead, VOC (volatile organic compounds), cysts, chlorine, bad tastes and odours (see performance data sheet for details)*. The system is designed for installation under the kitchen sink and includes a ceramic-disc faucet for dispensing filtered water.

*Contaminants reduced by this system are not necessarily in your water.

The "Twist ON/Twist OFF" design makes cartridge replacement quick and easy, using no tools and without having to shut off the water.

The system features a unique electronic monitor (QS2 only) that tracks both the gallons used and time in service and triggers a blinking orange LED when either of these limits is reached advising you to replace the cartridge.

B. SAFETY INSTRUCTIONS

- This filter system is designed for residential point-of-use undersink indoor installation only.
- Protect filter from direct sunlight.
- If water pressure will at any time exceed the 100 psi maximum, a pressure regulator and water hammer arrestor must be installed before the filter to prevent **potentially damaging shocks caused by high pressure**. Recommended regulator setting is 75 psi / 5.1 bar/ 517 kPa or less.
- **Note: Not for installation in multi-storey buildings over 4 storeys.**
- Do not subject to freezing temperatures with water inside the unit. If your unit will not be used in winter, or will be subject to freezing temperatures, drain unit completely (see "Maintenance" section for details).
- This system is intended for use with cold water only. **DO NOT INSTALL ON HOT WATER.**
- **Only use Rainfresh TWIST filter cartridges with this unit. No other filter cartridge will fit or function with this system.**
- Do not lubricate O-rings with petroleum based lubricants. Only food-grade silicone (Dow 111 compound) should be sparingly used.
- Do not clean unit with organic solvents such as those found in sprays for cleaning products or insecticides as these may cause cracking or crazing and lead to failure and leakage.
- Installation of this unit may involve some water spillage. Keep an ample supply of paper towels or an absorbent cloth handy.

FIG 1

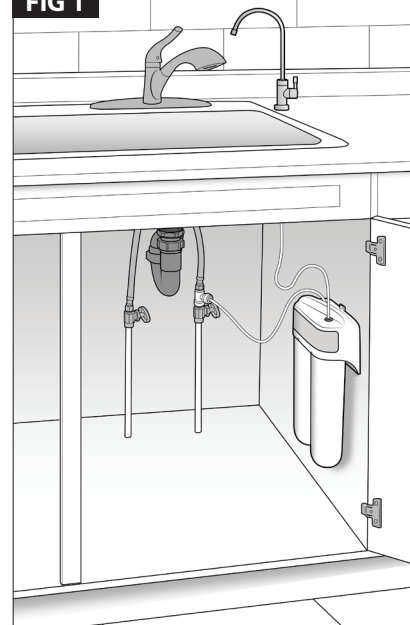

C. TECHNICAL SPECIFICATIONS

Model	Rated service flow	Inlet/ outlet	Operating temperature	Working pressure*	Dimensions (excluding faucet)	Chrome faucet	Filter cartridge life
QS2, QS2X	0.75 US GPM (2.83 LPM)	1/4" OD Tube	4 °C (39 °F) min to 38 °C (100 °F) max. Note: For cold water use only.	40 lb/po ² (min) to 100 lb/po ² (689 kPa) max	12.5" H 6.5" W 3" D	Included	375 US Gal (1,324 L) or 6 months for model QS2 250 US Gal (946L) or 6 months for model QS2X

* Install a pressure regulator and water hammer arrestor if pressure exceeds maximum rating at any time.

Note: If daytime pressure is over 80 psi, night time water pressure may exceed pressure rating.

D. INSTALLATION

- Installation shall comply with applicable state and local regulations

Tools Required



Unpacking the unit: The following items are included in the box:

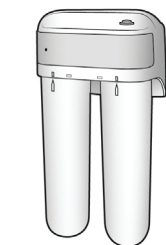

1x
Filter unit with QLV & QCA
cartridges + Monitor
(QS2)



1x
Battery CR2032
(Model QS1)
(2545)

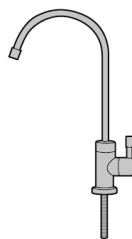

1x
Chrome Faucet
(1050)



1x Escutcheon Washer
(soft) (1050-10)



1x Large Escutcheon
Washer (soft) (1050-11)



1x Locating Washer (hard)
(1050-12)



1x Locking Washer
(1050-13)



1x Locking Nut
(1050-14)

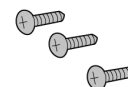

3x
Mounting Screws
(1011-0)



6ft
1/4" OD Tubing
(2730)



1x
Supply adapter fitting
(2557-1)

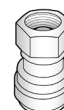

1x
1/4" Faucet adapter
(2558-1)

Remove both cartridges (QCA & QLV) by turning it 1/4 turn left, then pulling away from head assembly (see Fig 8). Place it aside in a safe place until final assembly.

The following instructions are for installing the TWIST system under the sink. It can also be installed on any other wall mounted remote location (such as basement or crawl space) from where tubing can be run to the faucet. The unit should not be installed more than fifteen (15) feet away from the faucet. Call Rainfresh if you have questions.

Step 1: Mounting the Faucet

Note: Faucet may be installed in an existing hole in sink if available or in counter top.

1. Position faucet on counter top beside sink in desired position. Ensure that swivel spout will extend over sink and that there is room under the counter for faucet shank and to tighten nuts.
2. Mark the location and drill a 1/2" hole (FIG 2). Protect your counter top by applying a layer of masking tape and use a sharp drill. **Caution: Do not attempt to drill a hole yourself in marble, granite or engineered stone as it can result in damage to the countertops.**
3. Insert faucet shank through escutcheon washer (1050-10), and then through counter top (FIG 3). Install large escutcheon washer (1050-11), plastic locating washer (1050-12), lock washer (1050-13) and locking nut (1050-14). Tighten locking nut securely while someone holds the faucet body so it does not turn. Connect faucet adapter (2558-1). Be careful not to cross thread. Tighten by hand.

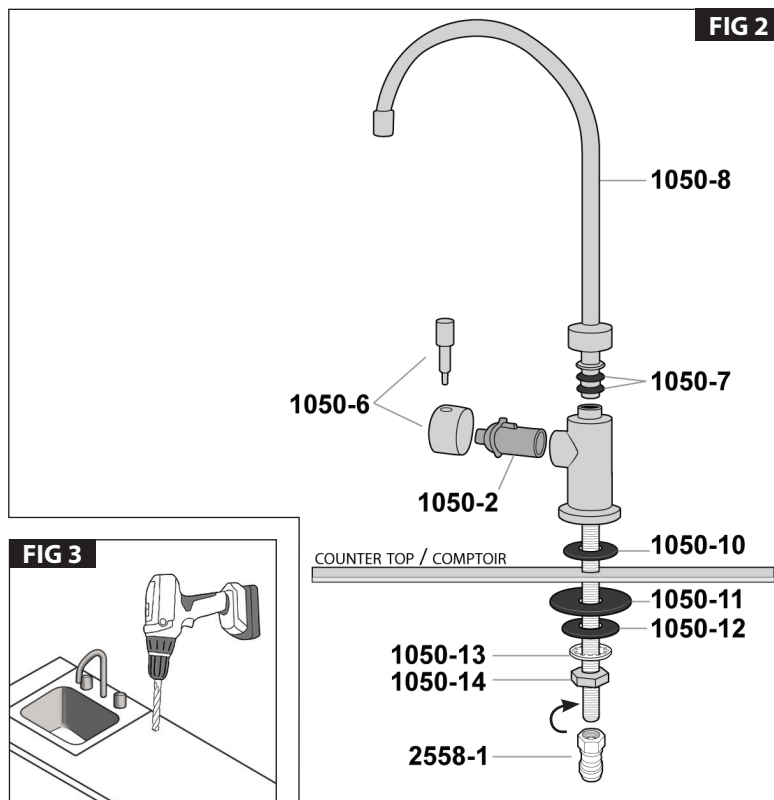

Step 2: Install battery (For model QS2 only - Fig A)

Before mounting the unit, install the monitor battery. Remove head cover insert (2718) by gently pulling away the insert from the head. Unwrap coin battery (2545) and insert into battery slot between contacts with + side out. Now re-attach the head cover insert (2718), carefully aligning it so that the black button on the monitor lines up through the hole on the cover insert.

Step 3: Mounting the Unit

Locate best position for mounting unit undersink near faucet. The higher and closer to the front you mount the unit the easier it will be for regular maintenance (see FIG 1). There are 2 mounting bracket screw locations at the back of the head.

Note: Screw holes at bottom should be at least 12 inches up from the base of the cabinet (you must allow at least 3 inches of clearance below the cartridges for easy removal).

Screw in the 3 screws making sure that the head assembly is level.

Note: If wall is too thin to accept screw then use round head nuts and bolts (not supplied) to mount head assembly.

Step 4: Connecting the faucet

Measure the tubing required to connect faucet to the white OUTLET Acculink™ fitting (arrow pointing away from the fitting) and cut this length from the tubing supplied. Make a straight cut as shown in FIG 4.

Note: Use only a sharp knife to cut the tube straight.

Warning: Angled or rough cuts can cause a water leak. Leave the rest of the tubing for the supply water connection.

Slide the tube into the 1/4" faucet adapter (2558-1) until it cannot go any further (FIG 5A). Pull tube to confirm secure connection. **Note:** To remove tubing from the fitting, press the collet in with two fingers while pulling tube out (FIG 5B). Without pressing the collet, the tubing will stay locked in position.

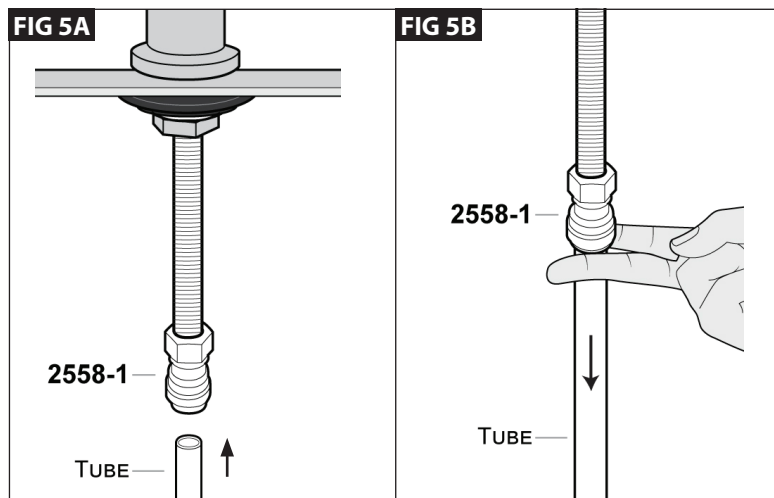
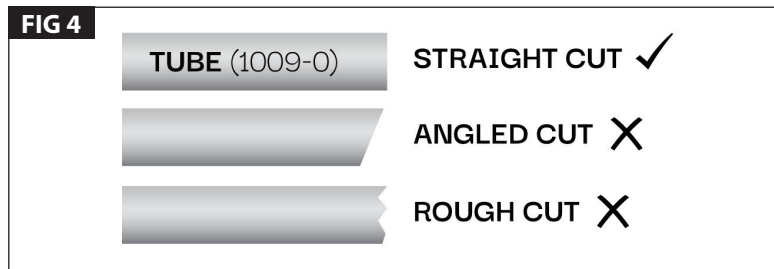
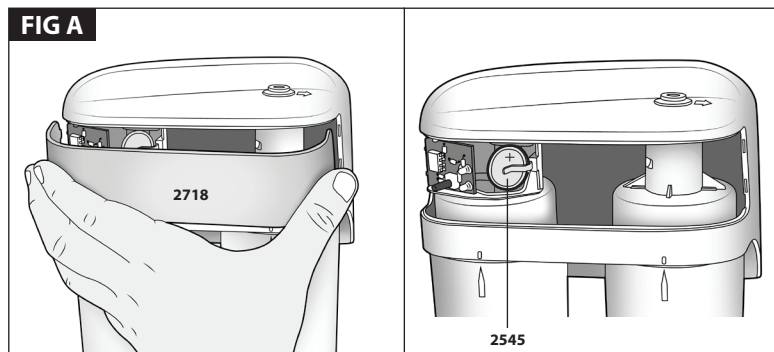

Identify the INLET & OUTLET of the unit (FIG 6A). Connect the other end of tubing from the faucet to OUTLET fitting by pushing the tube into the fitting until it touches the tube stop and cannot go in any further (FIG 6B). Pull tube to confirm secure connection. **Note:** To remove tubing from the fitting, press the collet in with two fingers while pulling tube out (FIG 6C). Without pressing the collet, the tubing will stay locked in position.

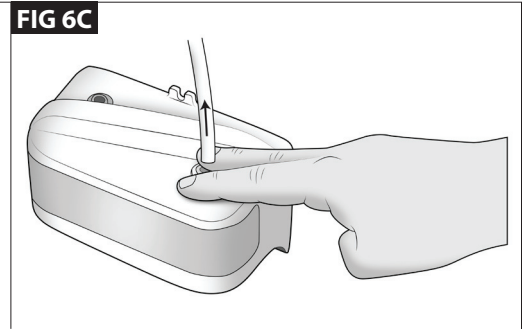
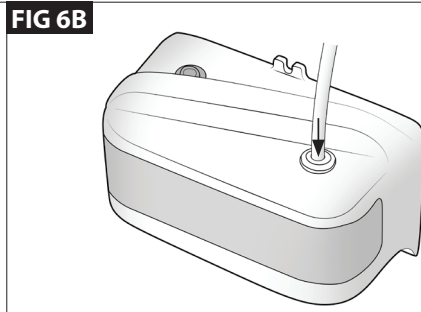
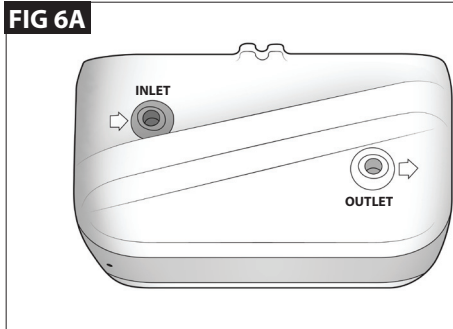

Step 5: Installing the supply Fitting

Use the 2557-1 supply fitting if the water supply pipe under the sink attaches to a 3/8" flex pipe from the kitchen faucet. If your piping is different or if you do not have a shut-off valve under the sink, you can order Rainfresh CK514 or CKT14 valves (depending upon your piping) directly from www.rainfreshstore.ca.

IMPORTANT: Before you install supply fitting, confirm the cold water pipe by running hot water through your kitchen faucet and touching both pipes.

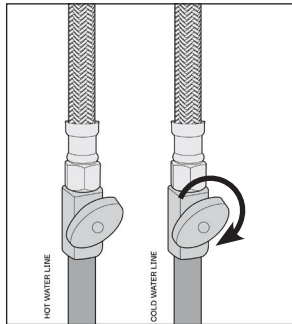
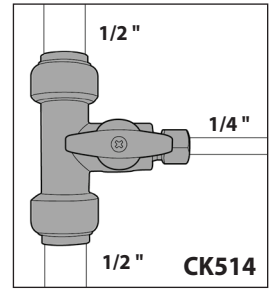
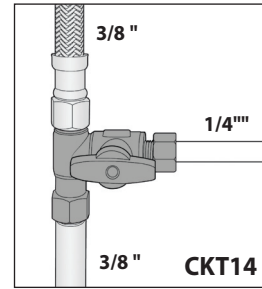

1. Now turn off the cold water supply valve to the kitchen faucet.

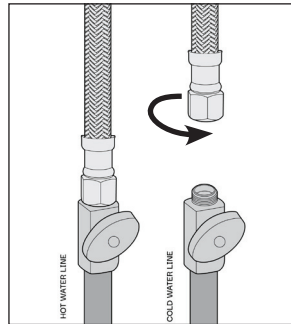

2. Using a wrench, unscrew the faucet tube from the supply valve.

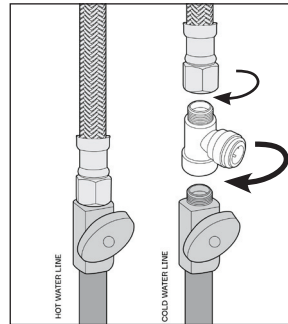

3. Thread in the 2557-1 supply adapter & then attach the faucet tube to it.

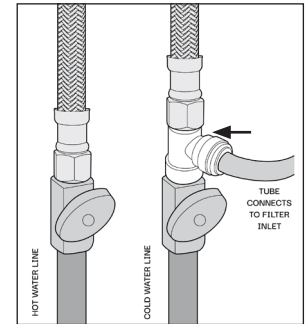

4. Push the leftover 1/4" tubing into the supply adapter until it touches the tube stop and cannot go in any further.

Now connect the other end of the supply tubing to the INLET fitting of the filter head by pushing the tube into the fitting until it touches the tube stop and cannot go in any further (FIG 7).



Step 6: Start up

- Reconnect the QLV cartridge by turning it to the right until it stops turning and the lock marks on the cartridge and head line up (lock position) (see FIG 8).
- Turn the faucet handle to ON position.
- Turn on the cold water supply valve to start water flow.
- Close faucet and check all connections for leaks. Carefully retighten any leaking fittings. It is a good idea to check the unit a few times for slow leaks shortly after installation.
- **Flushing and conditioning:** Allow water to flow from the faucet for 10 minutes to flush unit before beginning service. **Note:** Some carbon fines may persist for several days and the water may also appear milky because of trapped air bubbles coming out of the unit. These are harmless and frequent running of the unit will clear them more quickly. Running the unit for extended periods of time will NOT help.

YOUR UNIT IS NOW IN OPERATION

Step 7: Setting the Cartridge Life Monitor (Model QS2 only)

Press and hold black monitor button. The orange LED will glow and after 5 seconds it will blink 4 times and turn off. Now release the button as the monitor has been reset. The monitor tracks both the gallons used and time. When either 375 gallons or 6 months have expired the orange LED will blink every 5 seconds advising you to replace the cartridge. The LED will continue to blink until monitor is reset as above.

Note: Excessive sediment may cause more frequent filter cartridge replacement.



E. MAINTENANCE

1. Replacing Filter Cartridge (Models QCA and QLV):

For best results, both cartridges should be replaced at the same time.

For model QS2 – Replace both cartridges every 375 Gal or 6 months.

For model QS2X - Replace both cartridges every 250 Gal or 6 months.

The end of filter life is signaled by the orange LED blinking every 5 seconds. **Note:** Filter cartridge life depends on water quality. Excessive fine sediment can substantially reduce the filter cartridge life. This will be signaled by a sudden drop in water flow or no flow from the faucet before the 6 month life is up. If your water has excessive sediment, we recommend installing a Rainfresh whole house water filter available from the same retailer where you purchased this unit. Call Rainfresh for assistance in locating a retailer and product selection.

Note: There is no need to shut water off for cartridge change.

To replace filter cartridge (FIG 8) - simply hold the cartridge and turn about 1/4 turn left and lower it away from head while holding it vertically to retain water. Empty the old cartridge in the kitchen sink by holding it upside down and discard. Use a dry absorbent cloth or a paper towel to wipe off any water that may fall on the cabinet floor. To install new filter cartridge, turn it to the right until it stops turning and the lock marks on the cartridge and head line up (lock position). The cartridge is now locked in place.

2. **Monitor Battery (Model QS2 only):** After approximately 2 years yellow LED will blink every 5 seconds advising you to change battery. To replace battery - Remove head cover insert (2718) by gently pulling away the insert from the head. Insert new battery (2545) into battery slot between contacts with + side out and reattach cover insert to head assembly.
3. **To Test Battery:** With faucet off, press the black button for two seconds or less. If the orange LED lights up then power is on and monitor is working. If LED does not light then battery is expired and must be replaced. **Note:** If faucet is on and water is running, LED will not light if button is pressed.
4. **Winterizing: Caution:** If your unit is not used in winter, or will be subject to freezing temperatures, drain unit and remove cartridge. Place cartridge in sink or on a paper towel to dry, which will occur in several days.
5. **Cleaning:** Clean with warm water and a soft cloth. **Caution:** Do not clean unit with organic solvents such as those found in sprays for cleaning products or insecticides as these may cause cracking or crazing and lead to failure and leakage.

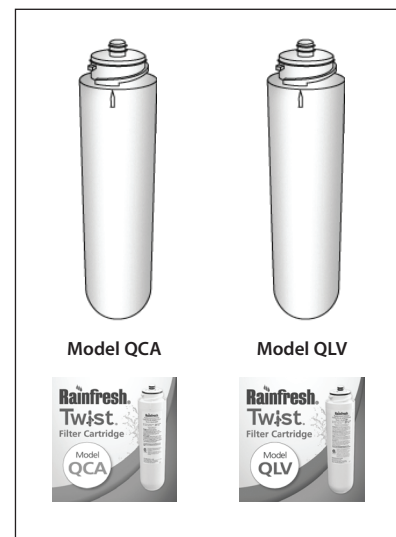
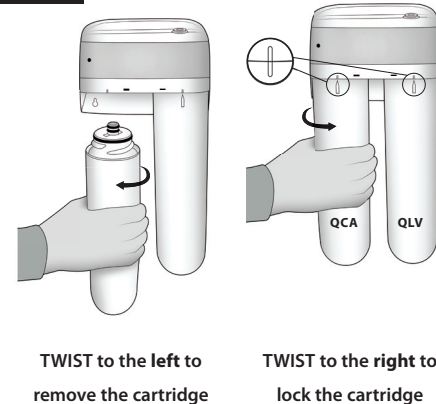

FIG 8



F. TROUBLESHOOTING

There are some black fines in the water	Some carbon fines may persist for several days. These are harmless and frequent running of the unit will clear them more quickly. Running the unit for extended periods of time will NOT help.
Water appears milky after installation or after replacing cartridges	Water can appear milky after a new cartridge is installed because of tiny air bubbles coming out. These will clear out if you leave the water standing for a few seconds and are harmless. After a few days of use the bubbles will slowly clear away.
The cartridge came undone from the head on its own	This may indicate high water pressure or water hammer conditions exceeding 100 psi. You may need to install a pressure regulator (set at 60-70 psi max) and a water hammer arrestor on the line. Call Rainfresh for further assistance.
The faucet continues to drip even after shut-off	1) Replace faucet cartridge. 2) Call Rainfresh to order ceramic disc cartridge kit (1050-2).
Monitor does not light up when I press the button	1) If water is not running through the system and the monitor LED does not light up, you may need to replace the battery (2545). 2) Call Rainfresh to order.
Yellow LED blinks every 5 seconds	Replace battery with a standard CR2032 coin battery.

G. PARTS LIST

Part No.	Description	QTY
QCA	Replacement cartridge 1	1
QLV	Replacement cartridge 2	1
1011-0	Mounting screw	3
1050-0	Faucet assembly complete	1
1050-2	Ceramic disc cartridge for faucet	1
1050-10	Escutcheon washer (soft)	1
1050-11	Large escutcheon washer (soft)	1
1050-12	Locating washer (hard)	1
1050-13	Locking washer	1
1050-14	Locking nut	1

Part No.	Description	QTY
2545	Battery CR2032 (QS2 only)	1
2557-1	Supply adapter 3/8" x 3/8" x 1/4"	1
2558-1	Faucet adapter 1/4"	1
2718	Head cover for QS2	1
2718-1	Head cover for QS2X	1
2711-1	Monitor assembly (QS2 only)	1
2723	Cartridge top O-rings	4
2726	Sump O-ring	2
2728	QS2 Head assembly complete	1
2730	1/4" OD tubing	6 ft

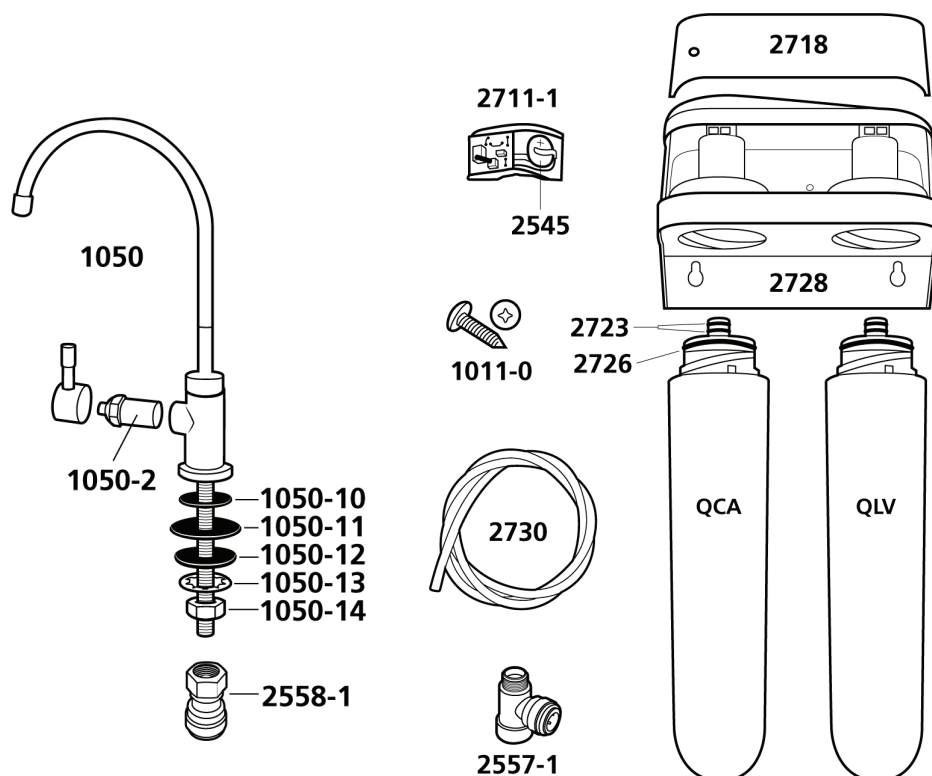

H. LIMITED 1 YEAR WARRANTY

This system (excluding filter cartridge and battery) is warranted to the original consumer purchaser/owner, for a period of one (1) year, from the date of purchase, against defects in materials or workmanship. The company's obligation under this warranty shall consist of repair, replacement or credit, at its option, of any part found by company inspection to be defective, provided that the product has not been misused, abused, altered or damaged as determined by the company and provided that only approved Envirogard/Rainfresh replacement cartridges have been used. This warranty does NOT apply to the replacement cartridge, or battery which by nature will diminish in performance through normal use and require(s) regular replacement. This warranty does NOT cover, and is intended to exclude, any liability on the part of Envirogard for any incidental damages, consequential damages, labour charges or any other costs incurred in connection with the purchase, installation, use, maintenance or repair of the water filter whether under this warranty or any other warranty implied by law. Some provinces/states do not allow the exclusion of incidental or consequential damages, so the above limitation or exclusion may not apply to you. This warranty gives you specific legal rights and you may also have other rights, which vary from province to province/state to state. This warranty applies only to water filters/systems purchased and installed in Canada or the U.S.A.



ENVIROGARD PRODUCTS LIMITED

446 MAJOR MACKENZIE DRIVE EAST, RICHMOND HILL, ON L4C 1J2, CANADA
TEL: (905) 884 9388 • **HELPLINE:** 1800 667 8072 • **WEBSITE:** www.rainfresh.ca

© COPYRIGHT • ENVIROGARD PRODUCTS LIMITED 2026 • ALL RIGHTS RESERVED



2576 Apr 2026

Merci d'avoir acheté un produit Rainfresh. Nous nous engageons à vous donner entière satisfaction.

Si vous avez des questions, veuillez nous contacter!

Assistance-clients • 001 (905) 884 9388

Région de Toronto • 1800 667 8072 (Mon to Fri 8:30 AM to 5:00 PM EST)

E-Mail: info@rainfresh.ca • Site web: www.rainfresh.ca

CONTENU

A. Introduction	2
B. Consignes de sécurité	2
C. Spécifications techniques	2
D. Installation	2
1. Installation du robinet	3
2. Installation du pile	3
3. Montage de l'unité	3
4. Raccordement du robinet	3
5. Installation du raccord d'alimentation	4
6. Mise en service	4
7. Réglage du moniteur	4
E. Utilisation et entretien	5
1. Remplacement de la cartouche	5
F. Dépannage	5
G. Liste des pièces	6
H. Garantie	6



Testé et certifié par le Groupe CSA selon la norme CSA B483.1, la norme NSF/ANSI 53 pour la réduction des kystes (par exemple Cryptosporidium et Giardia) et du lindane, la norme NSF/ANSI 42 pour la réduction du chlore, du goût et de l'odeur.

Les normes référencées ci-dessus évaluent les produits destinés à être utilisés avec des eaux désinfectées.

A. INTRODUCTION

Votre système d'eau potable Twist de Rainfresh fait appel à un procédé de filtration sophistiqué pour vous procurer une eau propre, sûre et bonne au goût. Il réduit le plomb, les composés organiques volatils (COV), les sporocystes, le chlore, le mauvais goût et les mauvaises odeurs (consulter la fiche de rendement pour de plus amples renseignements). Le système est conçu pour être installé sous l'évier de la cuisine et comprend un robinet à disque en céramique.

* Les contaminants réduits par ce filtre ne sont pas nécessairement présents dans votre eau.

Le système « Twist » vous permet de remplacer facilement la cartouche, sans outil et sans avoir à couper l'eau. Le système comporte un dispositif électronique (modèle QS1 seulement) qui surveille la quantité d'eau filtrée et la durée en service, et fait clignoter un témoin orange dès que l'une des limites est atteinte, vous indiquant qu'il est temps de remplacer la cartouche.

B. CONSIGNES DE SÉCURITÉ

- Ce système de filtration a été conçu pour un usage résidentiel à l'intérieur uniquement. Protégez le filtre de la lumière directe du soleil.
- Si la pression de l'eau dépasse la pression maximale de 100 po2, il est conseillé d'installer un régulateur de pression et des antibéliers avant le filtre pour prévenir **les chocs préjudiciables qui pourraient être causés par une pression trop élevée**. Le réglage recommandé du régulateur est de 75 psi/5,1 bar/517 kPa ou moins.
- **Remarque: Système de filtration non à être installé dans des bâtiments de plus de quatre étages.**
- Ne pas exposer à des températures inférieures à 0 °C lorsqu'il y a de l'eau à l'intérieur du système. Si vous n'utilisez pas votre système en hiver ou s'il est exposé à des températures inférieures à 0 °C, videz-le (voir la section « Entretien » pour plus de détails).
- Ce système est destiné à être utilisé uniquement avec de l'eau froide. **NE PAS L'INSTALLER POUR L'EAU CHAUDE.**
- Utilisez uniquement des cartouches filtrantes Rainfresh TWIST avec ce dispositif. Aucune autre cartouche filtrante ne fonctionnera avec ce dispositif.
- Ne pas lubrifier la tête des joints toriques avec des lubrifiants à base de pétrole. Le silicone alimentaire (composé Dow 111) peut être utilisé de façon modérée.
- Ne pas nettoyer le carter de filtre avec des solvants organiques, tels que ceux utilisés dans les aérosols pour les produits de nettoyage ou les insecticides, car ceux-ci peuvent provoquer des fissures ou des craquelures et entraîner des dysfonctionnements et des fuites.
- L'installation de ce système peut impliquer des écoulements d'eau. Garder à portée de main une bonne quantité de serviettes en papier ou un chiffon absorbant.

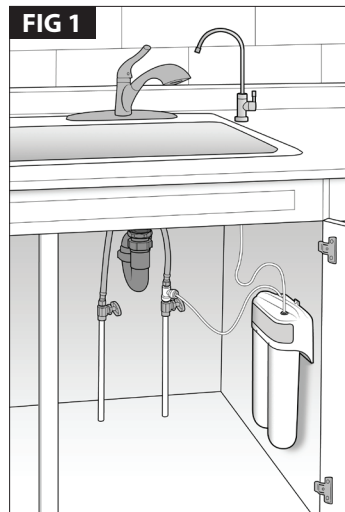

C. SPÉCIFICATIONS TECHNIQUES

Modèle	Débit nominal de service	Entrée/sortie	Temp. de fonctionnement	Pression de service*	Dimensions (sans le robinet)	Robinet chromé	Durée de vie des préfiltres
QS1, QS1X	0,75 gallon américain par minute (2,83 l/min)	Tuyau de diamètre extérieur 1/4 po	4 °C (39 °F) min à 38 °C (100 °F) max. Remarque: À utiliser avec de l'eau froide uniquement.	40 lb/po ² (min) à 100 lb/po ² (689 kPa) max	P 3 po x H 12,5 po x D 3 po	Inclus	375 gal. (1491 l) ou 6 mois pour modèle QS1 250 gal. (946 l) ou 6 mois pour modèle QS1X

* Installez un régulateur de pression et des béliers au cas où la pression de l'eau dépasse la pression maximale autorisée.

Remarque: Si la pression durant la journée est supérieure à 80 po2, la pression d'eau la nuit peut dépasser la pression limite.

D. INSTALLATION

- L'installation doit être conforme aux réglementations locales et locales en vigueur

Outils nécessaires



Déballage de l'unité - Les éléments suivants sont inclus dans la boîte :

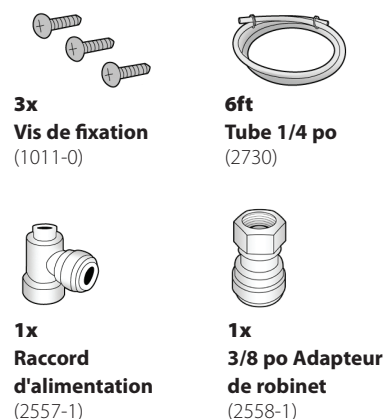
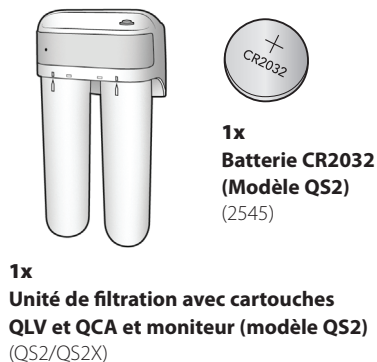

Retirez les deux cartouches (QCA et QLV) en la tournant d'un quart de tour en sens horaire (voir FIG 8), et en tirant doucement dessus pour la dégager de la tête. Mettez-la en lieu sûr jusqu'à ce que l'installation soit terminée.

Les instructions suivantes concernent l'installation du système TWIST sous l'évier. Il peut également être installé à tout autre endroit distant à support mural (comme un sous-sol ou un vide sanitaire) d'où les tuyaux peuvent être acheminés jusqu'au robinet. L'appareil ne doit pas être installé à plus de 4,5 m (15 pi) du robinet. En cas de questions, appelez Rainfresh.

Étape 1: Installation du robinet

Remarque : Le robinet peut être installé dans un trou existant dans l'évier, si disponible, ou dans le comptoir.

1. Le robinet doit être installé près de l'évier. Assurez-vous que le bec pivotant projette au-dessus de l'évier et qu'il y a assez d'espace sous le comptoir pour la tige du robinet et pour permettre le serrage des écrous.
2. Marquez l'emplacement et percez un trou de ½ po (FIG 2). Protégez le comptoir avec du ruban à masquer et utilisez un foret bien affûté. **Attention:** N'essayez pas de percer vous-même un trou dans le marbre, le granit ou la pierre reconstituée car cela pourrait endommager les comptoirs.
3. Insérez la tige du robinet dans la rondelle supérieure (1050-10), puis dans le trou que vous venez de percer dans le comptoir (voir FIG 3). Sous le comptoir, installez la grande rondelle d'écusson (doux) (1050-11), la rondelle de localisation (dur) (1050-12), la rondelle de blocage (1050-13) et l'écrou de blocage (1050-14). Pendant que quelqu'un tient le robinet pour l'empêcher de tourner, serrez fermement l'écrou de blocage. Connecter l'adaptateur de robinet (2558-1). Attention à ne pas croiser les fils. Serrez à la main.

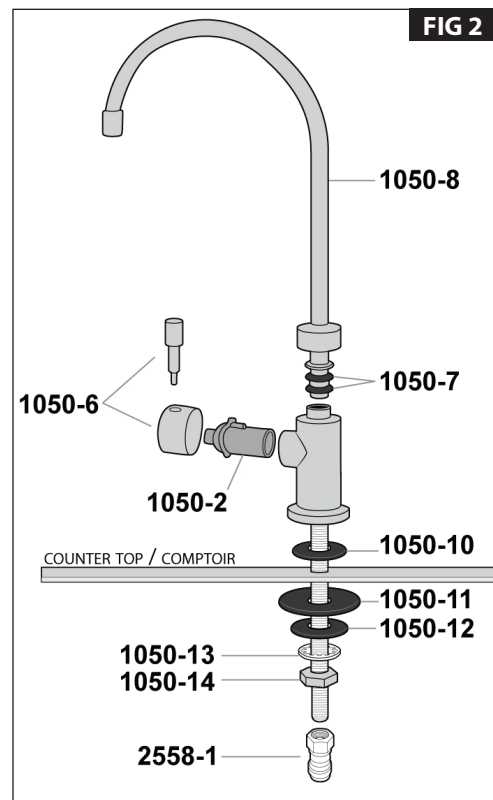
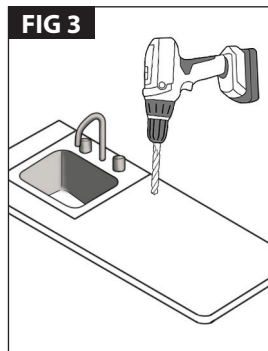

Étape 2: Installation de la pile (modèle QS2 uniquement - FIG A)

Avant d'installer le système sous l'évier, installez la pile du témoin de remplacement. Pour ce faire, enlevez le couvercle (2718) de la tête, déballez la pile bouton (2545) et glissez-la entre les contacts, la borne positive vers l'extérieur. Rattachez maintenant le cache (2718) en l'alignant avec précaution, de sorte que le bouton noir du moniteur s'aligne dans le trou du cache.

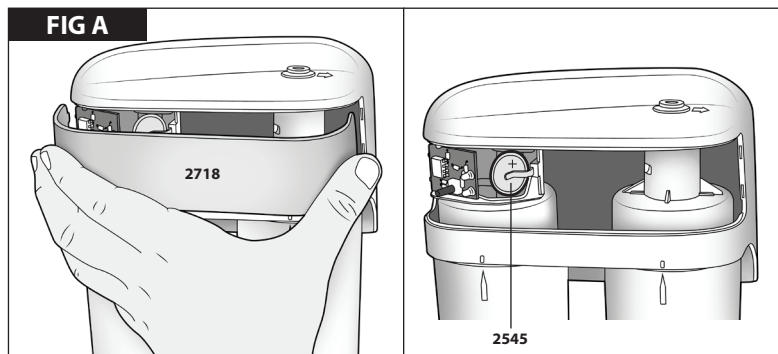

Étape 3: Montage de l'unité

Localisez la meilleure position pour le sous-évidement de l'unité de montage près du robinet. Plus vous montez l'appareil haut et près de l'avant, plus il vous sera facile d'effectuer une maintenance régulière. Il y a 2 emplacements de vis de support de montage à l'arrière de la tête.

Remarque: les trous de vis en bas doivent être à au moins 12 pouces de la base du boîtier (vous devez laisser un dégagement d'au moins 3 pouces sous les cartouches pour un retrait facile). Installer et mettre à niveau le support et serrer les vis.

Remarque: Si le mur est trop mince pour les vis, fixez le support avec des boulons et des écrous (non compris).

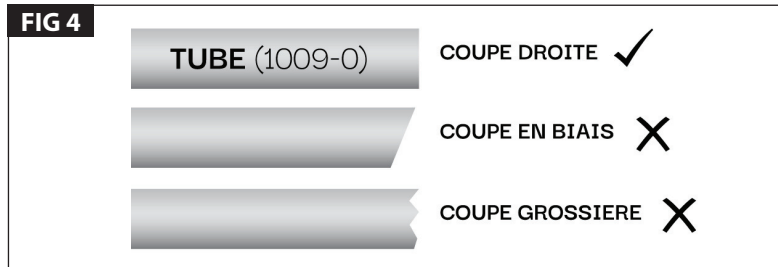

Étape 4: Raccordement du robinet

Mesurez la distance entre le robinet et le raccord AcculinkMC de sortie (blanc) de la tête du filtre, puis coupez un bout de tuyau de plastique (1009-0) assez long pour les joindre. Faire une coupe droite comme indiqué sur la FIG 4. **Remarque:** Utilisez seulement un couteau tranchant pour couper le tube droit.

Avertissement: Les coupes angulaires ou rugueuses peuvent provoquer une fuite d'eau. Laissez le reste de la tubulure pour le raccordement d'eau d'alimentation.

Faites glisser le tube dans l'adaptateur de robinet ¼" (2558-1) jusqu'à ce qu'il touche la butée du tube et ne puisse plus aller plus loin. (FIG 5A). Tirez sur le tube pour confirmer la connexion sécurisée.

Remarque: Pour retirer le tube du raccord, appuyez sur la pince avec deux doigts tout en retirant le tube (FIG 5B). Sans appuyer sur la pince, le tube restera bloqué en position.

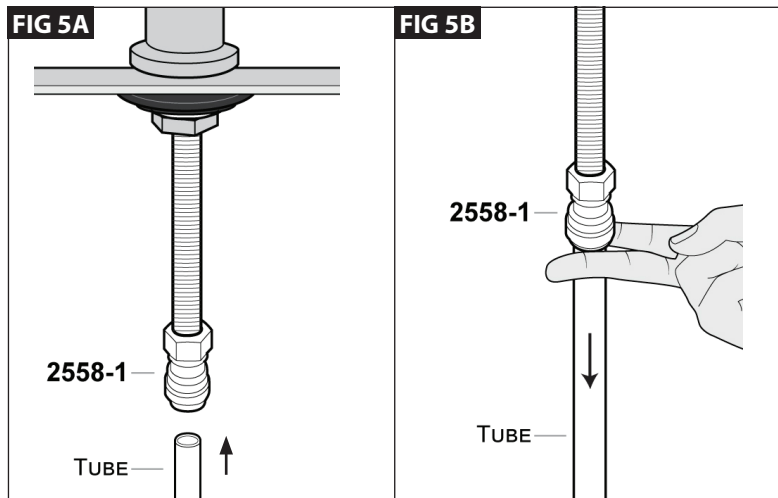

Identifiez les entrée (INLET) et sortie (OUTLET) de l'appareil (FIG 6A). Connectez l'autre extrémité du tube au raccord OUTLET en poussant le tube dans le raccord jusqu'à ce qu'il touche la butée du tube et ne puisse plus pénétrer (FIG 6B). Tirez sur le tube pour confirmer la connexion sécurisée.

Remarque: Pour retirer le tube du raccord, appuyez sur la pince avec deux doigts tout en retirant le tube (FIG 6C). Sans appuyer sur la pince, le tube restera bloqué en position.

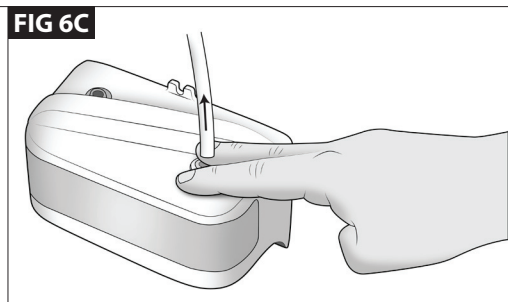
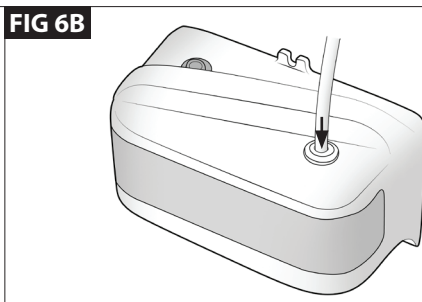
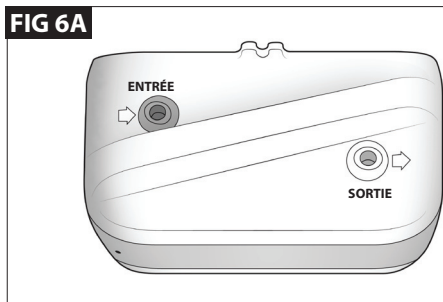

Étape 5 : Installation de la raccord

Utilisez le raccord d'alimentation 2557-1 si le tuyau d'alimentation en eau sous l'évier se fixe à un tuyau flexible de 3/8 po du robinet de cuisine. Si votre tuyauterie est différente ou si vous n'avez pas de vanne d'arrêt sous l'évier, vous pouvez commander les vannes Rainfresh **CK514** ou **CKT14** (selon votre tuyauterie) directement sur www.rainfreshstore.ca.

IMPORTANT : Avant de procéder à l'installation de la raccord d'alimentation, confirmez la conduite d'eau froide en faisant couler de l'eau chaude à travers le robinet de votre cuisine. Touchez les deux tuyaux sous l'évier pour vérifier le tuyau d'eau froide et fermer le robinet.

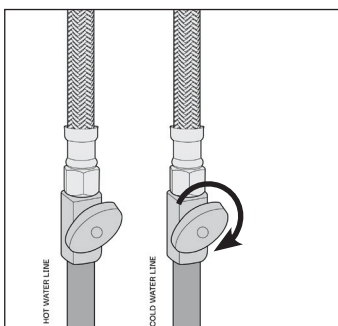
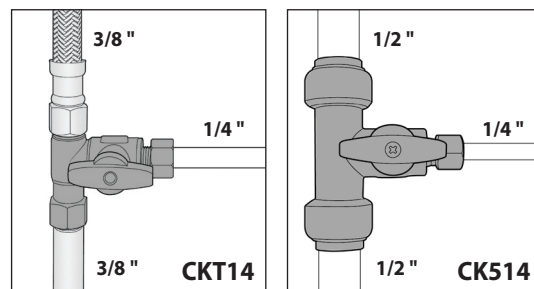

1. Fermez la vanne d'alimentation en eau froide du robinet de cuisine.

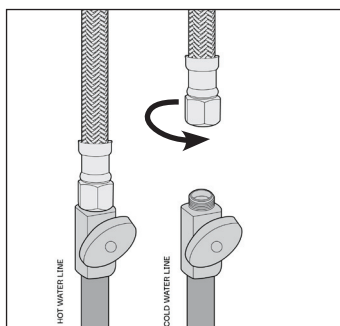

2. À l'aide d'une clé, dévissez le tube du robinet de la vanne d'alimentation.

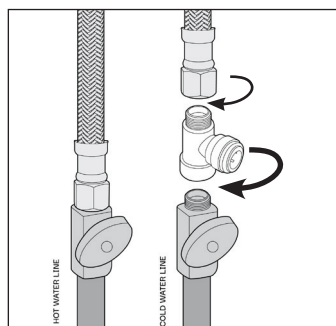

3. Enfilez l'adaptateur d'alimentation 2557-1 puis fixez-y le tube du robinet.

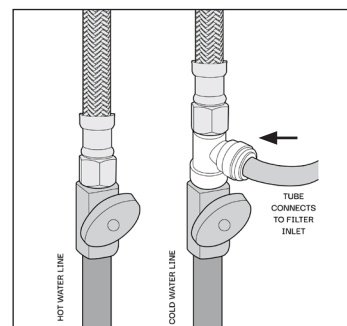

4. Pousser le tube 1/4 "restant dans l'adaptateur d'alimentation jusqu'à ce qu'il touche la butée du tube et ne puisse plus aller plus loin.

Connectez maintenant l'autre extrémité du tube d'alimentation au raccord INLET de la tête de filtre en poussant le tube dans le raccord jusqu'à ce qu'il touche la butée du tube et ne puisse plus aller plus loin (FIG 7).

Étape 6: Mise en service

- Réinstallez la cartouche QCA sous le raccord d'entrée (côté gauche) et la cartouche QLV, sous le raccord de sortie (côté droit). Pour ce faire, tournez-les vers la droite, jusqu'à ce que le repère de la cartouche et celui de la tête du filtre soient alignés (voir FIG 8).
- Relevez la manette du robinet de façon à l'ouvrir complètement.
- Ouvrez la vanne d'alimentation en eau froide pour démarrer le débit d'eau.
- Fermez le robinet et vérifiez s'il y a des fuites. Resserrez soigneusement tout raccord qui fuit. Il est recommandé de vérifier le système à quelques reprises après l'installation pour vous assurer qu'il n'y a pas de fuite lente.

Rinçage et conditionnement : laissez couler l'eau pendant 10 minutes pour rincer le système, puis fermer le robinet.

Remarque : Pendant plusieurs jours, il se peut qu'il y ait des particules noires dans l'eau et que l'eau ait une apparence laiteuse causée par des bulles d'air. Ces phénomènes sont sans danger et vous pouvez les éliminer plus rapidement si vous faites couler l'eau régulièrement. Notez cependant qu'il ne sert à rien de laisser couler l'eau pendant de longues périodes de temps.

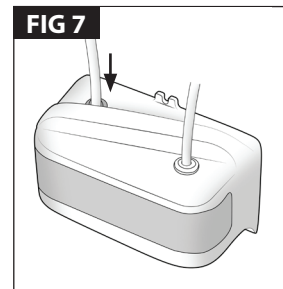

LE SYSTÈME EST MAINTENANT PRÊT À ÊTRE UTILISÉ

Étape 7: Réglage du moniteur de vie de cartouche (modèle QS2 seulement)

Maintenez la touche Black Monitor enfoncée. La LED orange s'allume et après 5 secondes, elle clignote 4 fois et s'éteint. Relâchez maintenant le bouton car le moniteur a été réinitialisé. Le moniteur suit à la fois les gallons utilisés et le temps. Lorsque soit 375 gallons ou 6 mois ont expiré, la DEL orange clignote toutes les 5 secondes pour vous conseiller de remplacer la cartouche. La LED continuera à clignoter jusqu'à ce que le moniteur soit réinitialisé comme ci-dessus.

Remarque : Sédiments excessifs peut entraîner un remplacement plus fréquent de la cartouche filtrante.



E. UTILISATION ET ENTRETIEN

1. Remplacement de la cartouche (Modèles QCA et QLV) :

Pour de meilleurs résultats, les deux cartouches doivent être remplacées en même temps.

- Pour modèle QS2 – Remplacez les deux cartouches toutes les 375 gal ou 6 mois
 - Pour modèle QS2X – Remplacez les deux cartouches toutes les 250 gal ou 6 mois
- La fin de vie du filtre est signalée par le voyant orange clignotant toutes les 5 secondes.
- **Remarque :** La durée de vie de la cartouche filtrante dépend de la qualité de l'eau. Une sédimentation fine excessive peut considérablement réduire la durée de vie de la cartouche filtrante. Cela sera signalé par une chute soudaine du débit d'eau ou l'absence de débit du robinet avant la fin de la durée de vie de 6 mois. Si votre eau contient trop de sédiments, nous vous recommandons d'installer un filtre à eau Rainfresh pour toute la maison disponible auprès du même détaillant que celui où vous avez acheté cet appareil. Appelez Rainfresh pour obtenir de l'aide pour localiser un détaillant et choisir un produit.
 - **Remarque :** Il n'est pas nécessaire de couper l'eau pour changer les cartouches.
 - Pour remplacer la cartouche (voir FIG 8) - Tournez la cartouche d'un quart de tour vers la gauche, et dégagez-la de la tête en la tenant à la verticale pour éviter de renverser l'eau qu'elle contient. Videz-la dans l'évier et jetez-la. S'il y a de l'eau dans le fond de l'armoire, essuyez-le avec une serviette ou des essuie-tout. Installez la nouvelle cartouche en la tournant vers la droite, jusqu'à ce que le repère de la cartouche et celui de la tête du filtre soient alignés.

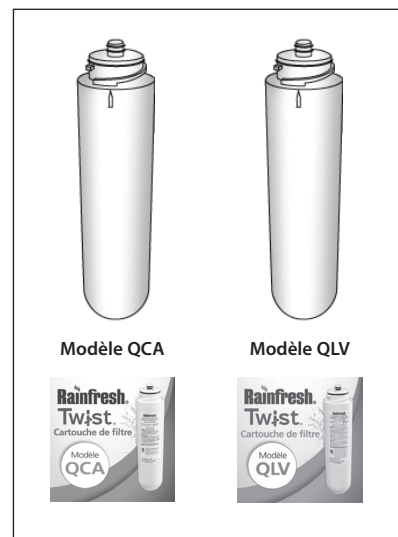

2. **Pile (modèle QS2)** - Après environ deux ans, le témoin jaune du dispositif se met à clignoter toutes les cinq secondes indiquant qu'il faut remplacer la pile. Pour remplacer, enlevez le couvercle (2713) de la tête, déballez la nouvelle pile (2545) et glissez-la entre les contacts, la borne positive vers l'extérieur. Réinstallez le couvercle.

3. **Vérification de la pile** - Assurez-vous que le robinet est fermé et appuyez sur le bouton noir pendant deux secondes. Si le témoin orange s'allume, la pile est encore bonne. Si le témoin ne s'allume pas, la pile doit être remplacée.

4. **Hivernage : Mise en garde :** Si votre filtre n'est pas utilisé en hiver ou s'il risque d'être soumis à des températures sous le point de congélation, videz-le et retirez les cartouches des carters. Placez les cartouches dans l'évier ou sur du papier essuie-tout pour les faire sécher, ce qui peut prendre plusieurs jours.

5. **Nettoyage :** Nettoyer avec de l'eau tiède et un chiffon doux. **Remarque :** Ne nettoyez pas les carters avec des solvants organiques comme ceux que l'on trouve dans les produits de nettoyage à vaporiser ou les insecticides, car ils pourraient fendiller ou fêler les carters, et causer une fuite.

FIG 8

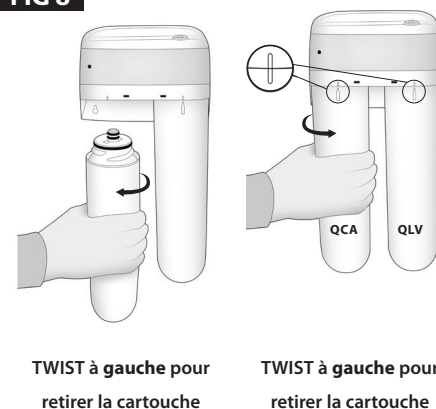

F. GUIDE DE DÉPANNAGE

PROBLÈME	SOLUTION
Le raccord d'alimentation fuit	1) Assurez-vous que le tube du robinet est vissé fermement sur le raccord 2557-1. 2) Assurez-vous que l'adaptateur de la vanne d'alimentation (2557-1) est vissé fermement sur le raccord de tuyau.
Débit très lent après l'installation.	Ouvrez complètement la vanne d'alimentation en eau.
Particules noires dans l'eau.	Il se peut qu'il y ait des particules noires dans l'eau pendant plusieurs jours. Ces particules sont sans danger et vous pouvez les éliminer plus rapidement si vous faites couler l'eau régulièrement. Notez cependant qu'il ne sert à rien de laisser couler l'eau pendant de longues périodes de temps.
Apparence laiteuse de l'eau.	L'apparence laiteuse est causée par des petites bulles d'air, qui se dissipent si vous laissez reposer l'eau pendant quelques secondes. Ce phénomène dure pendant quelques jours après le remplacement de la cartouche.
Débranchement soudain de la cartouche.	Causé par une pression d'eau excessive ou des coups de bélier dans les tuyaux. Il se peut que vous deviez installer un régulateur (réglé entre 4,1 et 5,2 bar) ou un antibélier en amont du système. Communiquer avec Rainfresh.
Fuite au robinet lorsqu'il est fermé.	• Remplacez la cartouche du robinet. • Communiquez avec Rainfresh pour commander une cartouche de rechange (1050-2).
Le témoin ne s'allume pas à la pression du bouton.	• Si le témoin ne s'allume pas pendant que l'eau ne coule pas, il se peut que la pile soit morte. • Communiquez avec Rainfresh pour commander une pile de rechange (2545).
La LED jaune clignote toutes les 5 secondes	Remplacez la pile par une pile bouton CR2032 standard.

G. LISTE DES PIÈCES

No pièce	La Description	Quantité
QCA	Cartouche filtrante de remplacement 1	1
QLV	Cartouche filtrante de remplacement 2	1
1011-0	Vis de support	3
1050-0	Ensemble robinet	1
1050-2	Cartouche à disque de céramique	1
1050-10	Rondelle d'écusson (doux)	1
1050-11	Grande rondelle d'écusson (doux)	1
1050-12	Rondelle de localisation (dur)	1
1050-13	Rondelle de blocage	1
1050-14	Écrou de blocage	1
2545	Pile CR2032 (modèle QS2 seulement)	1

No pièce	La Description	Quantité
2557-1	Adaptateur d'alimentation 3/8 po x3/8 po x1/4 po	1
2558-1	Adapteur de robinet ¼ po	1
2718	Couvercle pour QS2	1
2718-1	Couvercle pour QS2X	1
2711-1	Dispositif de contrôle électronique (modèle QS2 seulement)	1
2723	Joints toriques de cartouche	4
2726	Joint torique de carter	2
2728	Tête QS2 complète	1
2730	Tube en plastique 1/4 po	6 pi

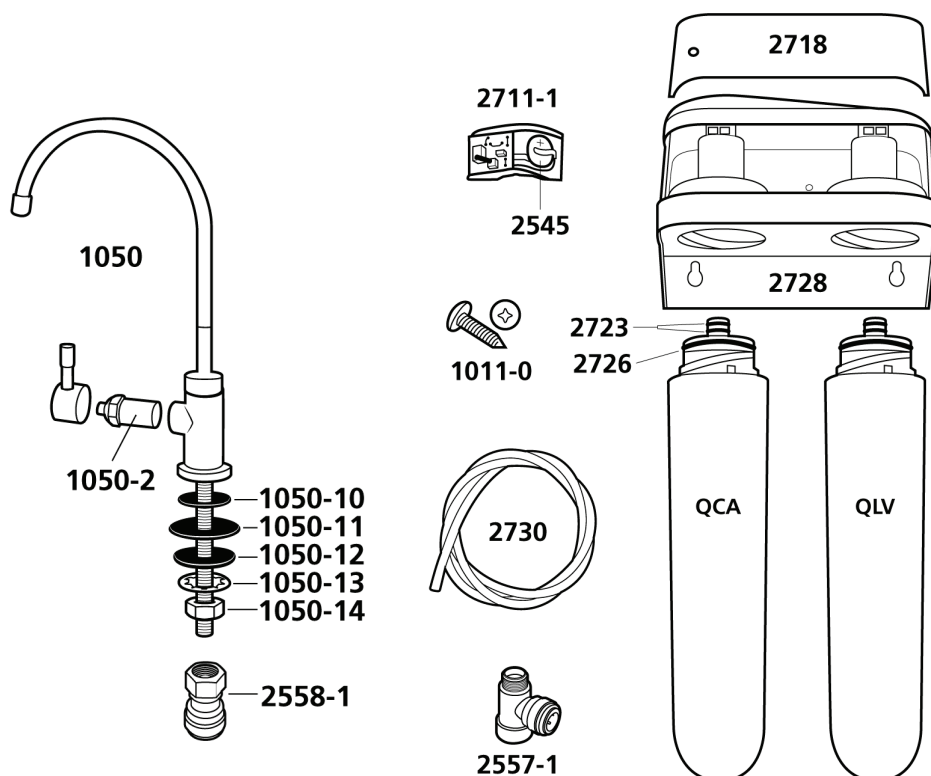

H. GARANTIE LIMITÉE D'UN AN

Ce système est garanti contre les défauts de matériaux ou de fabrication pendant un an à compter de la date d'achat ; seul l'acheteur initial a droit aux privilèges de la garantie. La société s'engage à réparer ou à remplacer (à sa discrétion) toute pièce qu'elle juge défectueuse, pourvu qu'elle ne détermine pas que le filtre a été modifié ou qu'il a été utilisé incorrectement ou de façon abusive, et pourvu que seules des cartouches Rainfresh aient été utilisées. Cette garantie ne couvre pas le cartouche de rechange ni la pile du dispositif de contrôle. Le rendement de ces pièces diminue à la longue, et elles doivent être remplacées à intervalles réguliers. Aux termes de la présente garantie, Envirogard ne peut être tenue responsable d'aucun dommage indirect, y compris les frais de main-d'oeuvre et tout autre frais découlant de l'achat, de l'installation, de l'entretien ou de la réparation du filtre. Comme certaines provinces ne permettent pas l'exclusion des dommages indirects, il se peut que la restriction ci-dessus ne s'applique pas à vous. La présente garantie vous donne des droits spécifiques, et il se peut aussi que vous ayez d'autres droits selon votre province de résidence. La présente garantie ne couvre que les filtres et systèmes de filtration qui sont achetés et installés au Canada et aux États-Unis.



ENVIROGARD PRODUCTS LIMITED
 446 MAJOR MACKENZIE DRIVE EAST, RICHMOND HILL, ON L4C 1J2, CANADA
TÉL: (905) 884 9388 • **Assistance-clients :** 1800 667 8072 • **SITE WEB:** www.rainfresh.ca

© COPYRIGHT • ENVIROGARD PRODUCTS LIMITED 2026 • TOUS DROITS RÉSERVÉS

