



Water Filter for Kitchen Faucet • Model UFMCA Assembly and Operation Instructions

(Please read carefully before proceeding and retain for future reference)

Thank you for purchasing a Rainfresh Product. We are committed to ensuring that you are totally satisfied.

For any questions, please contact customer service:

Customer Service • (905) 884 9388

Canada Toll Free • 1800 667 8072 (Mon to Fri 8:30 AM to 5:00 PM EST)

E-Mail: customersupport@rainfresh.ca • **Web:** www.rainfresh.ca

CONTENTS

A) Introduction	2
B) Safety Instructions	2
C) Technical Specifications	2
D) Installation	3
Mounting the bracket	3
Connecting the water supply	4
Connecting the tubes to the filter	4
E) Maintenance	5
F) Troubleshooting	5
G) Parts List	6
H) Limited Warranty	6



Tested and certified by CSA Group to CSA Standard B483.1 and to NSF/ANSI Standard 42 for reduction of chloramine, chlorine, taste & odour.

A. INTRODUCTION

This Undersink Water Filter contains a specially formulated activated carbon block cartridge (CA1) that reduces up to 95% chloramine, 99% chlorine, objectionable taste, odour and filters sediment, dirt, and rust down to 5 micron nominal. The cartridge lasts up to 6 months or 1,000 US gal / 3,785L. The unit installs under the kitchen or bathroom sink and attaches to the cold water pipe of your sink faucet.

B. SAFETY INSTRUCTIONS

- This filter system is designed for residential indoor use only.
- Protect filter from direct sunlight.
- If water pressure will at any time exceed the 100 psi maximum, a pressure regulator and water hammer arrestor must be installed before the filter to prevent **potentially damaging shocks caused by high pressure**. Recommended regulator setting is 75 psi / 5.1 bar / 517 kPa or less.
Note: Not for installation in multi-storey buildings over 4 storeys.
- Do not subject to freezing temperatures with water inside the unit. If your unit will not be used in winter, or will be subject to freezing temperatures, drain unit completely.
- This system is intended for use with cold water only.
WARNING: DO NOT INSTALL ON HOT WATER.
- **Only use Rainfresh filter cartridges. NO OTHER FILTER CARTRIDGE WILL FUNCTION WITH THIS SYSTEM.**
- **Do not lubricate head O-ring with petroleum based lubricants.** Only food-grade silicone (Dow 111 compound) should be sparingly used.
- Do not clean housing with organic solvents such as those found in sprays for cleaning products or insecticides as these may cause cracking or crazing and lead to failure and leakage.
- Installation of this unit may involve some water spillage. Keep an ample supply of paper towels or an absorbent cloth handy.
- Do not use on water that is microbiologically unsafe or of unknown quality without adequate disinfection before or after the unit. For effective disinfection install a Rainfresh UV Disinfection System.

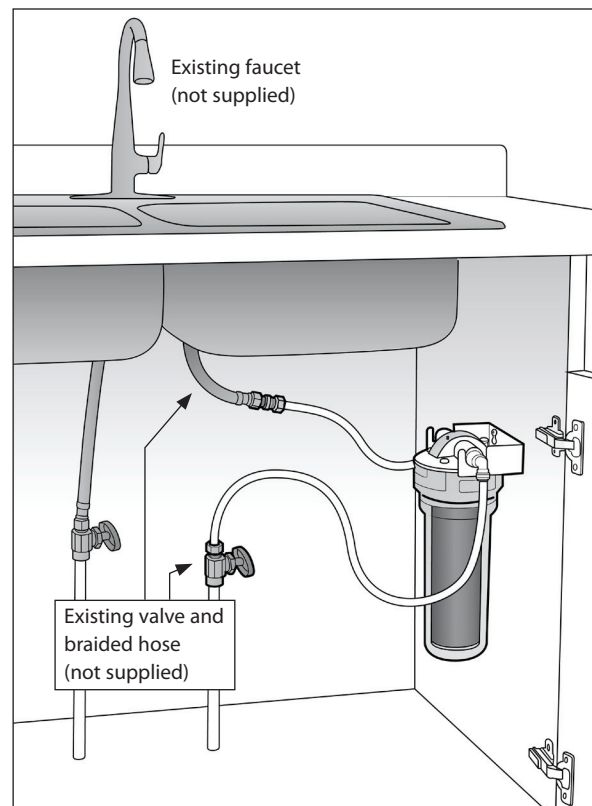

C. TECHNICAL SPECIFICATIONS

MODEL	UFMCA
Rated service flow / Max flow	0.75 US GPM (2.83 LPM) / 1.0 US GPM (3.78 LPM)
Inlet/outlet	3/8" OD tube
Operating Temp	39 – 100°F (4 – 38°C) Note: For cold water use only.
Working Pressure*	40 – 100 psi (275 – 689 kPa)*
Dimensions (HxWxD)	13 x 6 x 5"
Filter cartridge life	1,000 Gal (3,785) or 6 months

* Install a pressure regulator and water hammer arrestor if pressure exceeds maximum rating at any time.

Note: If daytime pressure is over 80 psi, night time water pressure may exceed pressure rating.

PACKING LIST

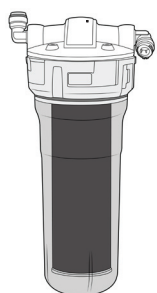

1x
Main filter unit
with filter cartridge
(CA1) inside



1x
3/8" Compression
union
(1507)



2x
3/8" Tube insert
(722-0)



2x
3/8" Plastic
compression sleeve
(721-1)



2x
3/8" Compression
nut
(720-0)

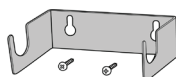

1x
Mounting bracket (1504) with
2 mounting screws (1011-0)



1x
72" x 3/8" Tubing
(1506)

TOOLS NEEDED



Pipe cutter



2x Adjustable
Wrenches



Marker



Philips Screwdriver

D. INSTALLATION

System and installation shall comply with state and provincial regulations.

1. Turn off water supply and drain tubes and pipes by opening faucet.
2. Remove sump (520) from filter head (2501B) by turning it 1/8th turn to left (FIG 1A), then pulling away from head (FIG 1B).
3. Remove wrapping from carbon cartridge (CA1) and carefully place it back into the sump with orange gasket facing up. Align the sump under the filter head and push the cartridge up with one hand and push orange gasket over centre boss of white head. Pull sump up and rotate right 1/8 turn to align the sump grooves with lugs on the head (2501B) to lock position (FIG 2).

FIG 1A

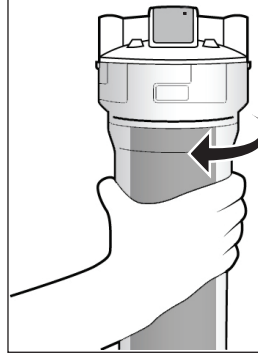
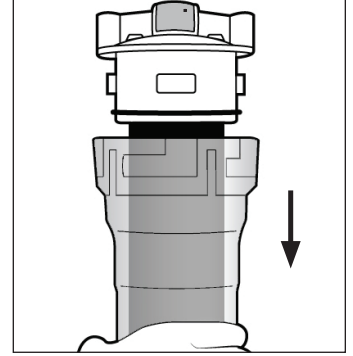

FIG 1B



WARNING: Ensure that the sump is always in the fully locked position during service. Not turning the sump to fully locked position will cause excessive stress on the sump and can result in catastrophic failure that can cause water damage.

FIG 2



WRONG POSITION

Index marks not aligned

Sump grooves and head lugs not aligned. Sump has not been turned fully to LOCK position.

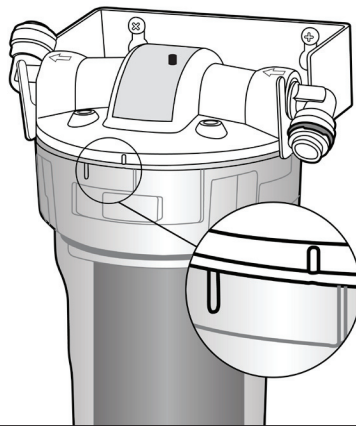

CORRECT POSITION

Index marks aligned

Sump grooves past the head lug. Sump has been turned fully to LOCK position.

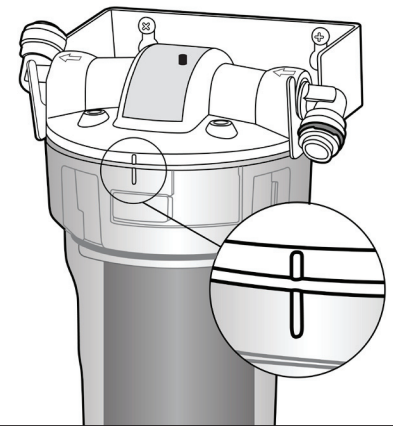

Mounting the bracket

4. Under the kitchen sink and close to the cold water pipe, choose a spot on the cabinet wall for the mounting bracket. The location should be close to the cold water pipe and near the front of the cabinet. The bottom of the bracket should be minimum 15 inches from the base of the cabinet.
5. Mark mounting bracket screw locations using mounting bracket (1504) as a template (Fig 3A).
6. Partially screw the 2 mounting bracket screws into screw locations. Install mounting bracket tighten screws. **NOTE:** If wall is too thin to accept screws then use round head nuts and bolts (not supplied) to mount bracket.
7. Hang filter unit in bracket **with vent button at back** (Fig 3B).

FIG 3A

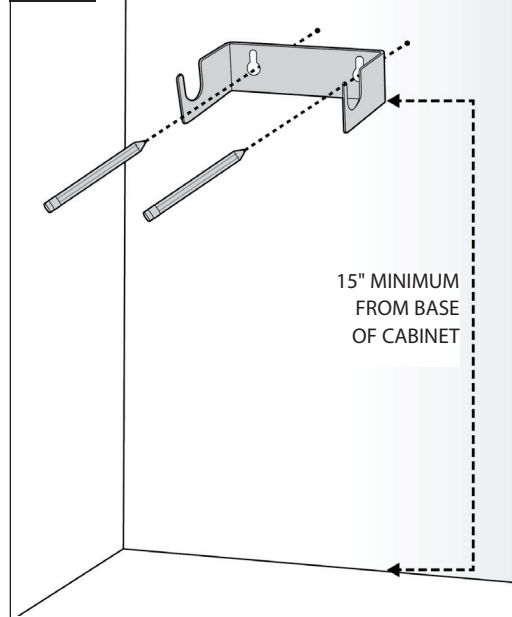
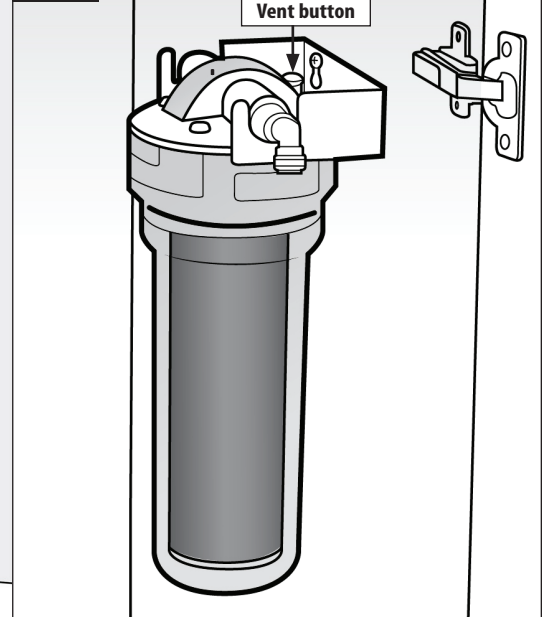
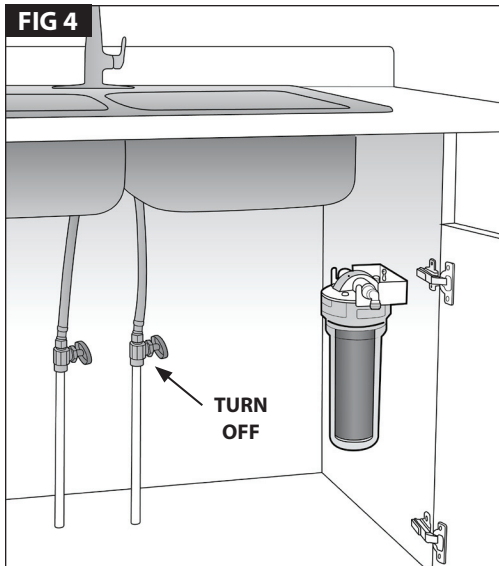

FIG 3B



Connecting the Water Supply



8. Turn off the cold water supply. Open faucet to release pressure. Use a wrench to unscrew and detach the braided hose.

If your piping is different or if you do not have a shut-off valve under the sink, contact Rainfresh.

IMPORTANT: Before starting, confirm the cold water pipe by running hot water through your kitchen faucet and touching both pipes.

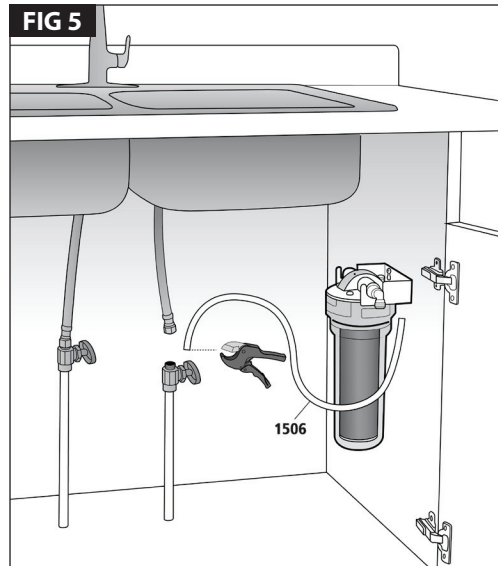

9. Measure and cut the length of 3/8" tube (1506) needed from the supply valve to the inlet of the unit (FIG 5).

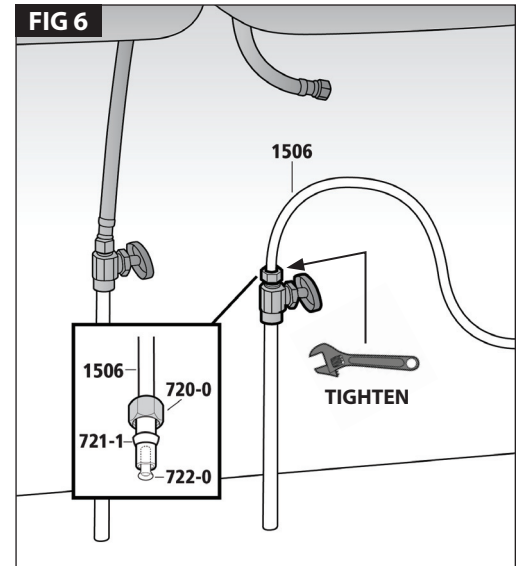

10. Slide compression nut (720-0) and sleeve (721-1) onto the 3/8" tube (1506). Place tube-insert (722-0) into the end of tube. Hold tube all the way into cold water supply and tighten the nut (720-0) securely with a wrench (FIG 6). Hold the valve in position with the other wrench.

Connecting the Tubes to the Filter

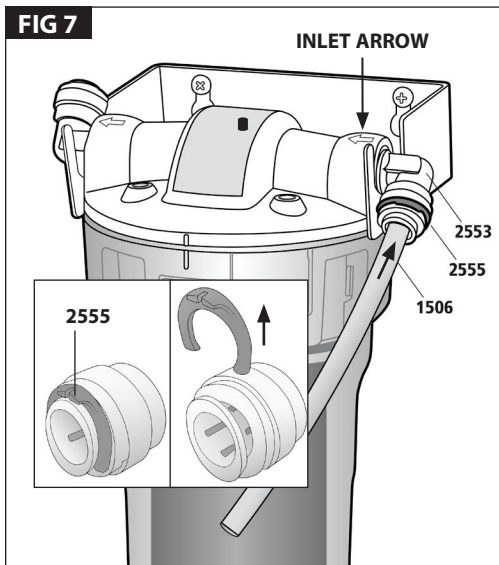

WARNING:
Do not rotate fittings (2553). Rotating the fittings may loosen the seal and cause a leak.

11. Remove red locking clip (2555) from the INLET Acculink™ fitting (2553) (arrow pointing into filter head) and connect tube (1506) by pushing it firmly, fully into the fitting until it touches the tube stop and cannot go in any further (FIG 7). Reinsert the red locking clip (2555).

Note: To remove the tube, remove locking clip (2555) and press the collet with two fingers (FIG 8A) while pulling tube out (FIG 8B). Without pressing the collet, the tube should not come out.

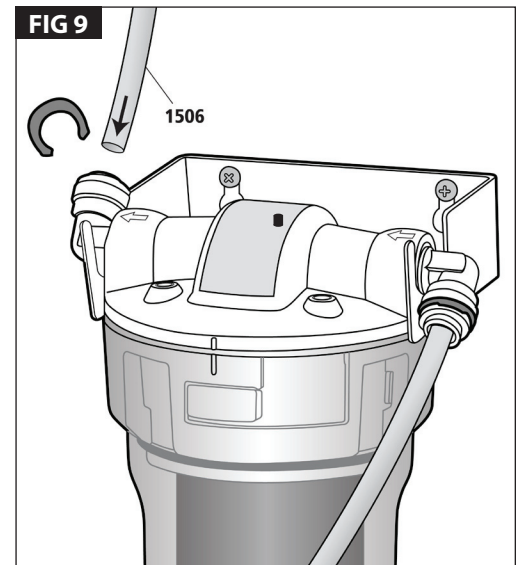
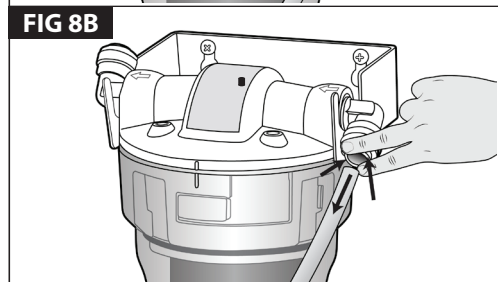
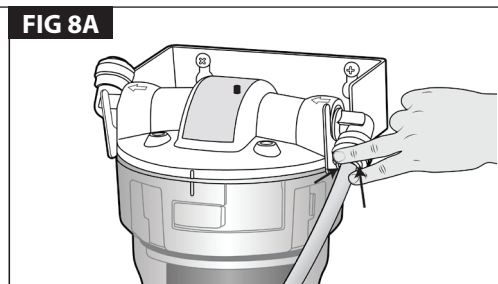

12. Now connect one end of the remaining tube (1506) to the OUTLET Acculink™ fitting the same way (FIG 9).

13. Connect the braided hose to the outlet tube using the 3/8" union (1507) (FIG 10). Screw the union (1507) into the existing braided hose fitting and tighten using one wrench to hold the union and one wrench to tighten the hose nut. Slide compression nut (720-0) and sleeve (721-1) onto the 3/8" tube (1506). Place tube-insert (722-0) into the end of tube. Hold tube all the way into the union and tighten the nut (720-0) securely with a wrench, holding the union in place with the other wrench.

14. Make sure the filter is properly assembled (FIG 2). Slowly open valve and check for leaks both with water running and with faucet off. Carefully fix any leaking fittings.

It is a good idea to check the unit a few times for slow leaks shortly after installation.

Allow water to run for 10 minutes to flush unit then close faucet and allow unit to sit overnight to condition. In the morning flush the unit briefly before beginning service.

Your filter is now in operation.

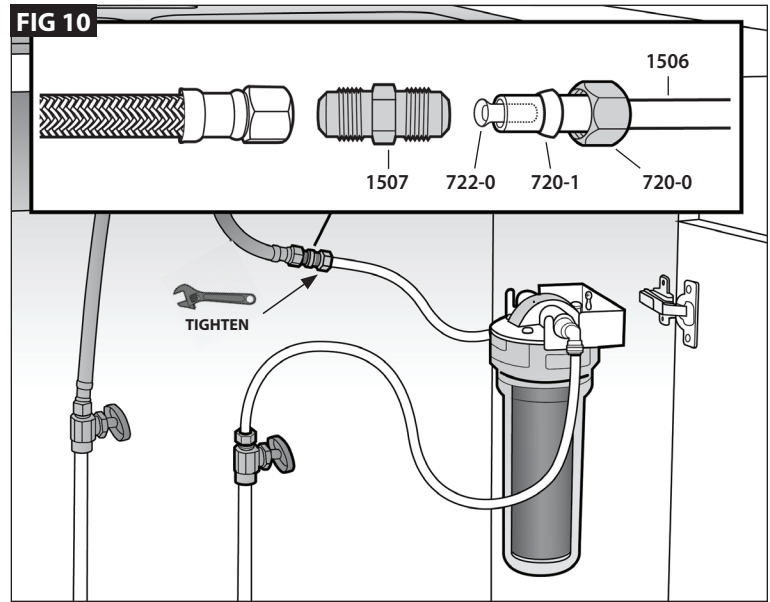

Setting the Monitor

- Remove monitor cover (1507) and insert the battery (2545) into the slot with + sign facing up. Replace the cover. Press and hold black button until orange LED blinks 4 times then release button. This activates monitor function that tracks time used. After 6 months the orange light will blink every 5 seconds advising you to replace the cartridge.



E. MAINTENANCE

- Caution:** If your unit is not used in winter, or will be subject to freezing temperatures, drain unit and remove the cartridge from the sump. Place the cartridge in the sink or on a paper towel to dry, which will occur in several days.
- Note:** Lubricate Head O-ring (518) after every cartridge change/cleaning and when draining for winter. Use food grade silicone grease (such as Dow 111 compound). **DO NOT USE petroleum-based lubricants.**
- Do Not** clean housing with organic solvents such as those found in sprays for cleaning products or insecticides as these may cause cracking or crazing and lead to failure and leakage.
- Caution: It is highly recommended to replace sumps at least once every 5 years to prevent costly repairs or possible water damage. Record date of installation of new sump at the bottom.**

Replacing the CA1 Cartridge

- Replace cartridge model CA1 at least once every 6 months.
- Cartridge life is directly dependent on water conditions and the volume of water filtered. Replace the cartridge when taste and odour returns.
- Replacement may be required more frequently depending on your water quality.

NOTE: ONLY USE RAINFRESH FILTER CARTRIDGES. NO OTHER FILTER CARTRIDGE WILL FUNCTION WITH THIS SYSTEM.

- Close valve and open faucet to depressurize filter. Press vent button on top of head.
- Turn sump 1/8th turn to left and lower to remove. Remove old cartridge and replace with coloured gasket facing up. Replace sump and turn 1/8th turn to right fully to stop (lock) position.
- Open valve and allow water to run until clear. Close faucet.
- Re-set the monitor: Press and hold black button until orange light blinks 4 times, and release button.

ITEM	PART #	FUNCTION	REPLACEMENT FREQUENCY	WHERE AVAILABLE
Filter cartridge*	CA1	Chloramine, Chlorine, Taste, Odour	4-6 Months	Major retailers or home improvement stores
Head O-ring	518		1 Year	
Sump**	520		5 Years	Call Rainfresh or order online at www.rainfreshstore.ca
Vent Pin Assembly	2505		5 Years	

* **Note:** Cartridge life is directly dependant on water conditions and volume of water filtered. Excessive sediment may cause more frequent replacement. Contaminants reduced by these filters/cartridges are not necessarily in your water.

** **Caution: It is highly recommended to replace sumps at least once every 5 years to prevent costly repairs or possible water damage. Record date of installation of new sump at the bottom.**

F. TROUBLESHOOTING

IMPORTANT WARNING – PRESSURE LOSS & POTENTIAL LEAKS

A loss of water pressure to the filtration system may cause leaks when pressure is restored. This can occur due to the hydraulic sealing design, which relies on system pressure to maintain a proper seal. A common example of pressure loss is during a municipal water shutdown or maintenance event. For instance, if your local water provider temporarily shuts off supply to repair a water main or hydrant, the pressure in your home's plumbing system can drop to zero. Other typical situations include turning off the main water valve inside the home (e.g., for plumbing repairs), a power outage affecting a well pump system etc. If pressure loss occurs, turn off the water supply and open filter sumps. Inspect and clean the head seal (518) and sealing surfaces. Reinstall the sumps, ensuring proper alignment and secure tightening. Slowly restore water pressure and check thoroughly for leaks. **Warning:** Failure to follow these steps may result in water leakage. Always ensure that there is at least 20 psi of water pressure always going into the system.

PROBLEM	SOLUTION
Sump is difficult to remove	1) Unit may still be under pressure. Close supply valve and open the faucet to release pressure 2) Head seal may be stuck. To break the seal, push up on the sump before turning to unlock. Clean and lubricate or replace the seal
Leak at head seal	1) Seal may be dry or cracked due to age. If over 1 year old, replace. 2) Seal or seal seat may have debris. Wipe the seal and seat with a paper towel. Thinly lubricate using food grade silicone (Dow 111) or any other non-petroleum lubricant and re-install. If this doesn't work, replace head seal. NOTE: The groove in the 518P head seal must FACE DOWN.
Leak at vent button	Vent O-ring is not seating properly. Press vent button several times to re-seat properly. If it continues to leak, replace assembly (2505).

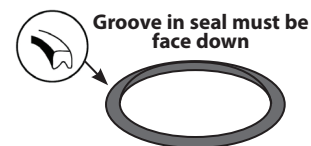

G. PARTS LIST

PART #	DESCRIPTION	QTY
518	Head O-ring (sold as 518P)	1
520	Sump	1
720-0	3/8" Compression nut	2
721-1	3/8" Plastic compression sleeve	2
722-0	3/8" Tube insert	2
1011-0	#8 x 3/4" Bracket screws	2
1504	Mounting bracket	1
1506	3/8" Pressure rated tube (6 ft)	1
1507	3/8" x 3/8" Compression union	1
2501B	Standard head (blue)	1
2505	Vent pin assembly	1
2508	Cover plate with 1 hole	1
2520	Cartridge life monitor	1
2545	CR2032 Battery	1
2553	3/8" x 3/8" Acculink™ fitting elbow	2
2555	Red locking clip	2
CA1	Activated carbon block filter cartridge	1

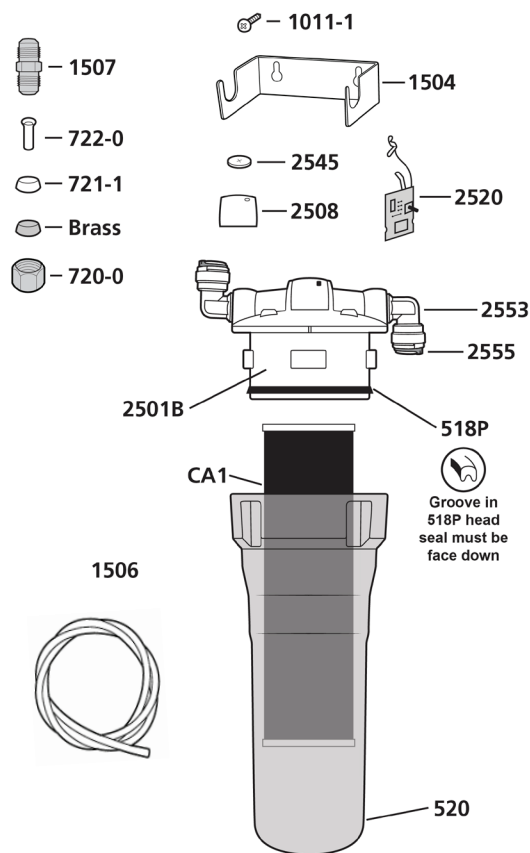

H. LIMITED WARRANTY

Envirogard system housings are warranted, to the original Consumer purchaser/owner, for a period of five (5) years, from the date of purchase, against defects in materials or workmanship. O-ring and installation fittings are warranted for a period of one (1) year from the original date of consumer purchase. Envirogard's obligation under this warranty shall consist of repair, replacement or credit, at its option, of any part found by Company inspection to be defective, provided that the product has not been misused, abused, altered or damaged as determined by the Company and provided that only approved Envirogard/Rainfresh replacement cartridges have been used in the housings. This warranty does NOT apply to the replacement cartridge which by nature will diminish in performance through normal use and require(s) regular replacement. This warranty does NOT cover, and is intended to exclude, any liability on the part of Envirogard for any incidental damages, consequential damages, labour charges or any other costs incurred in connection with the purchase, installation, use, maintenance or repair of the water filter whether under this warranty or any other warranty implied by law. Some provinces do not allow the exclusion of incidental or consequential damages, so the above limitation or exclusion may not apply to you. This warranty gives you specific legal rights and you may also have other rights, which vary from province to province. This warranty applies only to water filter/systems purchased in Canada or the U.S.A.



ENVIROGARD PRODUCTS LIMITED

446 MAJOR MACKENZIE DRIVE EAST, RICHMOND HILL, ON L4C 1J2, CANADA
TEL: (905) 884 9388 • **HELPLINE:** 1800 667 8072 • **WEB:** www.rainfresh.ca

© COPYRIGHT • ENVIROGARD PRODUCTS LIMITED 2026 • ALL RIGHTS RESERVED



Mar 2026



Systeme d'eau potable pour robinet de cuisine Modèle UFMCA

Manuel d'installation et d'utilisation

(Veuillez lire attentivement avant de continuer et conserver pour référence future)

Merci d'avoir acheté un produit Rainfresh. Nous nous engageons à vous donner entière satisfaction.

Si vous avez des questions, veuillez nous contacter :

Assistance-clients • (905) 884 9388

Canada sans frais • 1800 667 8072 (Du lundi au vendredi, de 8 h 30 à 17 h HNE)

Courriel : customersupport@rainfresh.ca • **Site web** : www.rainfresh.ca

CONTENU

A. Introduction	2
B. Consignes de sécurité	2
C. Spécifications techniques	2
D. Installation	3
Monter le support	3
Raccorder la conduite d'eau	4
Raccorder les tuyaux au filtre	4
E. Entretien	5
F. Dépannage	5
G. Liste des pièces	6
H. Garantie limitée	6



Testé et certifié par le Groupe CSA selon la norme CSA B483.1, et la norme NSF/ANSI 42 pour la réduction de chloramine, du chlore, du goût et de l'odeur.

A. INTRODUCTION

Le filtre comporte une cartouche au charbon actif (CA1) qui réduit jusqu'à 95% chloramine, jusqu'à 99% chlore, le mauvais goût, les odeurs et filtrant les sédiments, la saleté, et la rouille jusqu'à une finesse nominale de 5 microns.. La cartouche peut durer jusqu'à 6 mois ou 1 000 US gal / 3 785 L. L'appareil s'installe sous l'évier de la cuisine ou de la salle de bains et s'attache au tuyau d'eau froide de votre robinet.

B. CONSIGNES DE SÉCURITÉ

- Ce système de filtration a été conçu pour un usage résidentiel à l'intérieur uniquement.
- Protégez le filtre de la lumière directe du soleil.
- Si la pression de l'eau dépasse la pression maximale de 100 psi, il est conseillé d'installer un régulateur de pression et des antibéliers avant le filtre pour prévenir les **chocs préjudiciables qui pourraient être causés par une pression trop élevée.**

Le réglage recommandé du régulateur est de 75 psi/5,1 bar/517 kPa ou moins.

Système de filtration non adapté pour être installé dans des bâtiments de plus de quatre étages.

- Ne pas exposer à des températures inférieures à 0 °C lorsqu'il y a de l'eau à l'intérieur du système. Si vous n'utilisez pas votre système en hiver ou s'il est exposé à des températures inférieures à 0 °C, videz-le.
- Ce système est destiné à être utilisé uniquement avec de l'eau froide.

ATTENTION : NE PAS L'INSTALLER POUR L'EAU CHAUDE.

- Utilisez uniquement des cartouches filtrantes Rainfresh avec ce dispositif.
- **Aucune autre cartouche filtrante ne fonctionnera avec ce dispositif.**
- Ne pas lubrifier la tête de jointstorique avec des lubrifiants à base de pétrole. Le silicone alimentaire (composé Dow 111) peut être utilisé de façon modérée.
- Ne pas nettoyer le boîtier de filtre avec des solvants organiques, tels que ceux utilisés dans les aérosols pour les produits de nettoyage ou les insecticides, car ceux-ci peuvent provoquer des fissures ou des craquelures et entraîner des dysfonctionnements et des fuites.
- L'installation de ce système peut impliquer des écoulements d'eau. Garder à main une bonne quantité de serviettes en papier ou un chiffon absorbant.
- Si l'eau n'est pas saine du point de vue microbiologique ou si sa qualité est douteuse, il est recommandé d'installer un système de désinfection aux UV Rainfresh avant ou après le système.

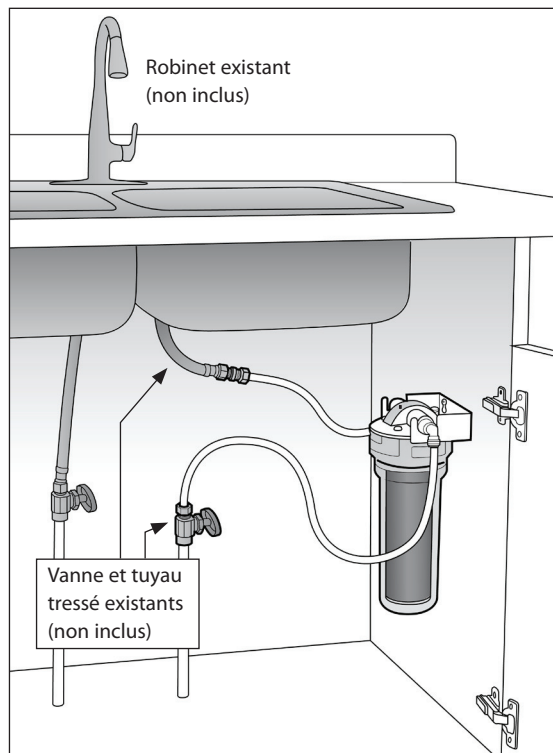

C. SPÉCIFICATIONS TECHNIQUES

MODÈLE	UFMCA
Débit nominal de service / Débit maximum	0,75 gallon américain par minute (2,83 l/min) / 1,0 gallon américain par minute (3,78 l/min)
Entrée/sortie	Tuyau de diamètre extérieur 3/8 po (0,95 cm)
Temp. de fonctionnement	39 à 100 °F (4 à 38 °C). Remarque : À utiliser avec de l'eau froide uniquement.
Pression de service*	40 à 100 psi (275 à 689 kPa)
Dimensions (haut. x larg. x prof.)	13 x 5 x 6 pouces
Durée de vie de cartouche de filtre	1 000 gal. (3 785 l) ou six mois

* Installez un régulateur de pression et des béliers au cas où la pression de l'eau dépasse la pression maximale autorisée.

Remarque : Si la pression durant la journée est supérieure à 80 psi, la pression d'eau la nuit peut dépasser la pression limite.

PARTIES INCLUSES

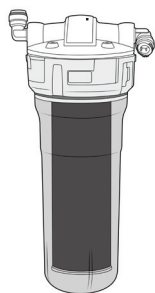

1x
Unité de filtration
avec cartouche CA1



1x
Raccord à
compression de
3/8 po (1507)



2x
Manchon
3/8 po
(722-0)



2x
Manchon de
compression en
plastique 3/8 po
(721-1)



2x
Écrou de
compression 3/8 po
(720-0)

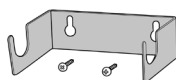

1x
Support de montage
avec 2 vis de fixation (1504)



1x
Tuyau de diamètre
extérieur 3/8 po
(0,95 cm) de 72 po
(1506)

OUTILS NÉCESSAIRES



Coupe-tuyau



2x Clés à molette



Marqueur



Tournevis Philips

D. INSTALLATION

L'installation doit être conforme aux réglementations provinciales et locales en vigueur.

1. Fermez l'eau et vidangez les tuyaux en ouvrant le robinet.
2. Séparez le boîtier (520) de la tête du filtre (2501B) en le tournant de 1/8 de tour en sens antihoraire (FIG 1A) puis en l'éloignant de la tête (FIG 1B).
3. Retirez la cartouche au charbon (CA1) de son emballage et insérez-la soigneusement dans le boîtier avec le joint orange dirigé vers le haut. Alignez le boîtier sous la tête de filtre et tirez la cartouche vers le haut avec une main puis poussez le joint orange au-dessus de la tête blanche. Tirez le boîtier vers le haut et faites-le tourner à 1/8 dans le sens horaire pour aligner les rainures du boîtier avec les attaches de la tête (2501B) et le mettre en position de verrouillage (FIG 2).

FIG 1A

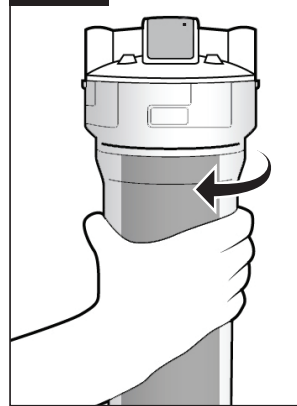
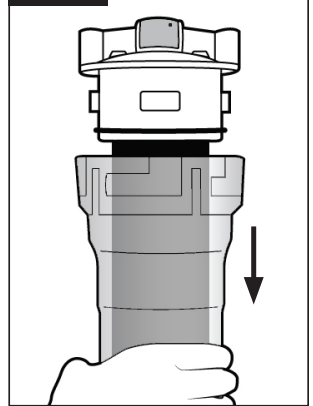

FIG 1B



AVERTISSEMENT : Assurez-vous que le boîtier est toujours en position complètement verrouillée pendant l'utilisation. Si vous ne tournez pas le boîtier en position complètement verrouillée, cela causera une contrainte excessive sur le boîtier et pourrait entraîner une défaillance catastrophique pouvant causer de graves dégâts d'eau.

FIG 2



MAUVAISE POSITION

Lignes d'index non-alignées.

Les rainures du boîtier et les ergots de la tête ne sont pas alignés. Le boîtier n'a pas été tourné complètement en position VERROUILLÉE.

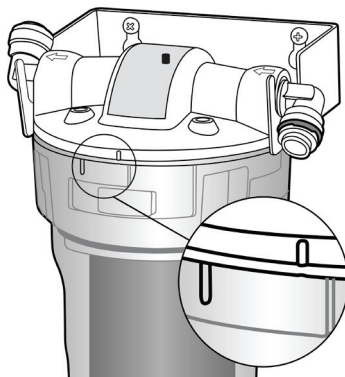

POSITION CORRECTE

Lignes d'index alignées.

Les rainures du boîtier ont dépassé les ergots de la tête. Le boîtier a été tourné complètement en position VERROUILLÉE.

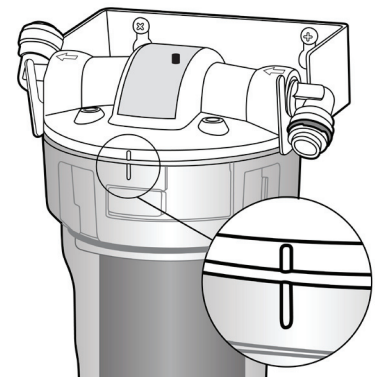

Monter le support

4. Sous l'évier de la cuisine et près de la conduite d'eau froide, choisissez un endroit sur la paroi du cabinet pour le support de montage. L'emplacement doit être près du tuyau d'eau froide, près de l'avant du cabinet, et le bas du support doit être à au moins 15 pouces (38,1 cm) de la base du cabinet.
5. Repérez l'emplacement des vis du support de montage en utilisant le support de montage (1504) comme gabarit (FIG 3A).
6. Vissez partiellement les 2 vis du support de montage dans les emplacements des vis. Installez le support de montage et serrez les vis. **REMARQUE :** Si le mur est trop fin pour pouvoir recevoir des vis, utilisez des écrous à tête ronde et des boulons (non fournis) pour monter le support.
7. Suspendez l'unité de filtrage dans le support avec le bouton d'aération à l'arrière (FIG 3B).

FIG 3A

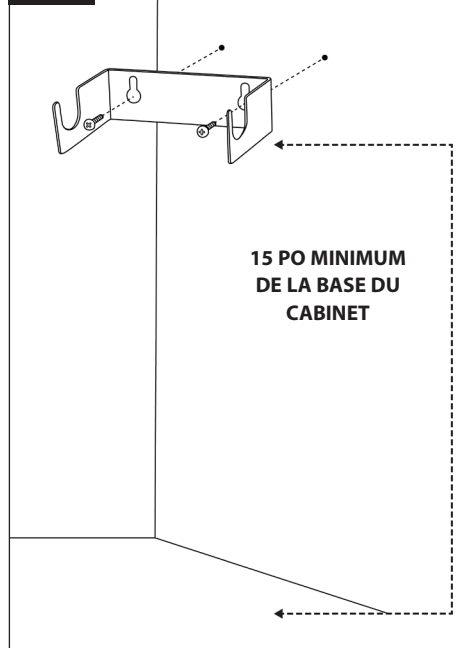
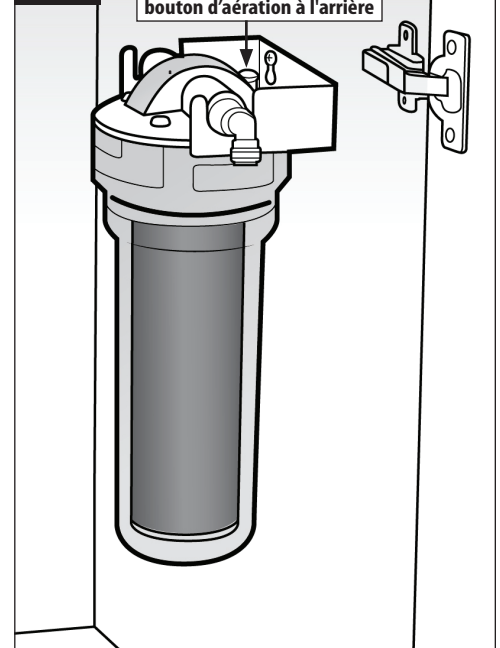
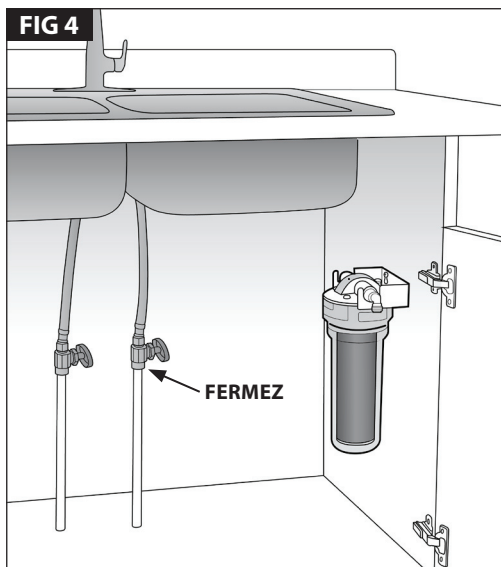

FIG 3B



Raccorder la conduite d'eau



8. Fermez la soupape d'eau froide. Ouvrez le robinet pour relâcher la pression. Dévissez et détachez le tuyau tressé.

Si votre tuyauterie est différente ou si vous n'avez pas de robinet d'arrêt sous l'évier, contactez Rainfresh.

IMPORTANT : Avant d'installer, vérifiez le tuyau d'eau froide en faisant couler de l'eau chaude dans le robinet de votre cuisine et en touchant les deux tuyaux.

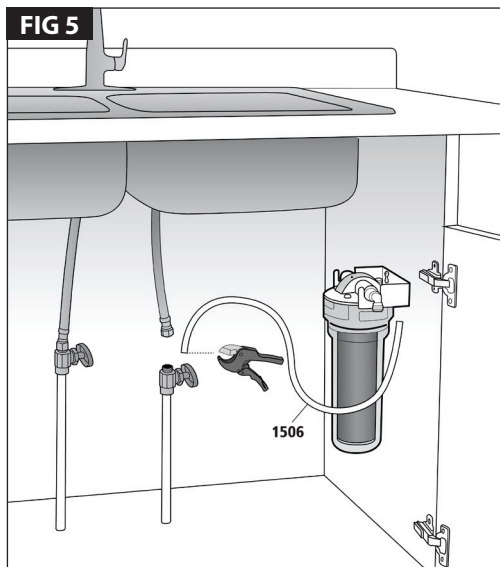

9. Mesurez et coupez la longueur du tube 3/8 po (1506) nécessaire de la valve d'alimentation à l'entrée de l'appareil. (FIG 5).

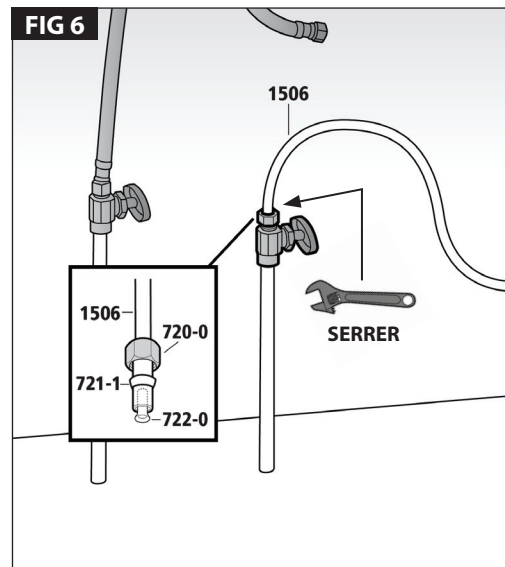

10. Glissez l'écrou de compression (720-0) et la douille (721-1) sur le tube 3/8 po (1506). Placez l'insert tubulaire (722-0) dans l'extrémité du tube. Maintenez le tube complètement dans l'alimentation en eau froide et serrez fermement l'écrou (720-0) à l'aide d'une clé (FIG 6). Maintenez le soupape en position à l'aide de l'autre clé.

Raccorder les tuyaux au filtre

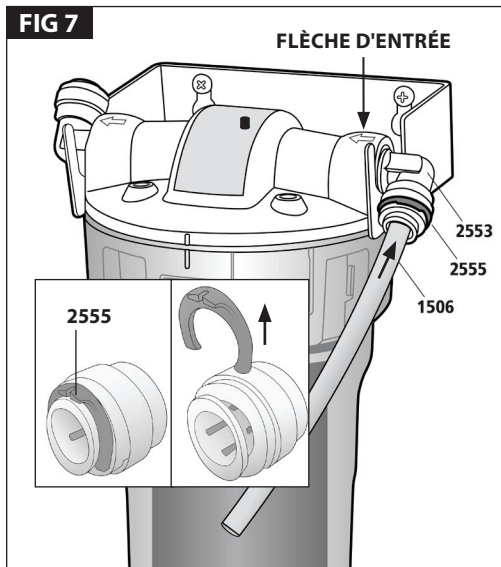

AVERTISSEMENT :

Ne pas faire pivoter les raccords (2553). Cela pourrait desserrer le joint et provoquer une fuite.

11. Retirez le clip de verrouillage rouge (2555) du raccord INLET Acculink™ (2553) (flèche pointant vers la tête du filtre) et raccordez fermement le tube (1506) dans le raccord jusqu'à ce qu'il touche la butée du tube et ne puisse plus aller plus loin (FIG 7). Réinsérez le clip de verrouillage rouge (2555).

Remarque : Pour retirer le tube, enlevez le clip de verrouillage rouge (2555) et appuyez sur la pince de serrage avec deux doigts (FIG 8A), tout en tirant sur le tube (FIG 8B). Sans appuyer sur la pince, le tube ne doit pas sortir.

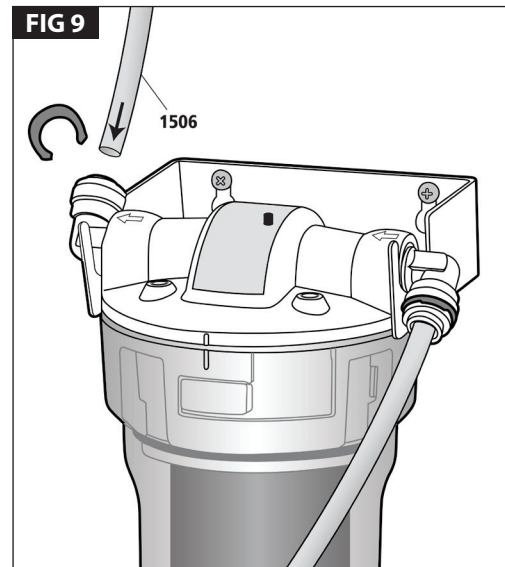
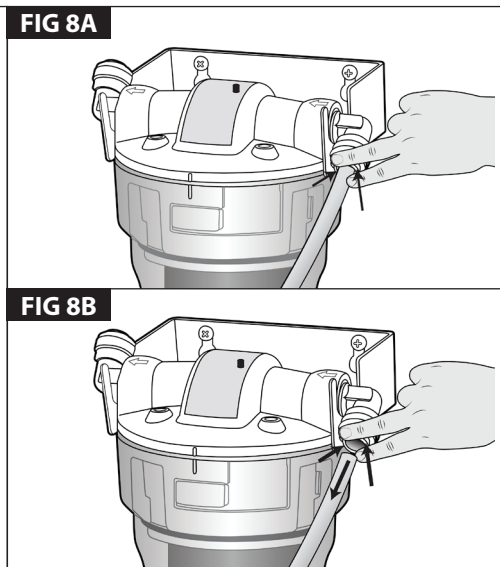

12. Connectez maintenant une extrémité du tube (1506) restant au raccord de SORTIE Acculink™ de la même manière (FIG 9).

13. Connectez le tuyau tressé au tube de sortie à l'aide du raccord 3/8 po (1507) comme indiqué sur la **FIG 10**. Vissez le raccord (1507) dans le raccord du tuyau tressé existant et serrez à l'aide d'une clé pour maintenir le raccord et d'une autre clé pour serrer l'écrou du tuyau. Glissez l'écrou de compression (720-0) et la douille (721-1) sur le tube 3/8 po (1506). Placez l'insert tubulaire (722-0) dans l'extrémité du tube. Maintenez le tube complètement dans le raccord (1507) et serrez fermement l'écrou (720-0) à l'aide d'une clé, maintenir l'union en place à l'aide de l'autre clé.

14. Assurez-vous que le filtre est correctement assemblé (**FIG 2**). Ouvrez lentement la vanne et le robinet. Vérifiez qu'il n'y a pas de fuites lorsque l'eau coule et lorsque le robinet est fermé. Resserrez soigneusement les raccords qui fuient. **C'est une bonne idée de vérifier l'appareil quelques fois pour détecter les fuites lentes peu de temps après l'installation.** Laissez couler l'eau pendant 10 minutes pour rincer l'appareil, puis fermez le robinet et laissez l'appareil reposer toute la nuit pour le préparer. Le matin, rincez brièvement l'appareil avant de commencer l'entretien.

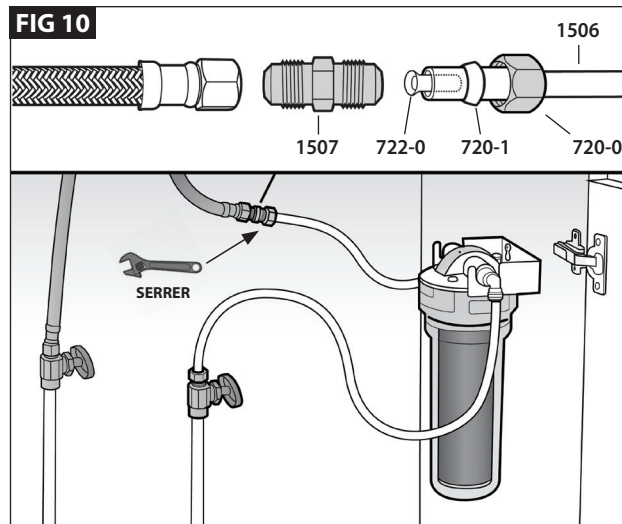

Votre filtre est maintenant en service.

Réglage du moniteur

Retirez le couvercle du moniteur (1507) et insérez la pile (2545) dans la fente avec le signe + vers le haut. Remettez le couvercle en place. Appuyez sur le bouton noir et maintenez-le enfoncé jusqu'à ce que la DEL orange clignote 4 fois, puis relâchez le bouton. Ceci active la fonction de surveillance qui permet de suivre le temps utilisé.

Après 6 mois, le voyant orange clignote toutes les 5 secondes pour vous conseiller de remplacer la cartouche.



E. ENTRETIEN

- **Attention :** Si votre appareil n'est pas utilisé en hiver ou est exposé au gel, vidangez-le et retirez la cartouche. Placez la cartouche dans un évier ou sur un essuie-tout pour qu'elle sèche, ce qui prendra quelques jours.
- **Remarque :** Lubrifiez les joint torique de la tête (518) après chaque changement/nettoyage de cartouche et lors de la vidange hivernale. Utilisez de la graisse silicone de qualité alimentaire (comme le composé Dow 111). **N'UTILISEZ PAS de lubrifiants à base de pétrole.**
- **Ne nettoyez pas** le boîtier avec des solvants organiques tels que ceux présents dans les sprays de nettoyage ou les insecticides, car ils peuvent provoquer des fissures et des craquelures, entraînant des pannes et des fuites.
- **Attention :** Il est fortement recommandé de **remplacer les boîtiers au moins une fois tous les cinq ans afin d'éviter des réparations coûteuses ou d'éventuels dégâts des eaux. Notez la date d'installation du nouveau boîtier au fond.**

Remplacement de la cartouche CA1

- Remplacez la cartouche modèle CA1 au moins une fois tous les 6 mois.
- La durée de vie de la cartouche dépend directement de la qualité de l'eau et du volume d'eau filtrée. Remplacez la cartouche lorsque le goût et l'odeur reviennent.
- Un remplacement plus fréquent peut être nécessaire selon la qualité de l'eau.

REMARQUE : UTILISEZ UNIQUEMENT DES CARTOUCHES FILTRANTES RAINFRESH. AUCUNE AUTRE CARTOUCHE FILTRANTE NE FONCTIONNERA AVEC CE SYSTÈME.

1. Fermez la vanne et ouvrez le robinet pour dépressuriser le filtre. Appuyez sur le bouton de mise à l'air libre situé sur le dessus de la tête.
2. Tournez le boîtier d'un huitième de tour vers la gauche et abaissez-le pour le retirer. Retirez l'ancienne cartouche et remplacez-la, joint de couleur vers le haut. Remettez le boîtier en place et tournez-le complètement d'un huitième de tour vers la droite jusqu'à la position d'arrêt (verrouillage).
3. Ouvrez la vanne et laissez couler l'eau jusqu'à ce qu'elle soit claire. Fermez le robinet.
4. Réinitialisez le moniteur : appuyez sur le bouton noir et maintenez-le enfoncé jusqu'à ce que le voyant orange clignote 4 fois, puis relâchez le bouton.

ARTICLE	N° DE PIÈCE	FONCTION	REEMPLACEMENT FRÉQUENCE	SI DISPONIBLE
Cartouche de filtre	CA1	Chloramine, chlore, goût, odeur	4 à 6 Mois	Grands détaillants ou magasins de bricolage
Joint de tête	518		1 An	
Boîtier	520		5 Ans	Appelez Rainfresh ou commandez en ligne sur www.rainfreshstore.ca
Ensemble de goupille d'aération	2505		5 Ans	

* **Remarque :** La durée de vie des cartouches dépend directement de la qualité de l'eau et du volume d'eau filtré. Un excès de sédiments peut nécessiter un remplacement plus fréquent. Les contaminants éliminés par ces filtres/cartouches ne se retrouvent pas nécessairement dans votre eau. / ** **Attention :** Il est fortement recommandé de **remplacer les boîtiers au moins une fois tous les cinq ans afin d'éviter des réparations coûteuses ou d'éventuels dégâts des eaux. Notez la date d'installation du nouveau boîtier au fond.**

F. DÉPANNAGE

AVERTISSEMENT IMPORTANT – PERTE DE PRESSION ET RISQUES DE FUITES

Une perte de pression d'eau dans le système de filtration peut provoquer des fuites lors du rétablissement de la pression. Ceci est dû à la conception du joint hydraulique, qui dépend de la pression du système pour assurer une étanchéité optimale. Une perte de pression peut survenir lors d'une coupure d'eau ou d'une opération de maintenance du réseau municipal. Par exemple, si votre fournisseur d'eau interrompt temporairement l'alimentation pour réparer une conduite principale ou une borne d'incendie, la pression dans votre réseau de plomberie domestique peut chuter à zéro. D'autres situations courantes incluent la fermeture du robinet d'arrêt principal à l'intérieur de la maison (par exemple, pour des réparations de plomberie), une panne de courant affectant le système de pompage d'un puits, etc. En cas de perte de pression, coupez l'alimentation en eau et ouvrez les boîtiers de filtration. Inspectez et nettoyez le joint de tête (518) et les surfaces d'étanchéité. Remontez les boîtiers en veillant à un bon alignement et à un serrage ferme. Rétablissez lentement la pression d'eau et vérifiez soigneusement l'absence de fuites. **Attention :** le non-respect de ces instructions peut entraîner des fuites d'eau. Assurez-vous toujours qu'une pression d'eau d'au moins 20 psi alimente le système.

PROBLÈME	SOLUTION
Le boîtier est difficile à retirer	1) L'appareil est peut-être encore sous pression. Fermez la vanne d'alimentation et ouvrez le robinet pour évacuer la pression. 2) Le joint de culasse est peut-être coincé. Pour le casser, poussez le boîtier vers le haut avant de le tourner pour le déverrouiller. Nettoyez et lubrifiez le joint ou remplacez-le.
Fuite au niveau du joint de tête	1) Le joint peut être sec ou fissuré en raison de son âge. S'il a plus d'un an, remplacez-le. 2) Le joint ou son siège peuvent contenir des débris. Essuyez le joint et son siège avec un essuie-tout. Lubrifiez-le finement avec du silicone alimentaire (Dow 111) ou tout autre lubrifiant sans pétrole, puis réinstallez-le. Si cela ne fonctionne pas, remplacez le joint de culasse. Remarque: La rainure du joint de tête 518P doit être orientée vers le bas.
Fuite au niveau du bouton d'aération	Le joint torique de l'évén n'est pas bien en place. Appuyez plusieurs fois sur le bouton d'évén pour le remettre en place. Si la fuite persiste, remplacez l'ensemble (2505).

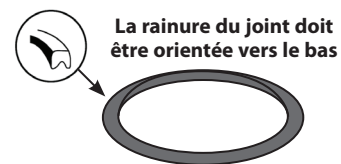

G. LISTE DES PIÈCES

Numéro de pièce	LA DESCRIPTION	QTÉ
518	Joint torique de tête (vendu comme 518P)	1
520	Boîtier	1
720-0	Écrou de compression 3/8 po	2
721-1	Manchon de compression en plastique 3/8 po	2
722-0	Manchon 3/8 po	2
1011-0	Vis de support, no 8 x 3/4 po	2
1504	Support de montage	1
1506	Tube, 3/8 po (6 pi)	1
1507	Raccord, 3/8 x 3/8 po	1
2501B	Tête standard (bleu)	1
2505	Ensemble de goupille d'aération	1
2508	Plaque de recouvrement avec 1 trou	1
2520	Moniteur de durée de vie de la cartouche	1
2545	Pile CR2032	1
2553	Raccord AcculinkMC 3/8 x 3/8 po	2
2555	Clip de verrouillage rouge	2
CA1	Cartouche au charbon actif	1

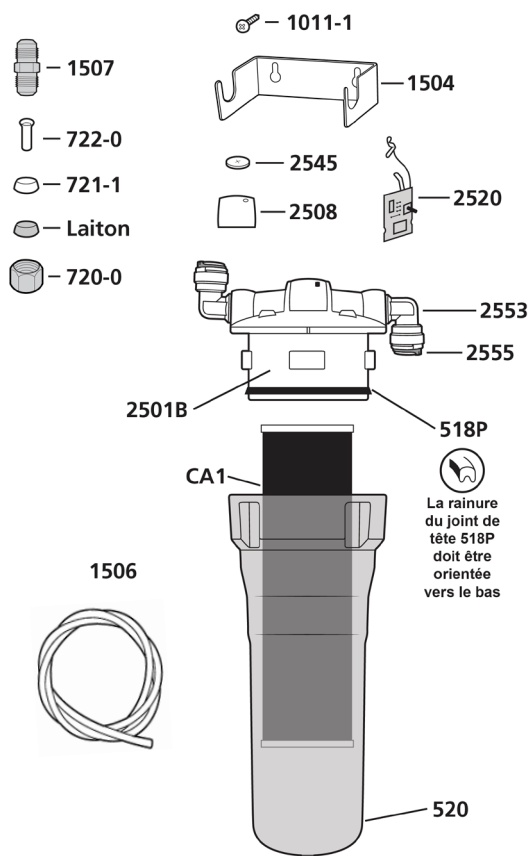

H. GARANTIE LIMITÉE

Le boîtier du système est garanti à l'acheteur initial pour une période de 5 ans, à partir de la date d'achat, contre les défauts de matériaux ou de fabrication. Le joint torique et les fixations sont garantis pendant un an à compter de la date d'achat initial. Aux termes de la présente garantie, la société s'engage à réparer ou à remplacer (à sa discrétion) toute pièce qu'elle juge défectueuse, pourvu qu'elle ne détermine pas que le filtre a été modifié ou qu'il a été utilisé incorrectement ou de façon abusive, et pourvu que seules des cartouches Rainfresh aient été utilisées dans le filtre. Cette garantie ne couvre pas les cartouches de rechange, leur rendement diminue à la longue et elles doivent être remplacées à intervalles réguliers. Aux termes de la présente garantie, Envirogard ne peut être tenue responsable d'aucun dommage indirect, y compris les frais de main-d'oeuvre et tout autre frais découlant de l'achat, de l'installation, de l'entretien ou de la réparation du filtre. Comme certaines provinces ne permettent pas l'exclusion des dommages indirects, il se peut que la restriction ci-dessus ne s'applique pas à vous. La présente garantie vous donne des droits spécifiques, et il se peut aussi que vous ayez d'autres droits selon votre province de résidence. La présente garantie ne couvre que les filtres et systèmes de filtration qui sont achetés au Canada et aux États-Unis.



ENVIROGARD PRODUCTS LIMITED

446 MAJOR MACKENZIE DRIVE EAST, RICHMOND HILL, ON L4C 1J2, CANADA
TÉL : (905) 884 9388 • **Assistance-clients :** 1800 667 8072 • **SITE WEB :** www.rainfresh.ca

© COPYRIGHT • ENVIROGARD PRODUCTS LIMITED 2026 • TOUS DROITS RÉSERVÉS



Mar 2026