

INTRODUCTION

Rainfresh water disinfection systems utilize the proven properties of ultraviolet light (UV). UV emitted at 254 nm wavelength kills/inactivates harmful bacteria (i.e. coliforms, fecal coliforms & E.Coli), viruses, fungi, algae, spores and other microorganisms in water. UV purification is a natural, non-chemical, environmentally safe technique which does not form any harmful disinfection by-products.

HOW YOUR UV DISINFECTION WORKS

Your Rainfresh UV system consists of a low-pressure UV lamp enclosed in a transparent quartz dome, housed in a stainless steel disinfection chamber. As untreated water enters the chamber from one end, microorganisms like bacteria, viruses, fungi, algae etc in the water are exposed to ultraviolet light being emitted by the UV lamp. The UV light kills/inactivates these microorganisms and treated water flows out of the chamber and is ready for consumption. See Fig. 1.

SAFETY INSTRUCTIONS

- **To avoid** possible electric shock, extra care should be taken since water may be present near electrical equipment. Unless specifically referred to in these instructions, do not attempt repairs yourself. Contact the manufacturer for service advice.
- **Do not** plug the unit in if any electrical surfaces or electrical parts are wet.
- **DO NOT LOOK DIRECTLY AT UV LAMP WHEN LAMP IS ON.** UV light can cause serious burns to unprotected eyes and skin.
- **Do not** operate the UV lamp outside the UV disinfection chamber.
- **Do not** use this unit for any purpose other than its intended use for potable water disinfection. The use of attachments not recommended, approved or sold by the manufacturer may result in improper performance of the unit or an unsafe condition.
- **Do not** operate the system if it has a damaged electrical cord or plug, is malfunctioning, or has been damaged in any way.
- **Do not touch** the lamp or quartz dome with dirty or moist hands. Hold the lamp and dome by the ends with **soft dry gloves** or cloth.
- Before any cleaning or maintenance on the system, always unplug the unit from the power source. Disconnect from the power outlet by holding the plug. Never pull the cord.
- You must connect your UV unit to a grounded (3-pronged) receptacle (a GFI is preferred) and ensure that the lamp connector ground wire is connected to the stainless steel end of the main chamber. Use of extension cords is not recommended.
- Installation of the UV disinfection system and water filter will interrupt electrical grounding continuity of your plumbing system. For directions on restoring the electrical grounding continuity, consult your local electrical inspector.
- Power source for applications outside North America must match requirements of the unit (For example 220V, 50Hz or other).
- Protect your unit from freezing. Drain all water from the unit if freezing temperatures exist.

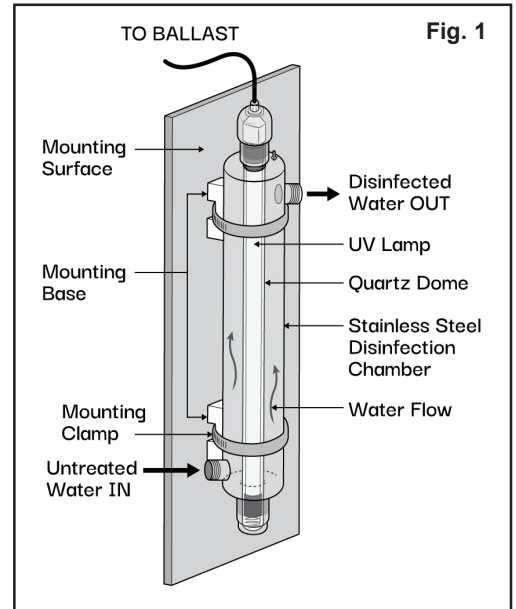

To ensure continuous protection, UV LAMP MUST BE REPLACED ANNUALLY.
After 1 year of use, it will no longer provide effective disinfection even though it stays lit.

USE ONLY GENUINE RAINFRESH UV LAMPS. Use of non-Rainfresh UV lamps can result in unsafe drinking water and will void your product warranty. (see page 8 for details)

BEFORE YOU INSTALL THE SYSTEM

The unit should only be operated with water that meets the following minimum criteria:

- **Turbidity/Suspended Solids:** Less than 5 PPM (mg/L). Ideally less than 1 NTU (Nephelometric Turbidity Unit). A 5 micron sediment filter should be installed before the UV system at all times. We recommend Rainfresh Model FC150 (5 micron sediment filter and housing assembly) If the feed water has fine sediment, a finer pre-filter (1 micron or smaller) may be used. If the water has very high turbidity, a backwashable multi-media filter is recommended.
- **Hardness:** Less than 7 gpg (120 mg/L). Hard water causes scale build-up on the quartz sleeves thereby reducing the UV transmittance in the water and in turn reduced performance. For high hardness water, a water softener should be installed prior to the UV system.
- **Iron & Manganese:** Iron less than 0.3 PPM (mg/L) and Manganese (less than 0.05 mg/L) is desirable. At higher concentrations, a suitable water conditioner (e.g a greensand filter) should be installed prior to the UV system to prevent iron build-up on the quartz dome.
- **Tannins and Colour:** Water with tannins or colour has low UV transmissivity that reduces UV system performance. A tannin-removal / colour-removal activated carbon system should be installed to improve UV performance.

INSTALLATION NOTES AND CAUTIONS

- The Rainfresh UV Water Disinfection System is designed for installation on the cold water line only, at the point-of-entry (POE)
- The system should be installed indoors in a protected area where the temperature does not fall below 4°C (40°F).
- It is strongly recommended to have a **dedicated electrical circuit** for the UV system. Where power fluctuations or surges are anticipated, it is recommended that a surge protector be installed. We recommend a CSA or equivalent certified **surge protector** rated for a clamping voltage of less than 400 Volts, response time of less than one nanosecond, and energy absorption of at least 600 Joules.
- The R1245 UV system is designed for a maximum water flow rates of 12 US GPM (45 litres per minute). If higher flow rates exist, it is recommended that a 12 US GPM flow restrictor be installed before the system.
- For optimum performance, the system should be wall-mounted in a vertical position with the lamp connector at the top. The water inlet is at the bottom and the outlet at the top, as shown in **Fig. 1**
- It is highly recommended to install **bypass piping** with a shut-off valve around the unit. This way you can still have water in case you need to remove the UV unit for service.
- Provide a minimum clearance of 3 feet above the unit for lamp/dome replacement.
- Use only Teflon tape for all connections. Do not use any other sealant.
- The UV Disinfection unit should be the last step of your water treatment system. If your water comes from a well or a lake/river etc, the UV should be installed after your pump, pressure tank, softener/iron filter/water conditioner. Otherwise the UV should be installed just after the water meter and any water conditioner that you may have.



Contains Mercury

- Lamp contains mercury (Hg).
- Dispose or recycle in accordance with applicable laws.
- For information on safe handling procedures and safe disposal and recycling, consult :
<https://www.canada.ca/en/environment-climate-change/campaigns/diverting-mercury-light-bulbs.html>
<https://www.canada.ca/en/environment-climate-change/services/canadian-environmental-protection-act-registry/guidelines-objectives-codes-practice/sound-management-lamps-containing-mercury.html#toc12>

INSTALLATION

Fittings Required for Installation

Fittings required for a typical install on 3/4" copper pipe are 3/4" FNPT female adapters, 3/4" Tee, 3/4" Elbows, 3/4" copper pipe, 3/4" union couplings and 3/4" ball valves. You may need different fittings if your pipe size or material is different. If you are unsure of what fittings to use, please call Envirogard/Rainfresh.

Note: UV light can degrade plastics. If your plumbing pipes are in plastic, it is recommended that you use at least 6 to 12 inches of UV-resistant material (e.g copper) on the inlet and outlet of the UV unit to prevent damage.

Installing the pre-filter

It is highly recommended that 5 micron prefiltration be installed before the UV system. Pre-filter(s) is/are NOT included with this system, but are available from the same retailer. We recommend (2) Rainfresh model FC150 Deluxe Valve-in-Head Filters installed using Rainfresh connector kit model CK2 (sold separately) in parallel (see **Fig. 2A**) or (2) Rainfresh model FC100's installed using Rainfresh solderless connector kit model CK1 (sold separately) in parallel (see **Fig. 2B**) or a Rainfresh model BH010 High Flow Filter with a 5 micron (model BC1 or BP5) cartridge (see **Fig. 2C**). Refer to **Fig. 2** for location of filters and follow installation instructions included with pre-filter.

Installing the UV unit.

1. Open UV Mounting Hardware bag (4033) (see **Parts List** page 6), then slide a mounting clamp under a mounting base and screw the base on to the wall with base screws as shown in **Fig. 1**. Using a level, vertically align other mounting base at a distance of about 20-24 inches below the first base. Mount the other base with the second mounting clamp (clamp screws should be in opposite directions).

2. Mount the UV disinfection chamber (4020) on the two bases and holding it with one hand, tighten the mounting clamps using a flat-head screwdriver.

3. Mount the ballast (R830B2) on the wall slightly above the chamber (See **Fig. 2A**) with ballast mounting screws (4044).

4. Install new plumbing as per Fig 2. The inlet and outlet connections on the UV are 3/4" MNPT.

5. If you intend to drain the UV during winter to prevent freezing, install a 3/4" copper tee at the inlet of the UV and plumb in a ball valve and a piece of copper pipe (See **Fig. 2**).

6. Carefully unpack UV lamp (R1245L) and quartz dome (R1245QD). The gland nut "O" ring (515) is in the groove of the gland nut (factory-installed).
Note: Hold lamp and dome by the ends with soft, dry gloves or cloth (see pictures on Page 3)

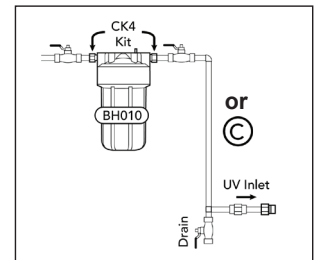
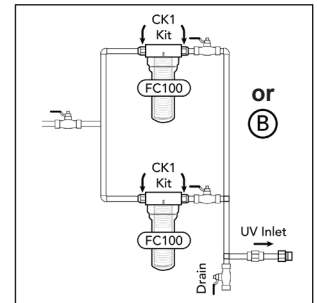
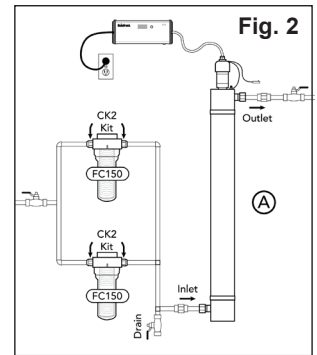

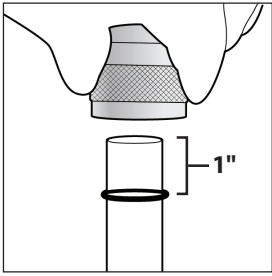

7. Gently slide the dome "O" ring (4032) over the top (open end) of the quartz dome to about 1" from the open end.

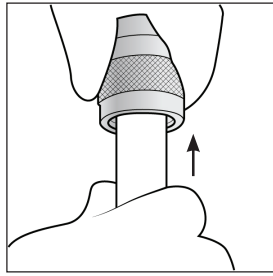

8. Gently insert the quartz dome into the gland nut (4030) until it goes past the nut O-ring (515) and touches the inside top end of the gland nut.

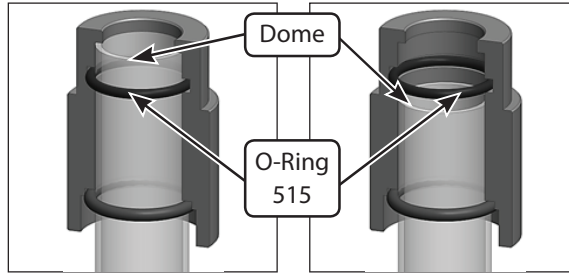

CORRECT
 Quartz dome is past gland nut O-ring (515) and is touching the inside top end of the gland nut.
Caution: Do not push hard as it can break the quartz dome.

WRONG
 Quartz dome is NOT past gland nut O-ring (515) and is NOT touching the inside top end of the gland nut.

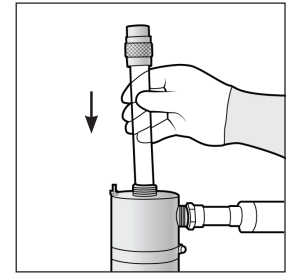

9. Carefully slide the quartz dome with top gland nut attached into the opening at the top of the UV chamber.

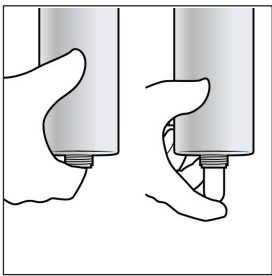

10. With your other hand, use your finger to guide the dome out through the bottom opening and hold the bottom end of the quartz dome to prevent it from falling down.

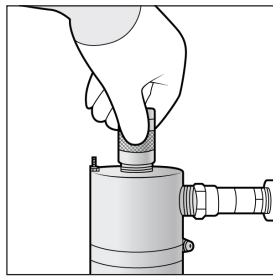

11. Hand-tighten the top gland nut into place. Do not overtighten the gland nut as it can break the quartz dome.
Note: Broken quartz domes are not under warranty.

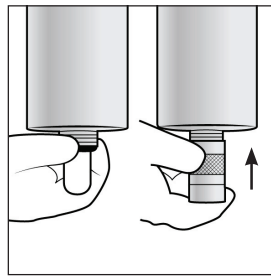

12. Slide the second dome "O" ring (4032) over the portion of the gland nut that sticks out from the bottom of the unit and screw on bottom gland nut (4031) and hand-tighten bottom gland nut.

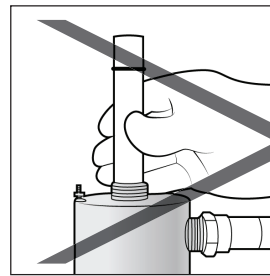

WRONG
 Do not insert quartz dome in chamber without first attaching top gland nut as per instructions. This can cause a leak.

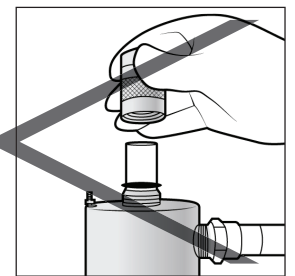

13. Slowly open supply-valve and valves before and after UV system. **Check for leaks. Do not proceed to next step until leaks are fixed.**

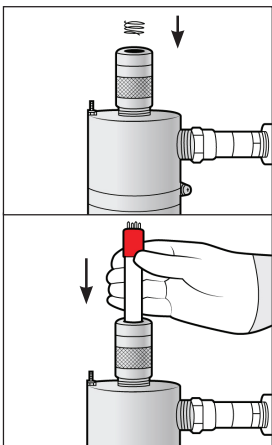

14. Slide the lamp spring (4036) into the quartz dome followed carefully by the lamp.

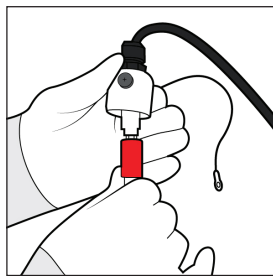

15. Holding the top end of the lamp, attach the lamp to the lamp connector. The lamp connector fits over the pins in only one configuration.

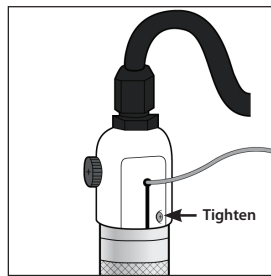

16. Slide the lamp connector cover over the gland nut and tighten the metal screw on it. Note: Make sure to tighten the metal screw, not the red cap.

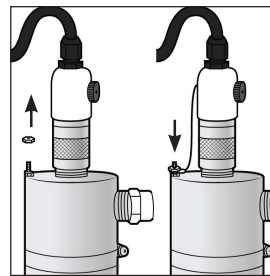

17. Remove the nut from the ground stud at the top of the unit. Next place the ground wire (green wire with yellow stripes) over the stud and tighten the nut.

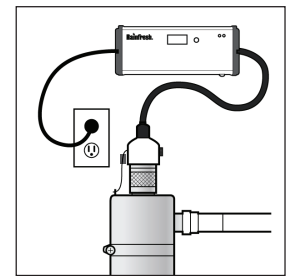

18. Connect the ballast to the AC supply. The green lamp-on LED will light, followed by three buzzer beeps and three red timer LED flashes.

YOUR RAINFRESH UV SYSTEM IS NOW READY FOR SERVICE.

DISINFECTION PROCEDURE

Before service begins, all household plumbing lines should be disinfected to prevent the possibility of re-contamination after UV disinfection. You should also disinfect your plumbing system if the power goes out for several hours or more or if the unit has been accidentally shut-off for several hours or more. It is advisable to disinfect the plumbing lines at least once a year.

The following is a general method for disinfection of plumbing lines. If you are uncertain about the efficacy of this procedure you are advised to contact your local health authority responsible for water safety.

1. Shut off the supply valve and de-pressurise the lines by opening a tap until it runs dry.
2. Remove the filter in the filter housing and add about 1-2 cups (250-500ml) of unscented household bleach (5 to 6% sodium hypochlorite) to the empty filter housing and put it back on the filter head.
3. Open the supply valve and slowly open a faucet and let the water run until you can smell the chlorine and then shut the faucet off. Repeat the procedure for all hot and cold outlets in the house. Add more bleach as required. Run hot faucets longer to allow the chlorine to come through the hot water tank.
4. Leave the bleach solution in the plumbing system for about 6 to 8 hours preferably overnight.
5. Take off aerators (if any) on the faucets and thoroughly flush all outlets until the chlorine smell is minimal.
6. Shut-off the supply valve again and open a faucet to de-pressurize the system. Open the filter housing and re-install the filter cartridge.
7. Open the supply valve slowly. You are ready to use the water now.

UV BALLAST FEATURES



NORMAL DISPLAY: Number of days left before lamp expires and must be replaced. Starts at 365 and ends at 0.



Press button to display the total running days of the unit since installation (maximum 9999 days). Display goes back to default after 10 seconds.



LAMP FAULT: If the lamp is disconnected or defective (burned out), the display will show "LF" and the ballast will beep every 2 seconds. If you press the button once, display will show "lamp life remaining" and go back to "LF" after 10 seconds. If you press the button again before 10 seconds, display will show "total running time" and then after 10 seconds go back to "LF". In the "LF" alarm do not consume water until you replace UV lamp and cleared the alarm.

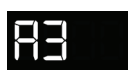

LAMP EXPIRY: If the display shows "A3" alarm with red LED on and ballast beeps every 5 seconds, it indicates that the lamp has expired. **WARNING: Do not consume water until lamp is replaced.**



You can silence the alarm for 7 days by pressing and holding the button until "dELy" is displayed. You can silence the alarm 3 times after which the alarm will not silence until you replace the UV lamp.



RESETTING THE LAMP EXPIRY TIMER: After replacing the UV lamp annually, you must re-set the ballast timer to clear the "A3" alarm. To do this press and hold the button for approx 10 seconds until "rSET" is displayed. Release button and the ballast will emit a long beep to confirm reset. Green LED will come on and red LED will turn OFF. Display will show "365" again.

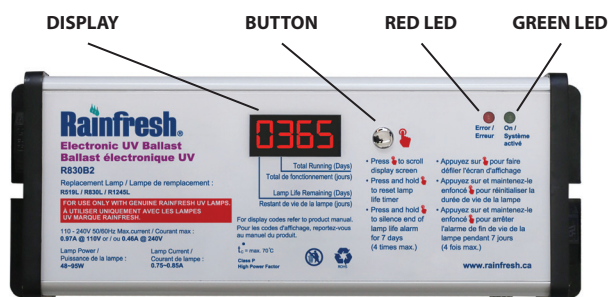

OPERATION AND MAINTENANCE

Your system is ON continuously during normal use and will continuously supply with safe water. **Note:** Do not try to shut off the UV during short periods of non-use (such as overnight) as repeated ON/OFF cycles can shorten the UV lamp and ballast life.

To maintain the optimum disinfection performance of the UV system

- UV lamp should be replaced when the display reaches "0". At this point, the UV lamp continues to light but its ability to disinfect the water drops below safe limits. Therefore the **UV lamp MUST BE REPLACED WHEN THE LAMP REPLACEMENT ALARM "A3" COMES ON.**
- The quartz dome should be cleaned at the time of lamp replacement. If the water quality parameters listed in section 'C' are exceeded, you should clean and inspect the quartz dome more frequently and clean as necessary.
- Replace pre-filters every 4-6 months

Annual UV Lamp Replacement: The UV lamp has an effective life of 9000 hours of continuous operation, after which it should be replaced regardless of its apparent condition.

As a good maintenance procedure it is recommended that the quartz dome also be cleaned at the time of lamp replacement. Hold the lamp and dome by the ends with soft dry gloves or cloth.

How to replace the UV Lamp:

1. Unplug UV unit from electrical outlet and turn off supply valve before the unit. Open a faucet to depressurize the UV system and turn off the valve at the UV outlet to isolate UV unit. Wait several minutes for the lamp to cool down.
2. Unscrew the ground nut and remove the ground wire (green wire with yellow stripes).
3. Loosen the black screw on the lamp connector cover and remove cover from the gland nut.
4. Carefully slide UV lamp slightly out of chamber and hold the lamp end with one hand. CAUTION: The lamp end can be very hot. Gently pull off the connector with your other hand to disconnect the lamp completely. Holding the lamp vertically, slowly remove lamp from the disinfection chamber.
5. Place an empty bucket below the bottom gland nut. Unscrew the top gland nut & remove. Slightly unscrew the bottom gland nut until water comes out of the bottom end into the bucket. Holding the quartz dome vertically, slowly remove dome from the disinfection chamber.
CAUTION: If you bend the dome mid-way, it can break easily and pieces of quartz can fall into the UV chamber. Do not lose the spring.
6. Remove and discard used dome "O" rings. Clean the dome gently with a vinegar solution or household scale-removal products.
7. Using a small pointed tool carefully take the gland-nut "O" rings out of the gland nut. Take care not to scratch the gland nut.
8. A pair of dome "O" rings (thicker) and gland nut "O" rings (thinner) are included with the replacement lamp. Slide gland nut "O" ring into the internal groove of the gland nut.
9. Replace one dome "O" ring on to quartz dome about 1" from the open end. Gently push the dome into the glandnut until it touches the top. Carefully slide the quartz dome into the opening at the top of the UV chamber. With your other hand, use your finger to guide the dome out through the bottom opening and hold the bottom end of the quartz dome to prevent it from falling down. Slide the other dome "O" ring on the quartz dome at the bottom and screw on bottom gland nut (4031).
Hand tighten both gland nuts.
10. Slide the lamp spring (4036) into the quartz dome. Carefully unpack the new lamp and slide into the disinfection chamber. Holding the lamp end, connect the lamp connector to the lamp. Slide the lamp connector cover over the top gland nut and tighten the black screw. Re-connect ground wire.
11. Slowly open supply-valve and valves before and after the UV and check for leaks.
12. Depress timer button while reconnecting ballast to electrical outlet and keep the button depressed until the ballast emits a solid three-second beep. This will re-set the lamp-change-timer to zero and the 3-second beep will confirm that the re-set was successful.
13. Flush water through the UV for 2-3 minutes. The unit is ready for service.

Cleaning the Quartz Dome: Some water conditions may require cleaning of the quartz dome more than once a year. To clean quartz dome, follow the lamp-replacement instructions. **NOTE:** Do not depress timer-button when reconnecting ballast to electrical outlet. The green lamp-ON LED will light, followed by three buzzer beeps and three red timer-LED flashes. **Important :** It is recommended that the quartz dome be replaced every three (3) years regardless of apparent condition.

TROUBLESHOOTING

PROBLEM	PROBABLE CAUSE	SOLUTION
Ballast is in alarm	1. UV Lamp is out 2. Time to change UV Lamp.	1. Check Lamp connections. Tighten if necessary 2. Replace Lamp
UV Lamp will not light	1. Input voltage may be below or above 120 Volts rated voltage 2. UV Lamp is defective 3. Ballast is defective	1. Disconnect power source for 15 seconds and plug back in. If problem persists install a voltage regulator 2. Check UV lamp. Replace if required 3. Replace Ballast
Leak at gland nut	1. Gland nut is loose 2. Defective O-rings	1. Hand-tighten gland nut firmly in place. 2. Replace O-ring set.
Bad Water Test	1. Lamp has not been replaced on time 2. Quartz dome is dirty 3. Re-contamination in plumbing lines	1. Replace lamp every year 2. Clean quartz dome more often if water has high hardness or iron. 3. Disinfect plumbing lines.

TECHNICAL SPECIFICATIONS

Product Specification	MODEL R1245
Rated Flow Rate	12 US gpm (45 lpm)
AC Supply Voltage	110V AC 50/60 Hz, 0.8A
Disinfection Chamber Material	Stainless Steel 304
Maximum Operating Pressure	100 psi
Maximum Ambient Temperature	50°C (122°F)
Water Temperature Range	4 - 37°C (40-99°F)
Lamp Service Life	9000 hours
Chamber Dimensions (LxD) (including gland nuts)	32" x 3.5"
Controller Dimensions (LxDxW)	7" x 1.7" x 2.3"
Inlet/Outlet port Size	¾" MNPT

Limited Warranty

The Ultraviolet Water Disinfection Systems stainless steel housing is warranted to the original Consumer purchaser for a period of seven (7) years, from the date of purchase, against defects in materials or workmanship. The Ultraviolet Water Disinfection Systems miscellaneous hardware, seals and electrical system are warranted to the original Consumer purchaser for a period of one (1) year, from the date of purchase, against defects in material or workmanship. The Ultraviolet lamp is warranted for a period of six (6) months from the date of purchase against defects in materials and workmanship. The company's obligation under this warranty shall consist of repair or replacement, at its option, of any part found by company inspection to be defective, provided that the product has not been misused, abuse, altered or damaged by Consumer with respect to the original installation, as determined by the company. This warranty will not apply if water passing through the Ultraviolet Disinfection System has a) Turbidity / Suspended Solids :More than 5 ppm (mg/l). b) Hydrogen Sulphide concentrations greater than 0.05 ppm (0.05 mg/l). c) Iron concentration greater than 0.3 ppm (0.3 mg/l) or Manganese greater than 0.05 ppm (0.05 mg/l). d) Hardness concentrations greater than 7 grains/gal (119 ppm). e) Tannins or colour. This limited Warranty applies only to a unit when returned to the Warrantor at the owners expense and in accordance with shipping instructions received from the Warrantor. This warranty does NOT cover, and is intended to exclude, any liability on the part of Envirogard for any incidental damages, consequential damages, labour charges or any other costs incurred in connection with the purchase, installation, use, maintenance or repair or the water filter whether under this warranty or any other warranty implied by law. Some provinces/states do not allow the exclusion of incidental or consequential damages, so the above limitation or exclusion may not apply to you. This warranty gives you specific legal rights and you may also have other rights, which vary from province/state to province/state. This warranty applies only to water filter/systems purchased in Canada or the U.S.A.

PARTS LIST Model R1245

Description	Part #	Qty
Gland Nut O-ring (thinner)	515	2
UV Lamp	R1245L	1
Ballast and cord assembly	R830B2	1
Quartz Dome	R1245QD	1
UV Disinfection Chamber	4020	1
Top Gland Nut	4030	1
Bottom Gland Nut	4031	1
Quartz Dome O-ring (thicker)	4032	2
UV Mounting Hardware: Mounting Bases (2), Mounting Clamps (2), Base Mounting Screws (4)	4033	1
Lamp Spring	4036	1
Ballast Power Cord	4043	1
Ballast Mounting Screws	4044	2

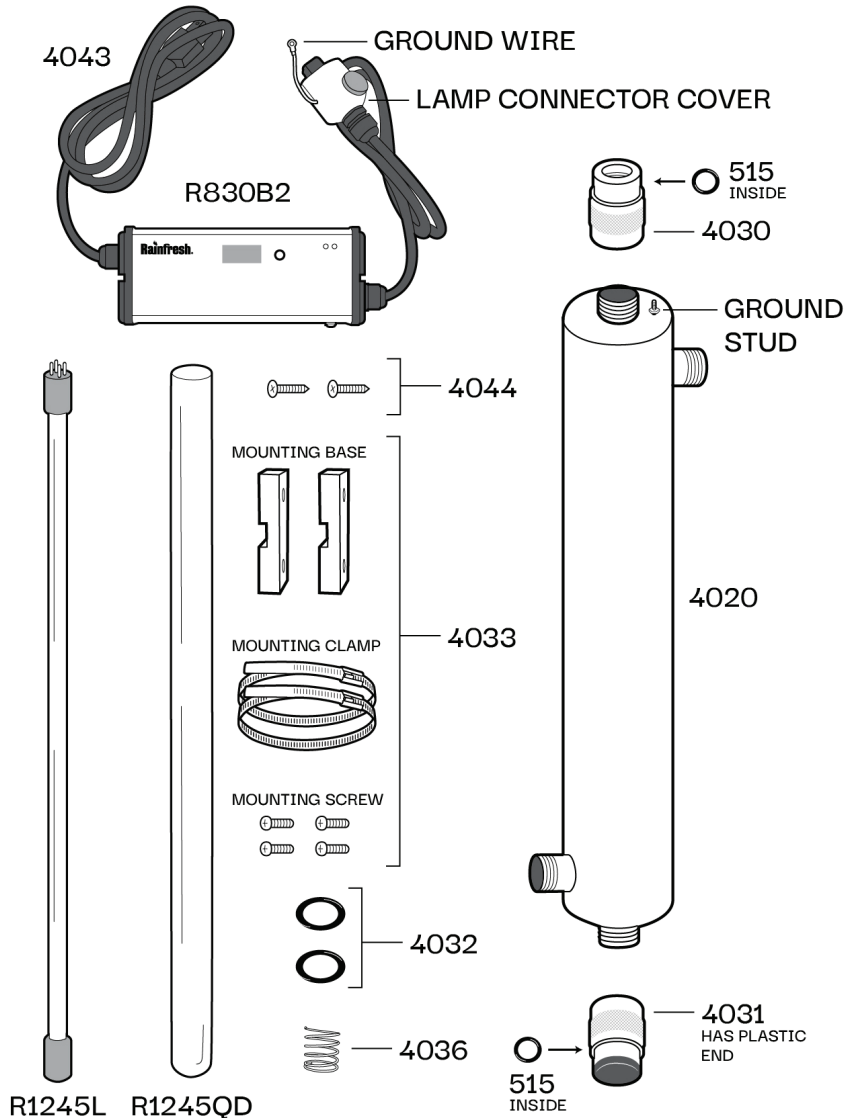

Tested and Certified by CSA Group to CSA Standard B483.1, to NSF/ANSI Standard 61 for material and structural requirements only, and to NSF/ANSI 372 for lead-free requirements

Drinking Water

Additional testing and verification for UV dose performed by independent laboratory.

Thank you for purchasing one of our Envirogard / Rainfresh UV Water Disinfection Systems. We are committed to ensuring that you are **totally satisfied. If you have any problems, don't go back to the store - Please contact us!**
Most questions can be answered over the phone. (Mon.-Fri.- 8:00 am to 5:00 pm EST)
Help Line: 1-800-667-8072 Toronto & Area: 905-884-9388 Website: www.rainfresh.ca



ENVIROGARD PRODUCTS LIMITED

446 Major Mackenzie Dr. E., Richmond Hill, ON L4C 1J2 Canada
 © Copyright 2026 • Envirogard Products Limited • All rights reserved



R1245 E Inst 05/26

INTRODUCTION

Les systèmes de désinfection aux UV Rainfresh emploient le principe éprouvé du rayonnement ultraviolet (longueur d'onde de 254 nm) pour détruire les bactéries (coliformes, coliformes fécaux, E. coli), virus, champignons, spores, algues et autres micro-organismes présents dans l'eau. La stérilisation aux ultraviolets est une technique de purification naturelle sans danger pour l'environnement qui n'ajoute et n'enlève rien à l'eau traitée.

FONCTIONNEMENT DU SYSTÈME DE désinfection AUX UV

Ce système de désinfection Rainfresh comporte une lampe UV basse pression placée dans un tube de quartz transparent, lui-même logé dans une chambre de désinfection en acier inoxydable. Lorsque l'eau non traitée traverse la chambre de désinfection, les micro-organismes (bactéries, virus, champignons, algues, etc.) sont exposés au rayonnement ultraviolet produit par la lampe UV. Ce rayonnement tue ou neutralise les micro-organismes, puis l'eau traitée sort de la chambre de désinfection prête à être consommée (voir Fig. 1).

CONSIGNES DE SÉCURITÉ

- **Pour éviter** les chocs électriques, soyez prudent lorsque vous travaillez avec des dispositifs électriques en présence d'eau. À moins d'indication contraire, ne tentez pas de réparer l'appareil vous-même. Communiquez plutôt avec le fabricant.
- **Ne branchez pas** l'appareil si des composants électriques sont mouillés.
- **NE REGARDEZ PAS DIRECTEMENT LA LAMPE UV LORSQU'ELLE EST ALLUMÉE.** Les rayons ultraviolets peuvent causer de sérieuses lésions aux yeux et à la peau. N'allumez jamais la lampe lorsqu'elle est à l'extérieur de la chambre de désinfection.
- **N'utilisez pas** le système UV à des fins autres que celles pour lesquelles il est conçu. L'emploi d'accessoires qui ne sont ni recommandés ni approuvés par le fabricant ou le distributeur peut présenter des dangers.
- **N'utilisez pas** le système UV s'il ne fonctionne pas bien, s'il est endommagé ou si le cordon ou la fiche est endommagé.
- **Ne touchez pas** la lampe ni le tube de quartz si vous avez les mains sales ou mouillées. Manipulez-les par les extrémités avec un linge ou portez des **gants propres** et secs.
- Débranchez toujours l'appareil avant de l'entretenir ou de le nettoyer. Débranchez le cordon en tirant sur la fiche.
- Le système UV doit être branché dans une prise de courant mise à la terre, préférablement protégée par un disjoncteur de fuite à la terre. Le fil de mise à la terre de la douille doit être relié à l'extrémité de la chambre en acier inoxydable. L'emploi d'une rallonge est déconseillé.
- L'installation du système UV et du préfiltre coupera la continuité de la mise à la terre du système de plomberie. Pour savoir comment rétablir cette continuité, communiquez avec un électricien.
- Si le système UV n'est pas utilisé en Amérique du Nord, vous devez vous assurer que l'alimentation électrique convient à l'appareil (certains pays ont une alimentation électrique de 240 volts, 50 Hz).
- Protégez le système UV contre le gel. Videz-le si la température risque de descendre sous le point de congélation.

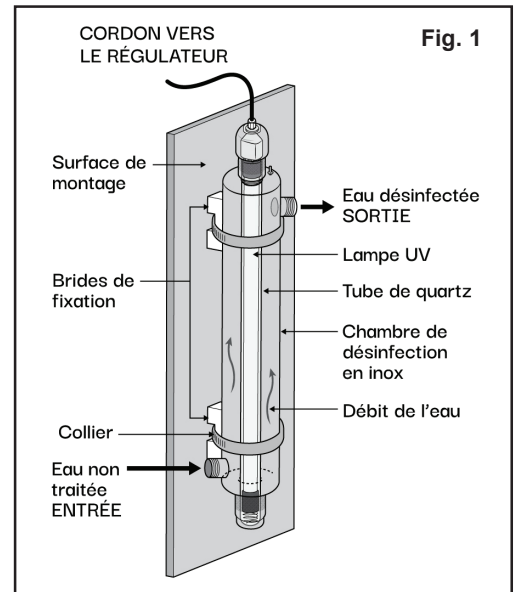

Pour assurer une protection continue, **LA LAMPE UV DOIT ÊTRE REMPLACÉE UNE FOIS PAR AN.**
Après un an d'utilisation, elle ne sera plus suffisamment efficace, même si elle reste allumée.

UTILISEZ UNIQUEMENT LES LAMPES AUX UV D'ORIGINE. L'utilisation de lampes aux UV d'une marque autre que Rainfresh peut compromettre la qualité de l'eau potable et annuler la garantie de votre produit. (Voir page 8 pour plus de détails).

AVANT DE PROCÉDER À L'INSTALLATION

L'eau qui pénètre dans le système UV doit répondre aux exigences suivantes :

- **Turbidité (matières en suspension) :** moins de 5 mg/L, idéalement moins d'une unité de turbidité néphélométrique (UTN). Le système R830F est vendu avec un préfiltre à sédiments de 5 microns (modèle FC100). S'il y a dans l'eau des sédiments très fins, vous pouvez utiliser un filtre de 1 micron ou moins. Si la turbidité est très élevée, il est recommandé d'installer un filtre multicouche lavable à contre-courant.
- **Dureté de l'eau :** concentration de moins de 7 grains par gallon (119 ppm). L'eau dure peut laisser des dépôts sur le tube de quartz, ce qui réduit la transmission du rayonnement UV dans l'eau. Si la concentration est plus élevée, installez un adoucisseur d'eau en amont du système de désinfection.
- **Fer et manganèse :** concentration de fer de moins de 0,3 mg/L (0,3 ppm) ; concentration de manganèse de moins de 0,5 mg/L (0,5 ppm). Le fer et le manganèse peuvent tacher le tube de quartz. Si les concentrations sont plus élevées, installez un conditionneur d'eau pour fer et manganèse en amont du système de désinfection.
- **Tanins et coloration :** les tanins et la coloration réduisent la transmissivité des rayons UV. S'il y a des tanins ou une coloration dans l'eau, installez un filtre au charbon actif en amont du système de désinfection.

REMARQUES SUR L'INSTALLATION ET LES MISES EN GARDE

- Le système UV Rainfresh est conçu pour être installé sur la conduite d'eau froide, soit à l'entrée d'eau, soit au point de distribution.
- Installez le système UV à l'intérieur, dans un endroit où la température ne descend jamais sous les 4 °C (40 °F).
- Il est recommandé que le circuit auquel le système de désinfection est branché n'alimente aucune autre prise de courant. S'il est possible qu'il y ait des fluctuations de la tension, on recommande d'installer un protecteur de surtensions homologué CSA ou cUL, ayant les caractéristiques suivantes : tension de blocage nominale de moins 400 volts, temps de réponse inférieur à une nanoseconde, absorption d'énergie d'au moins 600 joules.
- Le débit nominal du R1245 est de 45 L/min (12 gal. US/min) Si le débit de la source est supérieur à 45 L/min, il est recommandé d'installer un limiteur de débit de 12 US GPM en amont du système UV.
- Pour assurer un rendement optimal, le système UV devrait être installé à la verticale, de façon que l'entrée d'eau soit en bas, et que la douille de la lampe et la sortie d'eau soient en haut (voir Fig. 1).
- Prévoyez un dégagement d'au moins 60 cm au-dessus du système UV pour faciliter le remplacement de la lampe.
- Utilisez du ruban pour filets pour sceller les raccords. N'utilisez aucun autre type de scellant.
- Le système UV devrait être la dernière étape de votre système de traitement de l'eau. Si votre eau provient d'un puits ou d'un lac ou d'une rivière, le système de désinfection devrait être installé après la pompe, le réservoir sous pression, et l'adoucisseur ou le conditionneur. Autrement, le système de désinfection doit être installé tout de suite après le compteur, l'adoucisseur ou le conditionneur.

Hg

Cette lampe contient du mercure (Hg)

Éliminer ou recycler conformément aux lois applicables.

Pour de l'élimination concernant des pratiques de manipulation sécuritaire et l'élimination sécuritaire et le recyclage, veuillez consulter:

<https://www.canada.ca/fr/environnement-changement-climatique/campagnes/detourner-ampoules-mercure.html>

<https://www.canada.ca/en/environnement-climate-change/services/canadian-environmental-protection-act-registry/guidelines-objectives-codes-practice/sound-management-lamps-containing-mercury.html#toc12>

Contient
du
mercure

INSTALLATION

Pièces requises pour l'installation

Pour une installation typique sur une conduite en cuivre de 3/4 po, il vous faudra des adaptateurs femelles FNPT de 3/4 po, des tés de 3/4 po, des coudes de 3/4 po, des bouts de tuyau en cuivre de 3/4 po, des raccords droits de 3/4 po et des valves à bille de 3/4 po. Il se peut que vous ayez besoin d'autres pièces s'il ne s'agit pas d'une conduite en cuivre de 3/4 po. En cas de doute, communiquez avec Envirogard/Rainfresh.

Remarque : La lumière peut endommager les plastiques. Si vos tuyaux de plomberie sont en plastique, il est recommandé d'utiliser au moins 6 à 12 pouces de matériel résistant aux ultra-violets (par exemple le cuivre) à l'entrée et la sortie de votre système UV afin de prévenir des dommages éventuels.

Installation du préfiltre

Il est fortement recommandé d'installer un préfiltre en amont du système UV. Ce dernier ne comprend pas de préfiltre, mais vous pouvez vous en procurer chez le détaillant où vous avez acheté le système. Nous recommandons les configurations suivantes : deux filtres Rainfresh FC150 en parallèle (voir Fig. 2A) avec deux nécessaires de raccordement CK2 (vendus séparément), ou deux filtres Rainfresh FC100 en parallèle (voir Fig. 2B) avec deux nécessaires de raccordement CK1 (vendus séparément), ou un filtre Rainfresh à grand débit BH010 (voir Fig. 2C) avec cartouche de 5 microns (BC1 ou BP5). Suivez les instructions fournies avec les filtres pour savoir comment les installer (la figure 2 montre à quel endroit ils doivent être installés).

Installation du système UV

1. Ouvrez le sac de matériel de montage UV (4033) (voir Liste des pièces page 6), puis mettez un collier entre les pieds d'une bride, puis vissez la bride au mur avec les vis fournies (voir Fig. 1). Avec un niveau, déterminez l'emplacement de l'autre bride, de façon qu'elle soit d'aplomb et à 20 ou 24 po de l'autre bride. Fixez la bride au mur avec l'autre collier.

2. Glissez la chambre de désinfection (4020) dans les deux colliers, et en la tenant d'une main, serrez les colliers en tournant les vis avec un tournevis à lame plate.

3. Installez le régulateur de tension (R830B2) au-dessus de la chambre de désinfection, et fixez-le au mur avec les vis (4044) (voir Fig. 2A).

4. Faites l'installation de la plomberie tel qu'illustré à la Fig. 2. L'entrée et la sortie du système UV sont des raccords mâles MNPT de 3/4 po.

5. Si vous prévoyez drainer le système en hiver pour prévenir le gel, installez un té de 3/4 po sous l'entrée du système, et posez-y une valve à bille et un bout de tuyau en cuivre (voir Fig. 2).

6. Déballez soigneusement la lampe UV (1245L) et le tube de quartz (R1245QD). Le joint torique (515) de l'écrou de compression est installé à l'usine dans la rainure de l'écrou de compression. Installez le joint torique (4032) sur le tube de quartz, à environ 1 po de l'extrémité ouverte. Enfoncez doucement le tube dans l'écrou à compression (4030) jusqu'à ce qu'il touche le haut.

Remarque : manipulez la lampe et le tube de quartz par les extrémités. Portez des gants propres et secs ou utilisez un linge sec (voir photos à la page 3).

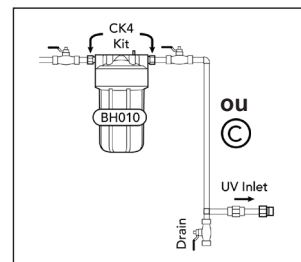
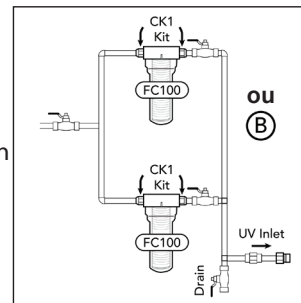
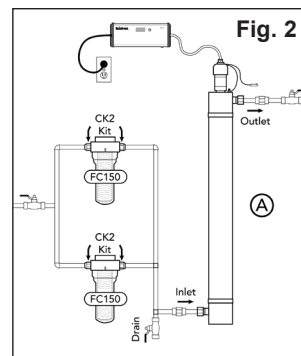

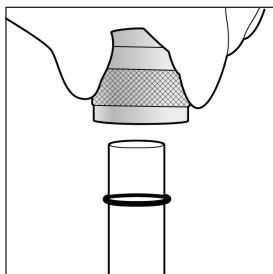

7. Installez le joint torique (4032) sur le tube de quartz, à environ 1 po de l'extrémité ouverte.

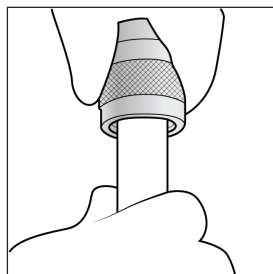

8. Enfoncez doucement le tube de quartz dans l'écrou de compression (4030) jusqu'à ce qu'il dépasse le joint torique de l'écrou (515) et qu'il touche le haut de l'intérieur de l'écrou de compression.

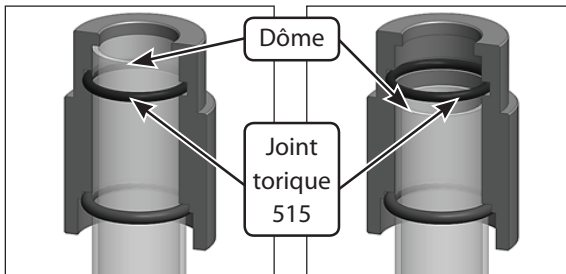

CORRECT

Le tube de quartz dépasse le joint torique de l'écrou (515) et touche le haut de l'intérieur de l'écrou de compression. Attention : ne poussez pas trop, car vous pourriez casser le tube.

INCORRECT

Le tube de quartz NE DÉPASSE PAS le joint torique de l'écrou (515) et NE TOUCHE PAS le haut de l'intérieur de l'écrou de compression.

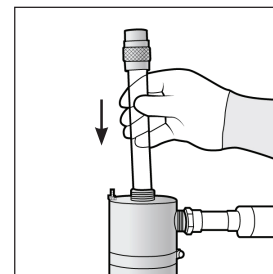

9. Glissez soigneusement le tube de quartz (avec l'écrou de compression installé) dans l'ouverture supérieure de la chambre UV.

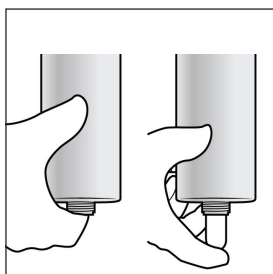

10. Avec l'autre main, saisissez l'autre bout du tube qui sort de l'ouverture inférieure de la chambre pour l'empêcher de tomber au sol.

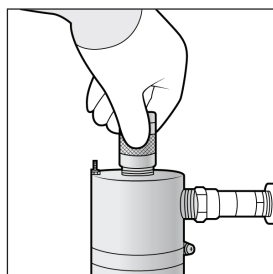

11. Serrez l'écrou de compression supérieur à la main. Ne le serrez pas trop, car vous pourriez casser le tube de quartz. Remarque : de tels bris du tube de quartz ne sont pas couverts par la garantie.

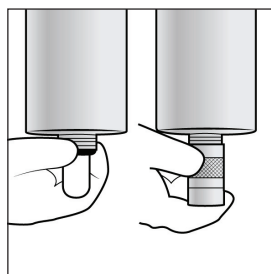

12. Glissez l'autre joint torique (4032) sur le bout du tube qui dépasse de l'ouverture inférieure de la chambre. Vissez l'écrou à compression inférieur (4031) sur l'extrémité inférieure, puis serrez-le à la main.

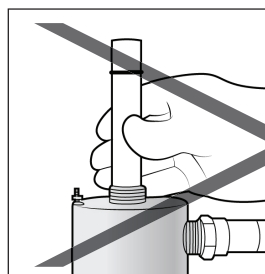

INCORRECT

Ne mettez pas le tube de quartz dans la chambre de désinfection sans d'abord installer l'écrou de compression, sans quoi il pourrait y avoir une fuite.

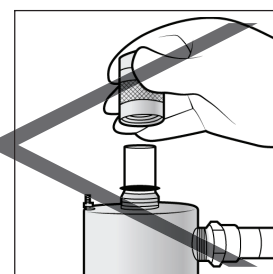

13. Ouvrez lentement les valves en amont et en aval du système UV et vérifiez s'il y a des fuites. **Colmatez toute fuite avant de passer à l'étape suivante.**

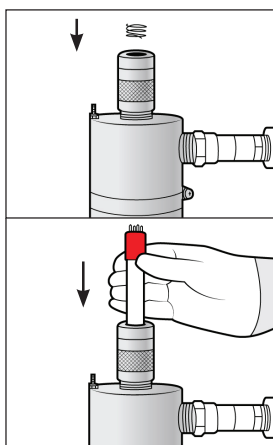

14. Mettez le ressort de lampe (4036) dans le tube de quartz, puis la lampe UV.

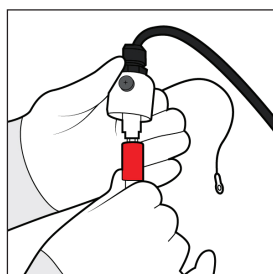

15. En tenant la lampe par le bout, branchez-la à la douille en enfonçant les broches de la lampe dans les trous correspondants de la douille.

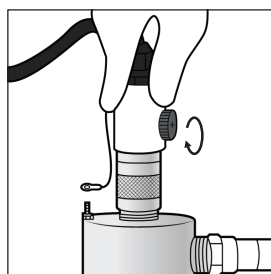

16. Installez le couvercle et fixez-le en place en serrant une vis noire.

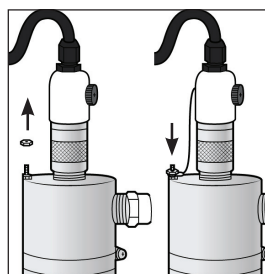

17. Desserrez l'écrou de mise à la terre, puis branchez le fil de mise à la terre (vert avec lignes jaunes) à la borne. Resserrer l'écrou.

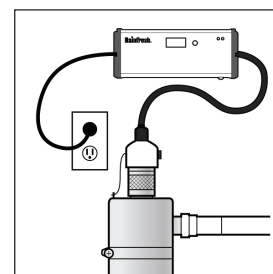

18. Branchez le régulateur de tension à la prise de courant. Le témoin à DEL vert s'allumera, vous entendrez trois bips et le témoin à DEL rouge clignotera trois fois.

VOTRE SYSTÈME DE DÉSINFECTION AUX UV RAINFRESH EST PRÊT À ÊTRE UTILISÉ.

Désinfection du système de plomberie

Avant de commencer à utiliser l'eau traitée par le système, il est recommandé de désinfecter la plomberie pour prévenir la contamination de l'eau en aval du système de désinfection. Vous devriez aussi désinfecter la plomberie s'il y a une panne d'électricité qui dure plusieurs heures, ou si l'appareil a été éteint par erreur pendant plusieurs heures. De plus, il est recommandé de désinfecter la plomberie au moins une fois par année.

Voici comment procéder pour désinfecter la plomberie. Si vous avez des doutes quant à l'efficacité de cette méthode, communiquez avec la division des services de santé locaux qui est responsable de la qualité de l'eau.

1. Coupez l'alimentation en eau et ouvrez un robinet pour dépressuriser le système.
2. Enlevez la cartouche du filtre à sédiments et mettez une ou deux tasses (250 - 500 ml) d'eau de javel non parfumée (hypochlorite de sodium à 5 ou 6 %) dans le carter du filtre, puis réinstallez ce dernier.
3. Rétablissez l'alimentation en eau. Ouvrez lentement un robinet, puis refermez-le dès que vous sentez une odeur de chlore. Procédez de la même façon avec tous les robinets d'eau chaude et d'eau froide de la maison. Remettez de l'eau de javel dans le filtre au besoin. Les robinets d'eau chaude doivent couler plus longtemps pour permettre à l'eau de javel de passer par le chauffe-eau.
4. Laissez ensuite l'eau chlorée reposer dans les tuyaux pendant 6 à 8 heures, préférablement toute la nuit.
5. Enlevez tous les brise-jet des robinets (le cas échéant), puis laissez couler l'eau jusqu'à ce que l'odeur de chlore soit minime.
6. Coupez à nouveau l'alimentation en eau, puis ouvrez un robinet pour dépressuriser le système. Enlevez le carter du filtre et réinstallez la cartouche.
7. Rétablissez l'alimentation en eau en ouvrant lentement la valve. Vous pouvez alors consommer l'eau.

CARACTÉRISTIQUES DU BALLAST

0365

AFFICHAGE NORMAL : Nombre de jours restants avant que la lampe n'expire et doit être remplacée. Commence à 365 et se termine à 0.

0000

Appuyez sur le bouton pour afficher le nombre total de jours de fonctionnement de l'unité depuis l'installation (maximum 9999 jours). L'affichage revient aux valeurs par défaut après 10 secondes.

LF

«LF» - **LAMP FAULT :** Si la lampe est déconnectée ou défectueuse (grillée), l'affichage avec «LF» et le ballast émet un bip toutes les 2 secondes. Si vous appuyez une fois sur le bouton, l'écran affichera «durée de vie restante de la lampe» et reviendra à «LF» après 10 secondes. Si vous appuyez à nouveau sur le bouton avant 10 secondes, l'écran affichera «durée totale de fonctionnement», puis après 10 secondes, reviendra à «LF». Dans l'alarme «LF», ne consommez pas d'eau tant que vous n'avez pas remplacé la lampe UV et effacé l'alarme.

A3

«A3» - **EXPIRATION DE LA LAMPE :** Si l'écran affiche l'alarme «A3» avec la LED rouge allumée et le ballast émet un bip toutes les 5 secondes, cela indique que la lampe est expirée. **Attention : Ne consommez pas d'eau tant que la lampe n'est pas remplacée.**

dELy

Vous pouvez désactiver l'alarme pendant 7 jours en appuyant sur le bouton et en le maintenant enfoncé jusqu'à ce que «dELy» s'affiche. Vous pouvez désactiver l'alarme 3 fois, après quoi l'alarme ne s'arrêtera pas tant que vous n'aurez pas remplacé la lampe UV.

rSET

RÉINITIALISATION DE LA MINUTERIE D'EXPIRATION DE LA LAMPE : Après avoir remplacé la lampe UV chaque année, vous devez réinitialiser la minuterie du ballast pour effacer l'alarme «A3». Pour ce faire, maintenez la touche enfoncée pendant environ 10 secondes jusqu'à ce que «rSET» s'affiche. Relâchez le bouton et le ballast émettra un long bip pour confirmer la réinitialisation. La LED verte s'allumera et la LED rouge s'éteindra. L'écran affichera à nouveau «365».

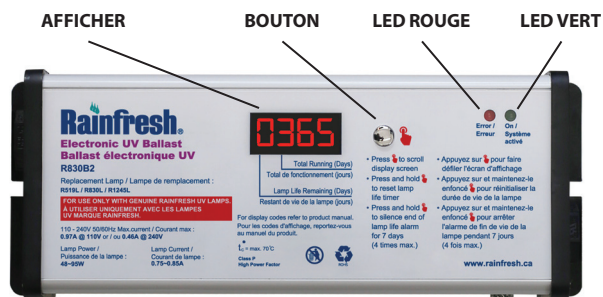

UTILISATION ET ENTRETIEN

Votre système est allumé en permanence pendant une utilisation normale et fournira en permanence de l'eau salubre. **Remarque :** N'essayez pas d'éteindre les UV pendant de courtes périodes de non-utilisation (comme la nuit) car des cycles MARCHE/ARRÊT répétés peuvent raccourcir la durée de vie de la lampe UV et du ballast. Maintenir les performances de désinfection optimales du système UV:

- La lampe UV doit être remplacée lorsque l'affichage atteint « 0 ». À ce stade, la lampe UV continue de s'allumer mais sa capacité à désinfecter l'eau tombe en dessous des limites de sécurité. Par conséquent, la lampe UV DOIT ÊTRE REMPLACÉE LORSQUE L'ALARME DE REMPLACEMENT DE LAMPE "A3" S'ALLUME.
- Le dôme en quartz doit être nettoyé au moment du remplacement de la lampe. Si les paramètres de qualité de l'eau répertoriés dans la section « C » sont dépassés, vous devez nettoyer et inspecter le dôme de quartz plus fréquemment et le nettoyer si nécessaire.
- Remplacez les pré-filtres tous les 4 à 6 mois

Remplacement annuel de la lampe UV : la lampe UV a une durée utile de 9 000 heures ; elle doit absolument être remplacée après cette période, qu'elle s'allume ou non. **Il est recommandé de nettoyer le tube de quartz lorsque vous remplacez la lampe UV.**

Manipulez la lampe et le tube de quartz par les extrémités avec un linge ou portez des gants propres et secs.

Remplacement de la lampe UV

- Débranchez le cordon d'alimentation et fermez la valve d'alimentation en eau qui est en amont de l'appareil. Ouvrez un robinet pour dépressuriser le système de désinfection, puis fermez la valve en aval de l'appareil.
- Dévissez l'écrou de mise à la terre et enlevez le fil de mise à la terre (vert avec lignes jaunes).
- Desserrez la vis noire du couvre-douille, puis retirez ce dernier de l'écrou à compression.
- Sortez partiellement la lampe de la chambre de désinfection et tenez-la d'une main. ATTENTION : il se peut que la lampe soit très chaude. Débranchez doucement la douille en tirant dessus avec l'autre main. Sortez complètement la lampe de la chambre de désinfection.
- Desserrez l'écrou à compression et sortez le tube de quartz de l'appareil. Gardez le tube bien droit en le sortant de l'appareil. ATTENTION : le tube de quartz peut facilement casser s'il est plié, et des morceaux de quartz pourraient tomber dans la chambre de désinfection. Faites attention de ne pas perdre le ressort.
- Enlevez le vieux joint torique et jetez-le. Nettoyez soigneusement le tube avec une solution de vinaigre ou un détartrant domestique.
- Avec un petit outil pointu, enlevez le joint torique de l'écrou à compression en prenant soin de ne pas égratigner ce dernier.
- La lampe de rechange est livrée avec un joint torique pour le tube (gros) et pour l'écrou à compression (petit). Installez le petit joint torique dans la rainure interne de l'écrou à compression.
- Installez le gros joint torique sur le tube de quartz, à environ 1 po de l'extrémité ouverte. Enfoncez doucement le tube dans l'écrou à compression jusqu'à ce qu'il touche le haut. Réinstallez soigneusement le tube de quartz dans la chambre de désinfection et vissez l'écrou de compression à la main.
- Déballiez la nouvelle lampe et glissez-la dans le tube de quartz. Branchez la douille à la lampe en enfonçant les broches dans les trous correspondants. Remettez le couvre-douille et fixez-le en place en serrant la vis noire. Rebranchez le fil de mise à la terre.
- Rouvrez lentement les valves en amont et en aval de l'appareil et vérifiez s'il y a des fuites.
- Appuyez sur le bouton du compteur tout en rebranchant le cordon d'alimentation du régulateur de tension, et gardez-le enfoncé jusqu'à ce que le régulateur produise un bip de trois secondes. Le compteur est alors remis à zéro, et le bip confirme que la remise à zéro a été réussie.
- Faites circuler l'eau dans l'appareil pendant 2 à 3 minutes. Le système de désinfection est prêt à être utilisé.

Nettoyage du tube de quartz : il se peut que vous deviez nettoyer le tube de quartz plus qu'une fois par année selon la qualité de l'eau. Procédez en suivant les instructions ci-dessus. **REMARQUE :** n'appuyez pas sur le bouton de la minuterie lorsque vous rebranchez le cordon d'alimentation du régulateur de tension. Le témoin à DEL vert s'allumera, vous entendrez trois bips et le témoin à DEL rouge clignotera trois fois. **Important :** Il est recommandé de remplacer le dôme de quartz tous les trois (3) ans, peu importe son état apparent.

DÉPANNAGE

PROBLÈME	CAUSE POSSIBLE	SOLUTION
L'alarme du régulateur de tension retentit.	<ol style="list-style-type: none"> La lampe UV est éteinte. La lampe UV doit être remplacée. 	<ol style="list-style-type: none"> Vérifier les connexions de la lampe. Serrer au besoin. Remplacer la lampe.
La lampe UV ne s'allume pas.	<ol style="list-style-type: none"> La tension d'alimentation est inadéquate. La lampe UV est défectueuse. Le régulateur de tension est défectueux. 	<ol style="list-style-type: none"> Débrancher le cordon pendant 15 secondes et rebrancher. Installer un protecteur de surtension si le problème persiste. Remplacer la lampe UV. Remplacer le régulateur de tension.
Fuite au niveau de l'écrou à compression	<ol style="list-style-type: none"> L'écrou à compression est desserré. Les joints toriques sont défectueux. 	<ol style="list-style-type: none"> Resserrer l'écrou à compression à la main. Remplacer les joints toriques.
Les résultats d'analyse de l'eau sont négatifs	<ol style="list-style-type: none"> La lampe n'a pas été remplacée à temps Le tube de quartz est sale. L'eau de la plomberie a été contaminée. 	<ol style="list-style-type: none"> Remplacer la lampe tous les ans. Nettoyer le tube plus souvent s'il y a du fer ou du calcaire dans l'eau. Désinfecter la plomberie.

FICHE TECHNIQUE

Spécification de produit	MODÈLE R1245
Débit nominal	45 L/min (12 gal. US/min)
Alimentation électrique	110V AC 50/60 Hz, 0.8A
Chambre de désinfection	Acier inoxydable 304
Pression de service maximale	100 psi
Température ambiante maximale	50 °C (122 °F)
Température de service	4 - 37 °C (40 - 99 °F)
Durée utile de la lampe	9000 heures
Dimensions de la chambre	32 po x 3.5 po
Dimensions du régulateur	7 po x 1.7 po x 2.3 po
Raccord d'entrée	MNPT 3/4 po
Raccord de sortie	MNPT 3/4 po

Garantie limitée

Le boîtier en acier inoxydable du système de désinfection est garanti contre les défauts de matériaux et de fabrication pendant une période de sept (7) ans à compter de la date d'achat. Les autres pièces, y compris les joints d'étanchéité et les composants électriques, sont garanties contre les défauts de matériaux et de fabrication pendant une période d'un (1) an à compter de la date d'achat. La lampe ultraviolette est garantie contre les défauts de matériaux et de fabrication pendant une période de six (6) mois à compter de la date d'achat. La garantie n'est valide que pour l'acheteur initial. Aux termes de la présente garantie, la responsabilité de Rainfresh se limite à la réparation ou au remplacement (à sa discrétion) de toute pièce qu'elle juge défectueuse, pourvu que l'appareil n'ait pas été utilisé de façon incorrecte ni abusive, et qu'il n'ait pas été modifié ni endommagé par l'utilisateur. Cette garantie est nulle si l'eau qui passe par le système de désinfection présente : a) une turbidité (matières en suspension) supérieure à 5 mg/L (une unité de turbidité néphélobimétrique (UTN) ; b) une concentration d'hydrogène sulfuré supérieure à 0,05 mg/L ; c) une concentration de fer supérieure à 0,3 mg/L ou de manganèse supérieure à 0,5 mg/L ; d) une concentration de calcaire supérieure à 7 grains par gallon (119 mg/L) ; des tanins ou de la coloration. Aux termes de la présente garantie, Enviroguard ne peut être tenue responsable d'aucun dommage indirect, y compris les frais de main-d'œuvre et tout autres frais découlant de l'achat, de l'installation, de l'entretien ou de la réparation du système. Comme certaines provinces ne permettent pas l'exclusion des dommages indirects, il se peut que la restriction ci-dessus ne s'applique pas à vous. La présente garantie vous donne des droits spécifiques, et il se peut aussi que vous ayez d'autres droits selon votre province de résidence. La présente garantie ne couvre que les systèmes qui sont achetés au Canada et aux États-Unis.

LISTE DES PIÈCES

Description	N° pièce	QtÉ
Petit joint torique (écrou à compression)	515	2
Lampe UV	R1245L	1
Régulateur de tension avec cordon	R830B2	1
Tube de quartz	R1245QD	1
Chambre de désinfection	4020	1
Écrou à compression	4030	1
Écrou à compression	4031	1
Gros joint torique (tube de quartz)	4032	2
Matériel de montage UV, Collier de fixation (2), Bride de fixation (2), Vis pour brides (4)	4033	1
Ressort de lampe	4036	1
Cordon du régulateur	4043	1
Vis pour régulateur	4044	2

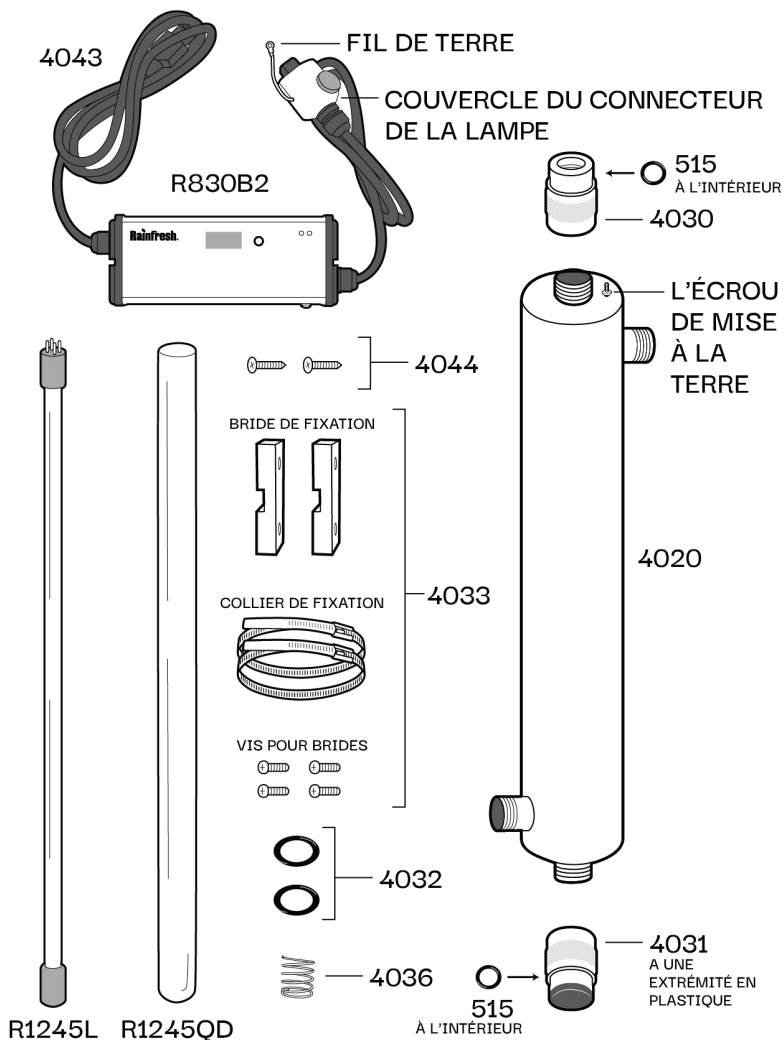

Système de point d'entrée testé et certifié par CSA Groupe selon la norme CSA B483.1, et selon la norme 61 NSF/ANSI pour répondre aux exigences d'intégrité de matériaux et de la structure, et selon la norme NSF/ANSI 372 pour les exigences sans plomb.



Des tests supplémentaires et de vérification pour UV dose effectuées par un laboratoire indépendant.

Nous vous remercions d'avoir acheté un de nos systèmes de désinfection ENVIROGARD/Rainfresh. Nous nous engageons à vous donner entière satisfaction. Si l'article vous cause un problème, ne retournez pas au magasin. Appelez-nous ! La plupart des problèmes peuvent être résolus par téléphone. (lundi au vendredi de 8 h à 17 h HNE)
Assistance-clients : 1 800 667-8072 région de Toronto : 905-884-9388 Site web : www.rainfresh.ca



ENVIROGARD PRODUCTS LIMITED
446 Major Mackenzie Dr. E., Richmond Hill (Ontario) L4C 1J2 Canada
© Tous droits réservés • Envirogard Products Limited • 2026



R1245 F Inst 05/26