



# Drinking Water System 2+ • Model UCS2+ Assembly and Operation Instructions

(Please read carefully before proceeding and retain for future reference)

Thank you for purchasing a Rainfresh Product. We are committed to ensuring that you are totally satisfied.

For any questions, please contact customer service.

**Customer Service** • 001 (905) 884 9388

**Canada Toll Free** • 1800 667 8072 (Mon to Fri 8:00 AM to 4:30 PM EST)

**E-Mail:** customersupport@rainfresh.ca • **Web:** www.rainfresh.ca



**DO NOT RETURN TO STORE**



**Need Help? Call toll free at:  
1-800-667-8072**

Mon to Fri 8:00 AM – 4:30 PM EST

**Assistance is available for:**

- Missing parts
- Installation, operation or maintenance
- Any other questions about your new system

## CONTENTS

A. Introduction	2
B. Safety Instructions	2
C. Technical Specifications	2
D. Installation	3
1. Mounting the faucet	4
2. Mounting the unit	4
3. Connecting the faucet	4
4. Installing supply fitting	5
5. Start-up	5
E. Maintenance	6
1. Cleaning or replacing 1M ceramic cartridge	6
2. Replacing VC1+ cartridge	7
3. Sanitizing your system	7
F. Troubleshooting	7
G. Parts List	8
H. Warranty	8



Certified to CSA B483.1, to NSF/ANSI 53 for reduction of PFOA/PFOS, VOC, >99.95% cysts, to NSF/ANSI 401 for microplastics reduction, to NSF/ANSI 42 for reduction of chlorine taste and odour and Class 1 nominal particulate reduction. Conform(s) to NSF/ANSI 53 and NSF/ANSI 42 for the specific performance claims as verified and substantiated by test data. Systems certified for cyst reduction may be used on disinfected waters that may contain filterable cysts.

Bacteria testing performed by independent laboratory.

## A. INTRODUCTION

Rainfresh Drinking Water System 2+ (UCS2+) is a high performance residential undersink water filter system that provides clean, safe and better tasting water for your family. It can be used on any municipal or untreated drinking water supply such as well, lake or cistern water. The system is designed for installation under the sink with a separate dedicated faucet (included).

UCS2+ uses a unique 3-stage filtering process (FIG 1).

- 1. High grade activated carbon filter cartridge (VC1+) —** Reduces per- and polyfluoroalkyl substances (PFAS), VOC, trihalomethanes (THM), cysts, chlorine, taste, odour, and fine sediment. It also reduces chemical contaminants such as pesticides (lindane).
- 2. Self-disinfecting, silver impregnated ceramic cartridge (1M) —** Traps and kills >99.99999% harmful bacteria (such as E. coli and other coliform bacteria), traps >99.95% cysts & protozoa (cryptosporidium & Giardia), filters microplastics and particulates as small as 0.3 micron (absolute).
- 3. High grade activated carbon block in the core of the ceramic cartridge —** Acts as a final "polishing" filter for chlorine and unpleasant taste/odour.

This system does not remove essential minerals from the water.

## B. SAFETY INSTRUCTIONS

- This filter system is designed for residential indoor use only.
- Note: Do not install in multi-storey buildings over 4 storeys.**
- Protect filter from direct sunlight.
- If water pressure will at any time exceed the 100 psi maximum, a pressure regulator and water hammer arrestor must be installed before the filter to prevent **potentially damaging shocks caused by high pressure**. Recommended regulator setting is 75 psi / 5.1 bar/ 517 kPa or less.
- Do not subject to freezing temperatures with water inside the unit. If your unit will not be used in winter, or will be subject to freezing temperatures, drain unit completely (see "Maintenance" section for details).
- This system is intended for use with cold water only. **Do not install on hot water.**
- Use only Rainfresh replacement cartridges. Only Rainfresh filter cartridges will function with this system.**
- Do not lubricate head O-rings with petroleum based lubricants.** Only food-grade silicone (Dow 111 compound) should be sparingly used.
- Do not clean housing with organic solvents such as those found in sprays for cleaning products or insecticides as these may cause cracking or crazing and lead to failure and leakage.
- Installation of this unit may involve some water spillage. Keep paper towels or an absorbent cloth handy.
- Do not operate the system without the filter cartridges. No filtration will occur if filter cartridges are removed.

## C. TECHNICAL SPECIFICATIONS

MODEL	UCS2+
Rated service flow	0.75 US GPM (2.83 LPM)
Inlet/outlet	3/8" OD tube
Operating Temp	4°C (39°F) min. to 38°C (100°F) max. <b>Note:</b> For cold water use only.
Working Pressure*	30 psi (min) to 100 psi (689 kPa) max
Raw Water Quality	pH – 6.5 to 9.0 ; Turbidity ≤ 1NTU ; TDS ≤ 1,500 PPM
Dimensions (excluding faucet)	11.2"W x 13.5"H x 5" D
Chrome faucet	Included
Pre-filter life†	350 Gal (1,324 L) or 6 months (VOC, THM reduction) OR 1,000 Gal (3,785 L) or 6 months (PFOA/PFOS, cyst, chlorine, taste, odour reduction)
Ceramic filter life†	1,000 Gal (3,785 L) or 1 year (Cleanable - See Page 6)

\* Install a pressure regulator and water hammer arrestor if pressure exceeds maximum rating at any time.

† Cartridge life may vary with water quality and usage.

**Note:** If daytime pressure is over 80 psi, night time water pressure may exceed pressure rating.



FIG 1

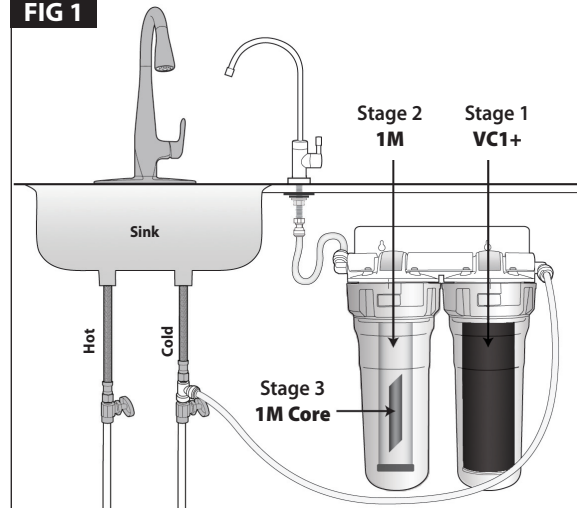

## D. INSTALLATION

- Installation shall comply with applicable state and local regulations.
- **Caution:** The ceramic filter cartridge in this unit is **FRAGILE** and should be treated like glass.

### PACKING LIST

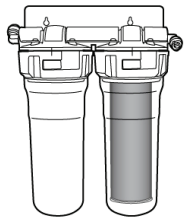

**1x Main filter unit with pre-filter (VC1+) inside (UCS2+)**



**1x Ceramic Filter Cartridge (1M)**

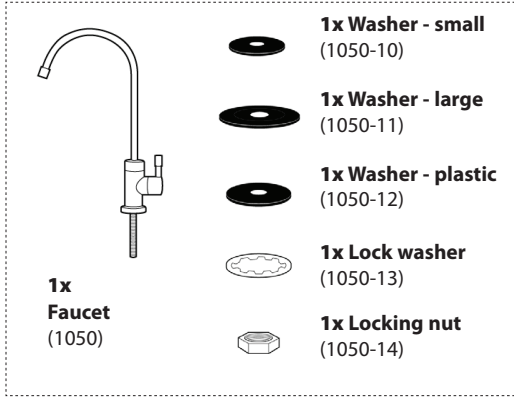

**1x Faucet (1050)**

**1x Washer - small (1050-10)**

**1x Washer - large (1050-11)**

**1x Washer - plastic (1050-12)**

**1x Lock washer (1050-13)**

**1x Locking nut (1050-14)**



**1x Gauge (703-4)**



**1x Scrub Pad (811-0)**



**2x Mounting Screws (1011-0)**



**6ft 3/8" Tubing (1009-0)**



**1x Supply fitting (2557)**

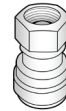

**1x 3/8" Faucet adapter (2558)**

### TOOLS NEEDED



Measuring Tape



Drill and 1/2" Drill Bit



Pencil



Philips Screwdriver



Utility knife



Adjustable Wrench

The following instructions are for installing the UCS2+ system under the sink. It can also be installed on any other wall-mounted remote location (such as basement or crawl space) from where tubing can be run to the faucet - additional tubing will be needed (not included). The unit should not be installed more than fifteen feet away from the faucet. Call Rainfresh if you have questions.

### PREPARATION

Remove each sump by turning it 1/8 turn left, then pulling away from head (FIG 3A). Remove activated carbon filter cartridge (VC1+) by gently twisting and pulling away from head boss (FIG 3B). The ceramic cartridge (1M) is packed separately. Set both cartridges and sumps aside in a safe place until final assembly.

**FIG 3A**

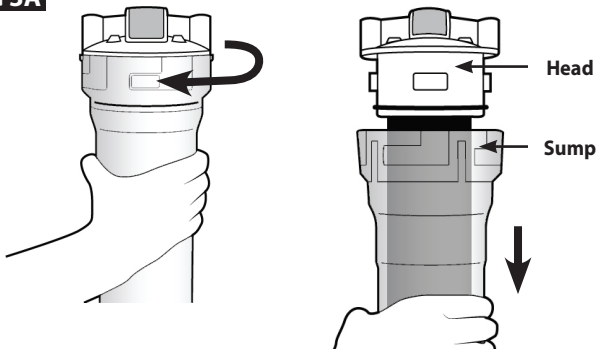

**FIG 3B**

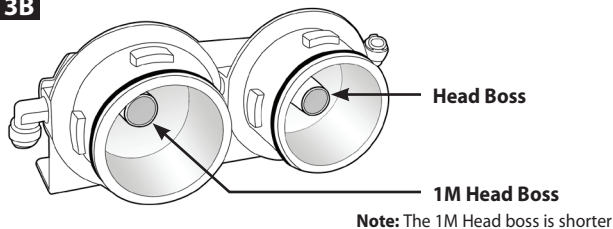

**FIG 2**

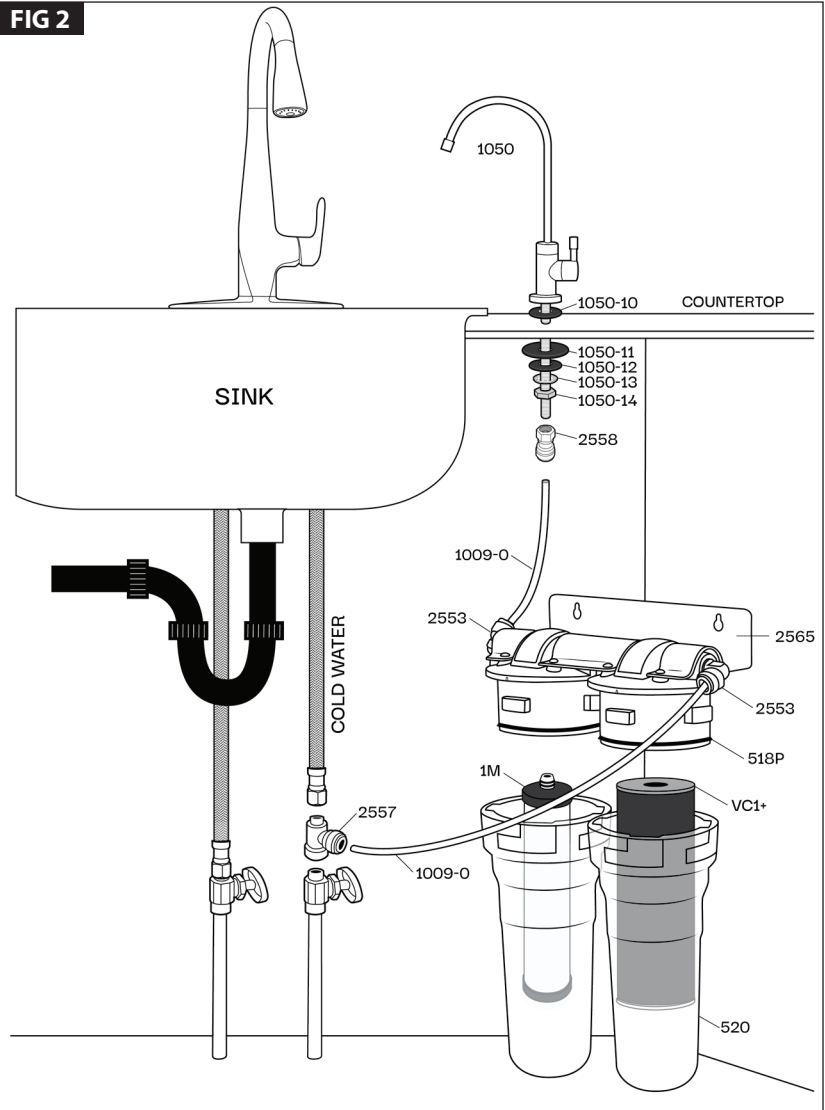

### Step 1: Mounting the Faucet

Faucet may be installed in existing hole in sink if available or in counter top.

**Note:** The faucet may also be installed in the sink sprayer hole if available.

1. Position faucet on counter top beside sink in desired position. Ensure that swivel spout will extend over sink and that there is room under the counter for the faucet shank and to tighten nuts.
2. Mark the location and drill a 1/2" hole (FIG 2). Protect your laminate counter top by applying a layer of masking tape and use a sharp drill bit.  
**Caution:** For granite or other stone countertops, hole should be drilled only by a professional. Do not attempt to do this yourself to prevent breakage.
3. Insert faucet shank through small washer (1050-10), and then through counter top (FIG 4). From under the sink, install large washer (1050-11), plastic washer (1050-12), metal lock washer (1050-13) and locking nut (1050-14) as shown in FIG 4. Using a wrench, tighten locking nut (1050-14) securely while someone holds the faucet body so it does not turn. Thread faucet adapter (2558) to faucet shank and tighten 1/8th turn by wrench - **DO NOT OVERTIGHTEN**. Be careful not to cross thread. **Note:** Do not use any thread sealant or tape on the faucet shank.

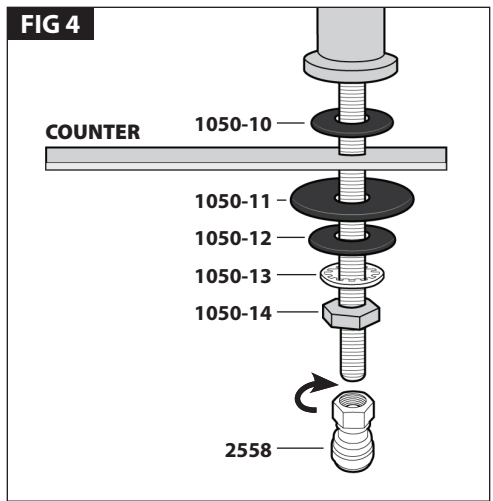

### Step 2: Mounting the Unit

1. Locate best position for mounting unit undersink near faucet. Mark mounting bracket screw locations using mounting bracket (2565) as a template (FIG 5). Use a level to align holes parallel to cabinet base. **Note: LEAVE MINIMUM OF 18 INCHES CLEARANCE** from the top edge of the bracket to the cabinet floor (FIG 5). THE HIGHER AND CLOSER TO THE FRONT YOU MOUNT THE UNIT - THE BETTER FOR REGULAR MAINTENANCE.
2. Partially screw the 2 mounting bracket screws (1011-0) into screw locations. Install mounting bracket and head assembly over screw heads. Use a level to make sure bracket is level and tighten screws. **Note:** If wall is too thin to accept screws then use round head nuts and bolts (not supplied) to mount bracket.

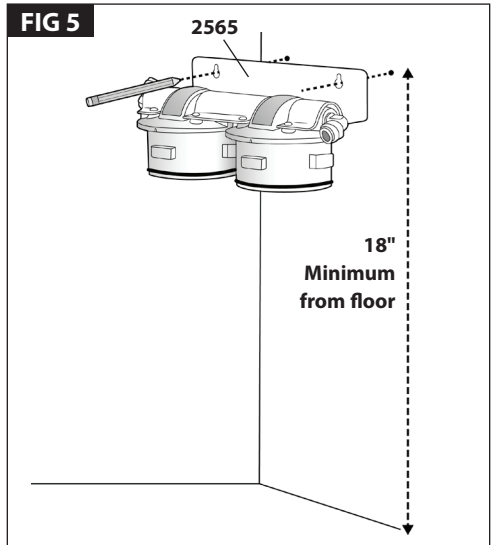

### Step 3: Connecting the Faucet

1. Measure and cut a length from plastic tubing (1009-0) to connect faucet to the OUTLET fitting (2553). Make sure to leave enough tube for connecting supply fitting to INLET. **Note: Use only a sharp knife to cut the tube straight (FIG 6). Using a saw or cutting the tube at an angle can cause the fitting to leak.**
2. Remove the red clip from the 3/8" faucet adapter (2558) and slide the tubing into it (FIG 7A). Reattach the red clip and pull tube to confirm secure connection. **Note:** To remove tubing from the fitting, remove the red clip and press the collet in with two fingers while pulling tube out (FIG 7B). Without pressing the collet, the tubing will stay locked in position.
3. Remove the red clip on the OUTLET Acculink™ fitting (2553). Connect the other end of tubing to it by pushing the tube into the fitting until it touches the tube stop and cannot go in any further (FIG 8A). Reattach red clip. Push the remaining tube into the INLET fitting the same way. **Note:** To remove tubing from the fitting, remove the red clip and press the collet in with two fingers while pulling tube out (FIG 8B). Without pressing the collet, the tubing will stay locked in position. Pull tube to check secure connection.

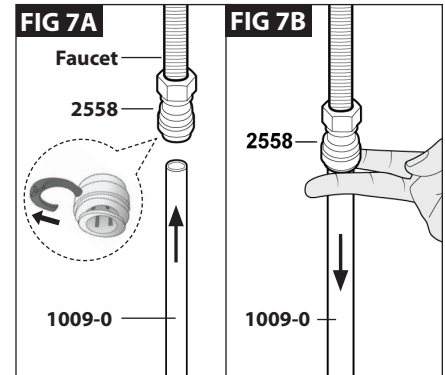
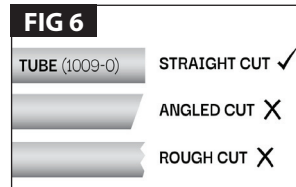

**WARNING:** Do not rotate fittings (2553). Rotating the fittings may loosen the seal and cause a leak.

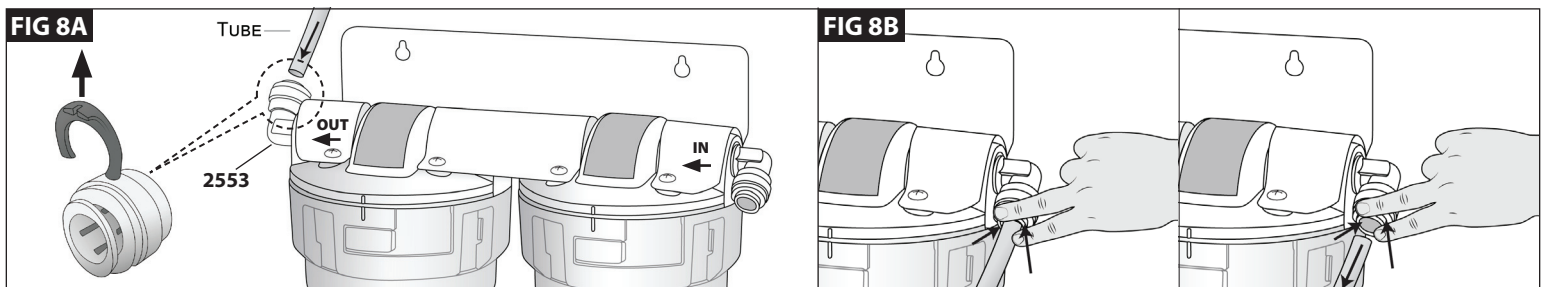

#### Step 4: Install Supply Fitting

Use the 2557 supply fitting if the water supply pipe under the sink attaches to a 3/8" flex pipe from the kitchen faucet. If your piping is different or if you do not have a shut-off valve under the sink, you can order Rainfresh **CK538** or **CKT38** valves (depending upon your piping) directly from [www.rainfreshstore.ca](http://www.rainfreshstore.ca)

**IMPORTANT:** Before you install supply fitting, confirm the cold water pipe by running hot water through your kitchen faucet and touching both pipes.

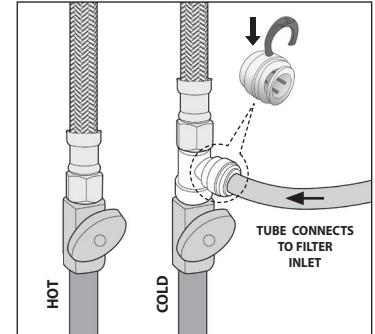
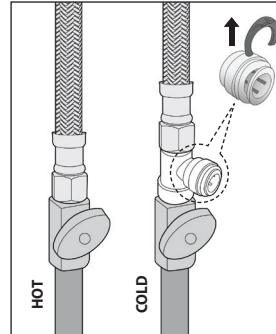
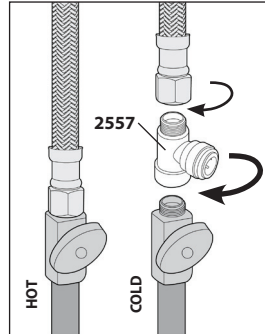
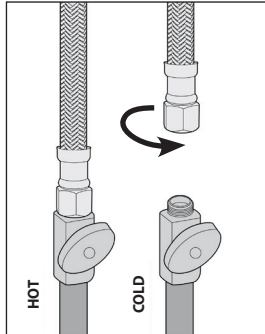
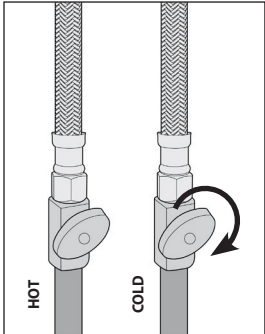
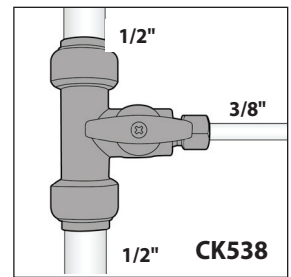
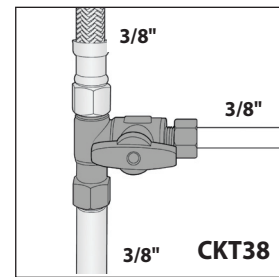

1. Turn off the cold water supply valve to the kitchen faucet.
2. Using a wrench, unscrew the faucet tube from the supply valve.
3. Thread in the 2557 supply fitting & then attach the faucet tube to it.
4. Remove the red clip on the supply fitting.
5. Connect the open end of the filter INLET tubing into the supply fitting until it touches the tube stop and cannot go in any further. Reattach red clip.

#### Step 5: Start Up

1. Remove wrapping from carbon cartridge (VC1+) and carefully insert it into the sump **with purple gasket facing up (FIG 9A)**. Holding the sump under the filter head (on the side of the inlet fitting), grab the filter cartridge and firmly insert it up into the filter head.
2. Pull the sump up over the filter and match the sump grooves with the filter head lugs (FIG 9B). Rotate the sump 1/8 to the right to align the sump grooves with lugs on head to lock position (FIG 10).

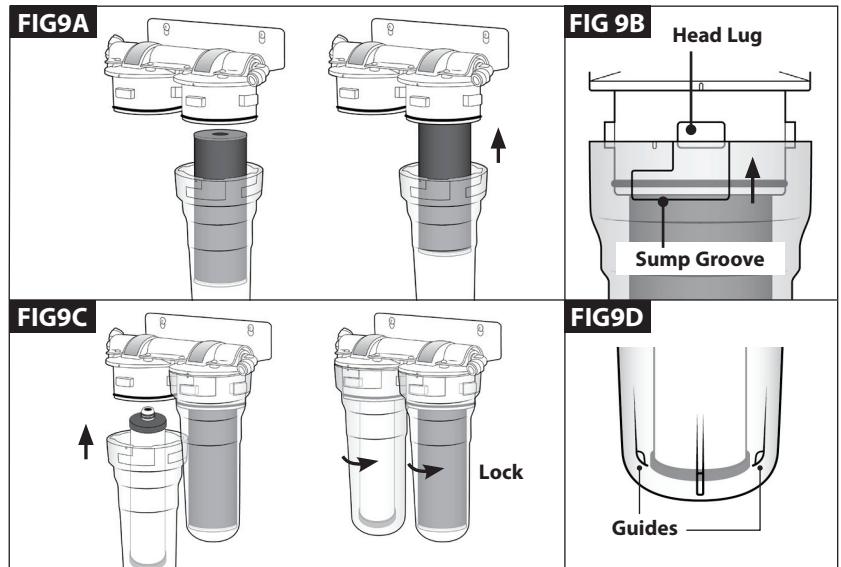

**WARNING:** Ensure that the sump is always in fully locked position during service. Not turning the sump to fully locked position will cause excessive stress on the sump and can result in catastrophic failure that can cause water damage.

FIG10



#### WRONG POSITION

Index marks not aligned.  
Sump grooves & head lugs not aligned. Sump has not been turned fully to LOCK position.

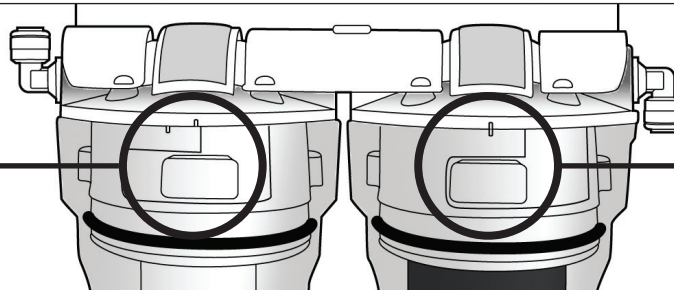

#### CORRECT POSITION

Index marks aligned.  
Sump grooves past the head lug.  
Sump has been turned fully to LOCK position.

3. Remove wrapping on the 1M ceramic cartridge and carefully insert it into the filter head (on the side of the outlet fitting) **with nozzle facing up (FIG 9C)**. **Note:** Bottom of sump has alignment guides to contain 1M cartridge. Sump will not lock unless bottom of cartridge is between guides (FIG 9D). Pull up sump and lock into position (FIG 10).
4. Turn faucet handle to ON position. Turn supply valve handle **SLOWLY** to open and start water flow.

Close faucet and check all connections for leaks. Carefully retighten any leaking fittings. Check the unit a few times over the next day or two for slow leaks shortly after installation.

**Flushing and conditioning:** Allow water to flow for 10 minutes to flush unit then close faucet and allow unit to sit overnight to condition. In the morning flush unit briefly before beginning service. **YOUR UNIT IS NOW IN OPERATION.**

**Note:** In some cases with low water pressure, the OUTLET sump may only partially fill due to an air block. If this happens, turn off faucet and press top vent button until water level rises past the sealing point on sump. **Note: It is normal for the water to initially have some carbon fines (tiny black particles). It is also normal for the water to appear cloudy for the first few days** and is safe to drink. The cloudiness is caused by small air bubbles that get displaced from the filters. If you leave the water standing for a few seconds, the cloudiness will disappear. Running the unit for extended periods of time will NOT help.

## E. MAINTENANCE

- **Caution:** If your unit is not used in winter, or will be subject to freezing temperatures, drain unit and remove cartridges from sumps. Place cartridges in sink or on a paper towel to dry, which will occur in several days.
- **Note:** Lubricate head seal (518P) after every cartridge change/cleaning and when draining for winter. Use food grade silicone grease (i.e. Dow 111 compound). Water can damage rubber seals. To prevent leaks, it is recommended to replace the head seal once a year. **NOTE: The groove in the head seal must FACE DOWN.**
- **Note: Do Not** clean housing with organic solvents such as those found in sprays for cleaning products or insecticides as these may cause cracking or crazing and lead to failure and leakage.

Item	PART #	FUNCTION	Replacement Frequency	Where available
Pre-filter*	VC1+	Chemicals (VOC, THM etc.), chlorine, taste and odour, PFAS	6 months or 4 Months for Lindane reduction	Major retailers or home improvement stores
Optional pre-filter*	CA1	Chloramine, chlorine, taste and odour		
	LR1	Lead, chemicals (VOC, THM etc.), chlorine, taste and odour		
Ceramic filter*	1M	Bacteria, parasites, E. coli etc., microplastics	1 year	Call Rainfresh or order online at <a href="http://www.rainfreshstore.ca">www.rainfreshstore.ca</a>
Head seals	518P		1 year	
Sump**	520		5 years	
Vent pin assembly	2505		5 years	
Other parts				

\***Note:** Cartridge life is directly dependant on water conditions and volume of water filtered. Excessive sediment may cause more frequent replacement. Contaminants reduced by these filters/cartridges are not necessarily in your water.

\*\* **Caution: It is highly recommended to replace sumps at least once every 5 years to prevent costly repairs or possible water damage. Record date of installation of new sump at the bottom.**

### 1. Cleaning or Replacing 1M Ceramic Cartridge

This cartridge is cleanable and reusable. The flow rate will gradually slow during use as contaminants build up on the ceramic surface. The flow is restored by scrubbing the surface of the cartridge as required using the abrasive cleaning pad (811-0) included.

1. Close supply valve and open faucet to release pressure in filter or press vent buttons on top of either heads (FIG 11).
2. Turn sump 1/8th turn to left and lower to remove and at same time remove ceramic cartridge by twisting and gently pulling downwards. Do not remove cartridge by unscrewing from adaptor (2560). Transfer cartridge and sump to sink and dump water.
3. To clean ceramic, (**Note: Please wear rubber gloves**) hold cartridge in palm of hand with nozzle up and gently scrub entire surface with abrasive screen cleaner (811-0) provided under running water (FIG 12). **Do not allow water to enter nozzle opening. DO NOT USE SOAP OR DETERGENTS.** Scrubbing removes trapped particulates along with part of the ceramic.
4. Replace ceramic cartridge if cartridge gauge (703-4) can be passed over the width of the ceramic (FIG 13).
5. Refer to **Step 5: Start Up** on Page 5.

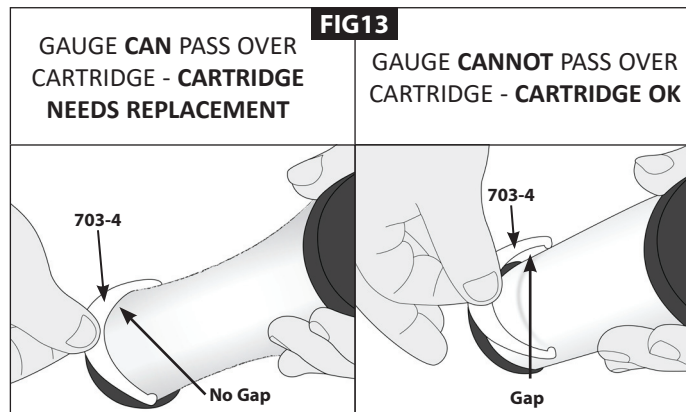
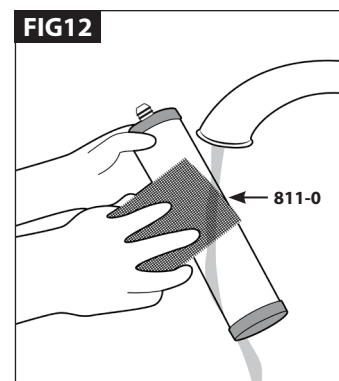
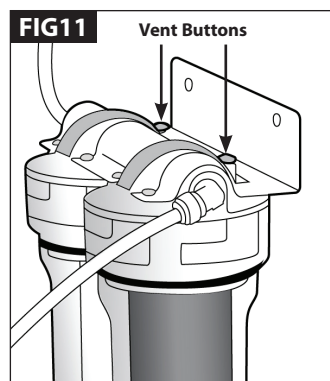

## 2. Replacing VC1+ Cartridge - Every 6 months

1. Close supply valve and open faucet to release pressure in filter or press vent buttons on top of both heads.
2. Turn right sump 1/8th turn to left and lower to remove carbon cartridge by twisting and gently pulling downwards. Transfer cartridge and sump to sink and dump water.
3. Insert new VC1+ cartridge onto head boss with purple gasket facing up and replace and lock sump (see **Step 5: Start Up**).
4. Open supply valve to start water flow.  
**Note:** Some fines from carbon cartridge may be flushed onto the 1M ceramic cartridge. To prevent this, remove the ceramic cartridge before flushing the VC1+ cartridge, and reinstall the ceramic after flushing to avoid any carbon fines on the ceramic.
5. Turn on faucet until trapped air has escaped. If air remains in housing, turn off faucet and press top vent button until water level rises past sealing point on sump.

## 3. Sanitizing Your System

It is recommended to sanitize your system for general hygiene at least once a year.

**Note:** This procedure involves some water spillage. Keep an absorbent towel handy to clean up. Use sanitary rubber gloves for this procedure and read “warning” information on bleach container before using.

1. Shut off the water to the unit by closing the supply valve and open the faucet to vent the pressure off
2. Remove both cartridges from their respective sumps & set aside in your refrigerator (DO NOT FREEZE).
3. Add ¼ cup of fresh unscented bleach to the first sump reattach both sumps to the unit.
4. Open the supply valve and run some water through the system until you smell the bleach coming out of the faucet. Turn off faucet immediately and let bleach stay in the system. Turn OFF the supply valve.
5. After 4-6 hours, open sumps and dump the water.
6. Reattach both filter cartridges to the system & flush for a few minutes before use.

## F. TROUBLESHOOTING

### IMPORTANT WARNING – PRESSURE LOSS

A loss of water pressure to the filtration system may cause leaks when pressure is restored. This can occur due to the hydraulic sealing design, which relies on system pressure to maintain a proper seal. A common example of pressure loss is during a municipal water shutdown or maintenance event. For instance, if your local water provider temporarily shuts off supply to repair a water main or hydrant, the pressure in your home’s plumbing system can drop to zero. Other typical situations include turning off the main water valve inside the home (e.g., for plumbing repairs), a power outage affecting a well pump system etc. If pressure loss occurs, turn off the water supply and open filter sumps. Inspect and clean the head seal (518) and sealing surfaces. Reinstall the sumps, ensuring proper alignment and secure tightening. Slowly restore water pressure and check thoroughly for leaks. **Warning:** Failure to follow these steps may result in water leakage. Always ensure that there is at least 30 psi of water pressure always going into the system.

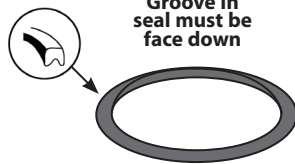
PROBLEM	SOLUTION
Sump is difficult to remove	<ol style="list-style-type: none"> <li>1) Unit may still be under pressure. Close supply valve and open the faucet to release pressure</li> <li>2) Head seal may be stuck. To break the seal, push up on the sump before turning to unlock. Clean and lubricate using food grade silicone (Dow 111) or replace the seal</li> </ol>
Leak at head seal	<ol style="list-style-type: none"> <li>1) Seal may be dry or cracked due to age. If over 2 years old, replace.</li> <li>2) Seal or seal seat may have debris. Wipe the seal and seat with a paper towel. Thinly lubricate using food grade silicone (Dow 111) and re-install. If this doesn’t work, replace head seal.</li> </ol> <p><b>NOTE: The groove in the 518P head seal must FACE DOWN.</b></p> 
Leak at vent button	Vent O-ring is not seating properly. Press vent button several times to re-seat properly. If it continues to leak, replace assembly (2505).
Water flow is slow out of the faucet	<ol style="list-style-type: none"> <li>1) Ceramic cartridge is dirty or pre-filter is plugged/clogged . See section <u>E) Maintenance</u></li> <li>2) Supply water pressure is low.</li> </ol>
Water drips from faucet after turning faucet off	Replace faucet cartridge (1050-2). Call Rainfresh to order or order online from <a href="http://www.rainfreshstore.ca">www.rainfreshstore.ca</a>
Ceramic cartridge is cracked or broken	Replace cartridge immediately. Broken or cracked cartridges do not filter water and are not under warranty.
Bad water test	<p>If the water from the UCS2+ system tests positive for bacteria:</p> <ul style="list-style-type: none"> <li>- Inspect ceramic cartridge for cracks or breakage. Replace if necessary.</li> <li>- Sanitize the system. See “Sanitizing Your System” under maintenance.</li> </ul>

## G. PARTS LIST

PART #	DESCRIPTION	QTY
1M	Ceramic filter cartridge	1
VC1+	Activated Carbon Filter Cartridge	1
518P	Head Seal	2
520	Sump	2
703-4	Ceramic Cartridge Gauge	1
811-0	Ceramic Cartridge Cleaning Pad	1
1009-0	3/8" OD x 6 ft PE tubing	1
1050	Faucet Assembly Complete	1
1050-2	Ceramic disc cartridge for faucet	1
1050-7	Spout O-Rings	2
1050-8	Spout	1
1050-10	Small Rubber Washer	1
1050-11	Large Rubber washer	1
1050-12	Plastic Washer	1
1050-13	Lock Washer	1
1050-14	Lock Nut	1
2501B	Standard Head (blue) - 3/8"	1
2501-1M	1M Head (blue) - 3/8"	1
2505	Vent Pin Assembly Complete	2
2550	3/8" MPT Nipple	1
2553	3/8" MPTx3/8" Acculink™ Ftg. 90°	2
2557	Supply fitting (3/8"x3/8"x3/8")	1
2558	Faucet adapter (3/8")	1
2565	Bracket with head screws	1

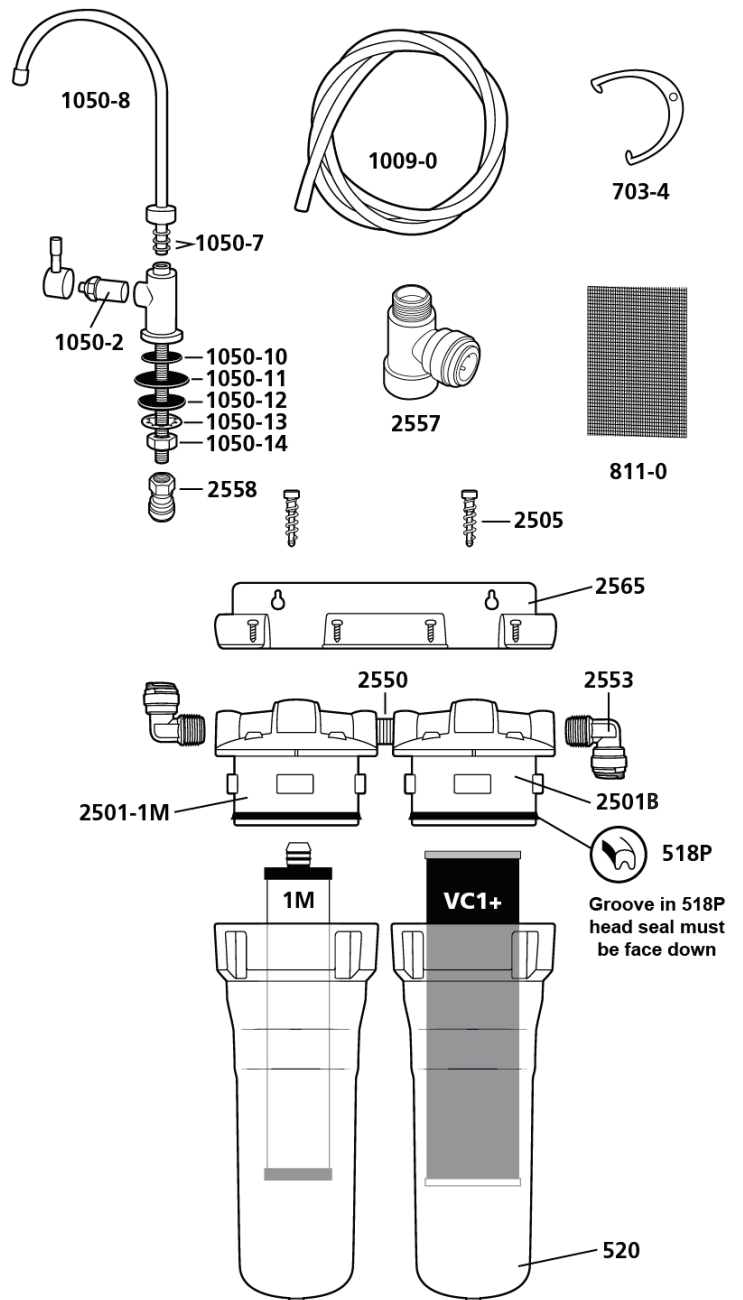

## H. LIMITED 5 YEAR WARRANTY

Envirogard system housings are warranted, to the original Consumer, purchaser/owner, for a period of five (5) years, from the date of purchase, against defects in materials or workmanship. O-rings, seals, faucet and installation fittings are warranted for a period of one (1) year from the original date of consumer purchase. The Company's obligation under this warranty shall consist of repair, replacement or credit, at its option, of any part found by the Company inspection to be defective, provided that the product has not been misused, abused, altered or damaged as determined by the Company and provided that only approved Envirogard/Rainfresh replacement cartridges have been used in the housings. This warranty does NOT apply to the replacement cartridge(s) which by nature will diminish in performance through normal use and require(s) regular replacement. This warranty does NOT cover, and is intended to exclude, any liability on the part of Envirogard for any incidental damages, consequential damages, labour charges or any other costs incurred in connection with the purchase, installation, use, maintenance or repair of the water filter whether under this warranty or any other warranty implied by law. Some provinces/states do not allow the exclusion of incidental or consequential damages, so the above limitation or exclusion may not apply to you. This warranty gives you specific legal rights and you may also have other rights, which vary from province to province/state to state. This warranty applies only to water filters/systems purchased in Canada or the U.S.A.



### ENVIROGARD PRODUCTS LIMITED

446 MAJOR MACKENZIE DRIVE EAST, RICHMOND HILL, ON L4C 1J2, CANADA  
**TEL:** (905) 884 9388 • **HELPLINE:** 1800 667 8072 • **WEB:** www.rainfresh.ca

© COPYRIGHT • ENVIROGARD PRODUCTS LIMITED 2026 • ALL RIGHTS RESERVED



2576-1  
 May 2026

Merci d'avoir acheté un produit Rainfresh. Nous nous engageons à vous donner entière satisfaction.

Si vous avez des questions, veuillez nous contacter.

Assistance-clients • 001 (905) 884 9388

Région de Toronto • 1800 667 8072 (Du lundi au vendredi, de 8 h à 16 h 30 HNE)

E-Mail : customersupport@rainfresh.ca • Site web : www.rainfresh.ca



**NE PAS RETOURNER AU MAGASIN**



**Besoin d'aide pour? Appelez gratuitement au :**

**1-800-667-8072**

Du lundi au vendredi de 8h00 à 16h30 HNE

**L'assistance est disponible pour :**

- Parties manquantes
- Installation, utilisation ou maintenance
- Toute autre question concernant votre nouveau système

### CONTENU

A. Introduction	2
B. Consignes de sécurité	2
C. Spécifications techniques	2
D. Installation	3
1. Installation du robinet	4
2. Montage de l'unité	4
3. Raccordement du robinet	4
4. Installation de la raccord d'alimentation	5
5. Démarrage	5
E. Utilisation et entretien	6
1. Nettoyage ou remplacement de la cartouche céramique 1M	6
2. Remplacement de la cartouche VC1+	7
3. Désinfecter votre système	7
F. Dépannage	7
G. Liste des pièces	8
H. Garantie	8



Certifié conforme à la norme CSA B483.1, à la norme 53 NSF/ANSI pour la réduction des PFOA/PFOS, COV, plus de 99,95 % des kystes, selon 401 NSF/ANSI pour la réduction des microplastiques, à la norme 42 NSF/ANSI pour la réduction du chlore, du goût et de l'odeur et Classe I pour la réduction des particules. Conforme aux normes NSF/ANSI 53 et NSF/ANSI 42 pour les performances spécifiques déclarées, vérifiées et validées par des données d'essai. Les systèmes certifiés pour la réduction des kystes peuvent être utilisés avec des eaux désinfectées susceptibles de contenir des kystes filtrables.

Test de bactéries effectué par laboratoire indépendant.

## A. INTRODUCTION

Le système d'eau potable 2 (UCS2+) Rainfresh est un système de filtrage résidentiel à haute performance qui se place sous l'évier pour offrir à votre famille une eau potable, saine et de meilleur goût. Il peut être utilisé pour filtrer l'eau distribuée par votre municipalité ou l'eau potable non traitée d'un puits, d'un lac ou d'une citerne. Ce dispositif est conçu pour être installé sous l'évier avec un robinet distinct (inclus). L'UCS2+ utilise un processus de filtration unique à trois étapes (FIG 1).

- 1. Cartouche filtrante à charbon actif haute performance (VC1+) :** réduit les substances perfluoroalkylées et polyfluoroalkylées (SPFA), les COV, les trihalométhanes (THM), les kystes, le chlore, les goûts et odeurs désagréables, ainsi que les sédiments fins. Elle réduit également les contaminants chimiques tels que les pesticides (lindane).
- 2. Cartouche en céramique auto-désinfectante imprégnée d'argent (1M) :** capture et élimine plus de 99,99999 % des bactéries nocives (telles que E. coli et autres coliformes), plus de 99,95 % des kystes et protozoaires (cryptosporidium et Giardia), et filtre les microplastiques et les particules d'une taille minimale de 0,3 micron (absolue).
- 3. Bloc de charbon actif haute performance au cœur de la cartouche en céramique :** agit comme un filtre de « polissage » final pour le chlore et les goûts et odeurs désagréables. Ce système ne retire pas les minéraux essentiels de l'eau.

N'élimine pas les minéraux essentiels.

## B. CONSIGNES DE SÉCURITÉ

- Ce système de filtration a été conçu pour un usage résidentiel à l'intérieur uniquement. Protégez le filtre de la lumière directe du soleil.
- Remarque : Système non à être installé dans des bâtiments de plus de quatre étages.**
- Si la pression de l'eau dépasse la pression maximale de 100 po2, il est conseillé d'installer un régulateur de pression et des antibéliers avant le filtre pour prévenir les **chocs préjudiciables qui pourraient être causés par une pression trop élevée**. Le réglage recommandé du régulateur est de 75 psi/5,1 bar/517 kPa ou moins.
- Ne pas exposer à des températures inférieures à 0 °C lorsqu'il y a de l'eau à l'intérieur du système. Si vous n'utilisez pas votre système en hiver ou s'il est exposé à des températures inférieures à 0 °C, videz-le (voir la section « Entretien » pour plus de détails).
- Ce système est destiné à être utilisé uniquement avec de l'eau froide. **Ne pas l'installer pour l'eau chaude.**
- Utilisez uniquement des cartouches filtrantes Rainfresh avec ce dispositif. Aucune autre cartouche filtrante ne fonctionnera avec ce dispositif.**
- Ne pas lubrifier la tête des joints toriques avec des lubrifiants à base de pétrole.** Le silicone alimentaire (composé Dow 111) peut être utilisé de façon modérée.
- Ne pas nettoyer le boîtier de filtre avec des solvants organiques, tels que ceux utilisés dans les aérosols pour les produits de nettoyage ou les insecticides, car ceux-ci peuvent provoquer des fissures ou des craquelures et entraîner des dysfonctionnements et des fuites.
- L'installation de ce système peut impliquer des écoulements d'eau. Garder à portée de main une bonne quantité de serviettes en papier ou un chiffon absorbant.
- Ne faites pas fonctionner le système sans les cartouches filtrantes. Aucune filtration ne prouira si les cartouches sont retirées.

## C. SPÉCIFICATIONS TECHNIQUES

MODÈLE	UCS2+
Débit nominal de service	0,75 gallon américain par minute (2,83 l/min)
Entrée/sortie	Tuyau de diamètre extérieur 3/8 po (0,95 cm)
Temp. de fonctionnement	4 °C (39 °F) min à 38 °C (100 °F) max. <b>Remarque :</b> À utiliser avec de l'eau froide uniquement.
Pression de service*	30 lb/po <sup>2</sup> (min) à 100 lb/po <sup>2</sup> (689 kPa) max
Qualité de l'eau brute	pH – 6.5 à 9.0 ; turbidité ≤ 1NTU ; MTD ≤ 1,500 PPM
Dimensions (sans le robinet)	P 11,2 po x H 13,5 po x D 5 po
Robinet chromé	Inclus
Durée de vie des préfiltre	350 gal. (1324 l) ou 6 mois (réduction de COV, THM) OU 1000 gal. (3785 l) ou 6 mois (réduction du SPFA, kystes, chlore, goût, odeur)
Durée de vie du filtre en céramique	1000 gal. (3785 l) ou 1 an (Nettoyable - voir page 6)

\* Installez un régulateur de pression et des béliers au cas où la pression de l'eau dépasse la pression maximale autorisée.

**Remarque :** Si la pression durant la journée est supérieure à 80 po2, la pression d'eau la nuit peut dépasser la pression limite.



FIG 1

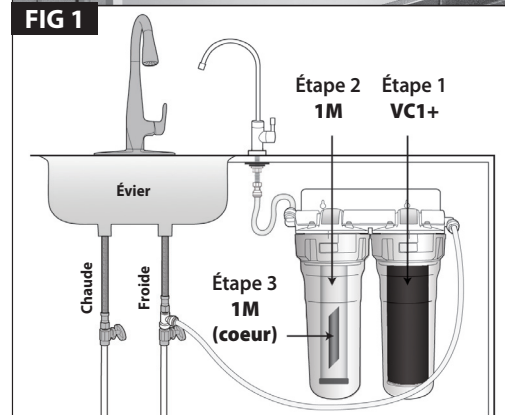

## D. INSTALLATION

- L'installation doit être conforme aux réglementations locales et locales en vigueur
- **Mise en garde : La cartouche de filtre en céramique est FRAGILE et devrait être manipulée avec une précaution.**

### LISTE DES PIÈCES

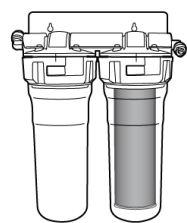

**1x**  
Unité de filtration principale  
avec pré-filtre (VC1+) à  
l'intérieur  
(UCS2+)



**1x**  
Cartouche en  
céramique  
(1M)



**1x**  
Robinet  
(1050)



**1x** Rondele - petite  
(1050-10)



**1x** Rondele - grande  
(1050-11)



**1x** Washer - plastique  
(1050-12)



**1x** Rondelle de blocage  
(1050-13)



**1x** Écrou de blocage  
(1050-14)



**1x**  
Jauge  
(703-4)



**1x**  
Tampon  
(811-0)



**2x**  
Vis de fixation  
(1011-0)



**6 pi**  
Tube 3/8 po  
(1009-0)



**1x**  
Raccord  
d'alimentation  
(2557)

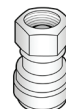

**1x**  
3/8 po Adaptateur  
de robinet  
(2558)

### OUTILS NÉCESSAIRES



Mètre ruban



Perceuse et foret  
1/2 po



Crayon



Tournevis  
cruciforme



Couteau



Clé à molette

Les instructions suivantes concernent l'installation du système UCS2+ sous l'évier. Il peut également être installé à tout autre endroit distant à support mural (comme un sous-sol ou un vide sanitaire) d'où les tuyaux peuvent être acheminés jusqu'au robinet. Tube supplémentaire requis (non inclus). L'appareil ne doit pas être installé à plus de 4,5 m (15 pi) du robinet. En cas de questions, appelez Rainfresh.

### PREPARATION

Enlevez les boîtiers (520) des têtes (2501B) (FIG 3A) en les tournant de 1/8 de tour vers la gauche tout en tirant dessus. Retirez la cartouche VC1+ en la tournant et en tirant doucement dessus pour la dégager de la bossage (FIG 3B). La cartouche céramique (1M) est emballée séparément. Mettez les deux cartouches et boîtiers de côté à l'assemblage final.

FIG 3A

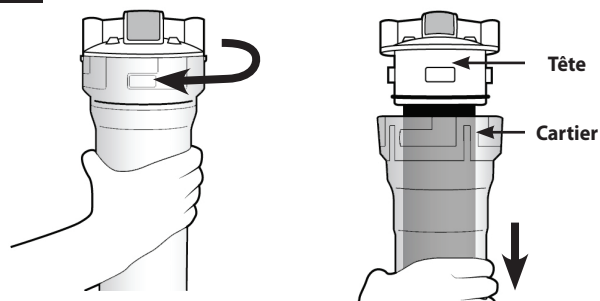

FIG 3B

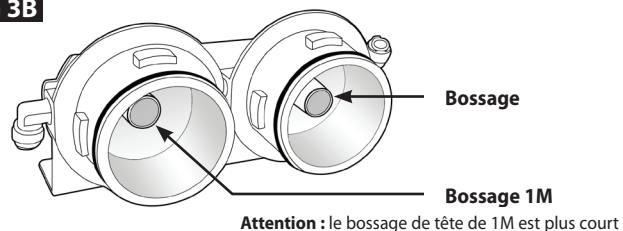
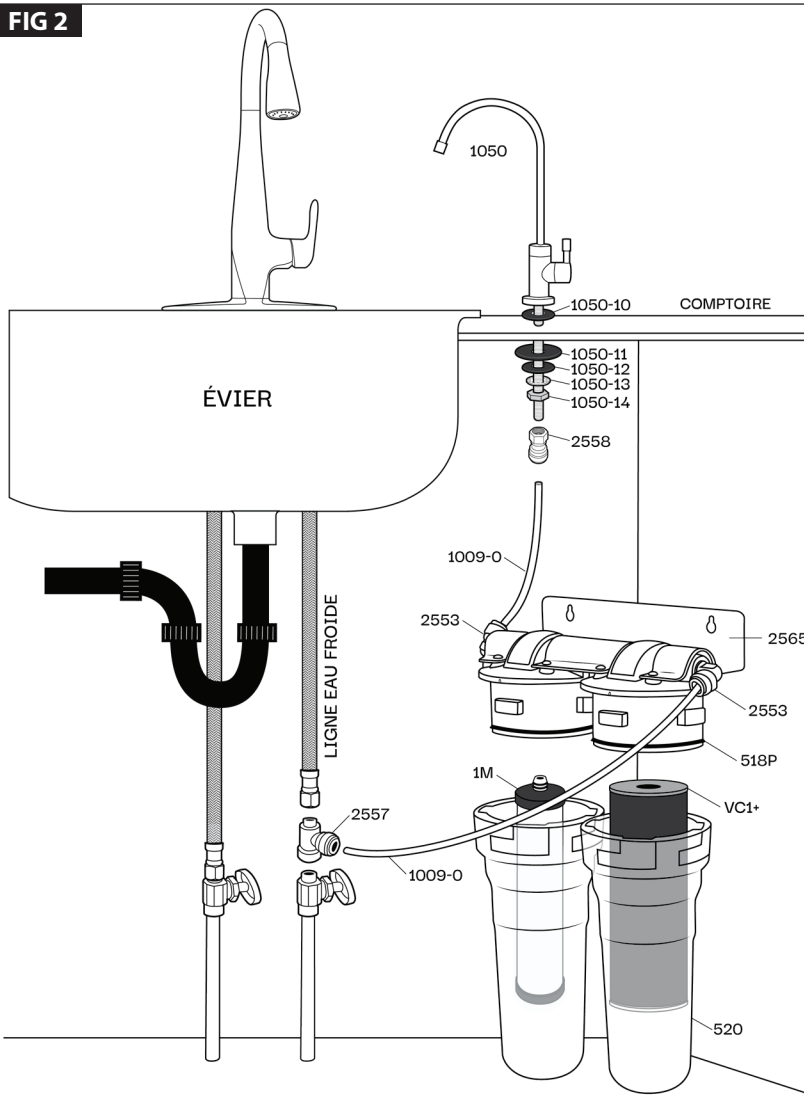

FIG 2



## Étape 1 : Installation du robinet

Le robinet peut être installé sur le rebord de l'évier ou sur le comptoir.

**Remarque :** Le robinet peut aussi être installé dans un trou de douchette, le cas échéant.

1. Le robinet doit être installé près de l'évier. Assurez-vous que le bec pivotant projette au-dessus de l'évier et qu'il y a assez d'espace sous le comptoir pour la tige du robinet et pour permettre le serrage des écrous.
2. Marquez l'emplacement et percez un trou de ½ po (FIG 2). Protégez le comptoir avec du ruban à masquer et utilisez un foret bien affûté.  
**Remarque :** Pour les comptoirs en granit ou en pierre, le trou ne doit être percé que par un professionnel. N'essayez pas de le faire vous-même.
3. Insérez la tige du robinet dans la petite rondelle (1050-10), puis dans le trou que vous venez de percer dans le comptoir (FIG 4). Sous l'évier, installez la grande rondelle (1050-11), la rondelle en plastique (1050-12), la rondelle de blocage (1050-13) et l'écrou de blocage (1050-14). Pendant que quelqu'un tient le robinet pour l'empêcher de tourner, serrez fermement l'écrou de blocage (1050-14). Vissez l'adaptateur de robinet (2558) sur la tige du robinet et serrez d'1/8e de tour à l'aide d'une clé - **NE PAS TROP SERRER**. Faites attention à ne pas croiser le fil. **Remarque :** N'utilisez pas de produit d'étanchéité pour filetage ou de ruban adhésif sur le robinet.

## Étape 2 : Montage de l'unité

1. Choisissez l'endroit d'installation sous l'évier à proximité du robinet. Servez-vous du support (2565) comme gabarit pour marquer l'emplacement des trous (FIG 5). **Remarque : LAISSEZ AU MOINS 18 POUCHES** de dégagement sous du bord supérieur du support. LE PLUS ÉLEVÉ ET PLUS PRÈS QUE VOUS MONTEZ L'UNITÉ L'MEILLEUR IL SERA POUR L'ENTRETIEN RÉGULIER.
2. Vissez partiellement les 2 vis du support de montage (1011-0) dans les emplacements des vis. Installez le support de montage et l'ensemble de tête sur les têtes de vis. Utilisez un niveau pour vous assurer que le support est de niveau et serrez les vis. **Remarque :** Si le mur est trop fin pour accepter les vis, utilisez des écrous et des boulons à tête ronde (non fournis) pour monter le support.

## Étape 3 : Raccordement du robinet

1. Mesurez et coupez une longueur de tube en plastique (1009-0) pour connecter le robinet au raccord de SORTIE (2553). Assurez-vous de laisser suffisamment de tube pour raccorder la vanne d'alimentation à ENTRÉE. **Remarque : Utilisez uniquement un couteau tranchant pour couper le tube droit (FIG 6). Utiliser une scie ou couper le tube à un angle peut provoquer une fuite du raccord.**
2. Retirez le clip rouge de l'adaptateur de robinet 3/8" (2558) et glissez le tube à l'intérieur (FIG 7A). Remettez en place le clip rouge et tirez sur le tube pour vérifier que la connexion est bien fixée.  
**Remarque :** Pour retirer le tube du raccord, retirez le clip rouge et appuyez sur la pince avec deux doigts tout en retirant le tube (FIG 7B). Sans appuyer sur la pince, le tube restera bloqué en position.
3. Retirez la pince rouge du raccord OUTLET Acculink (2553) et connectez-y l'autre extrémité en poussant le tube dans le raccord jusqu'à ce qu'il touche la butée du tube et ne puisse plus entrer (FIG 8A). Remettez le clip rouge. Poussez le tube restant dans le raccord INLET de la même manière. **Remarque :** Pour retirer la tubulure du raccord, retirez le clip rouge et appuyez sur la pince avec deux doigts tout en tirant le tube (FIG 8B). Sans appuyer sur la pince, le tube restera bloqué en position. Tirez le tube pour vérifier la connexion sécurisée.

FIG 4

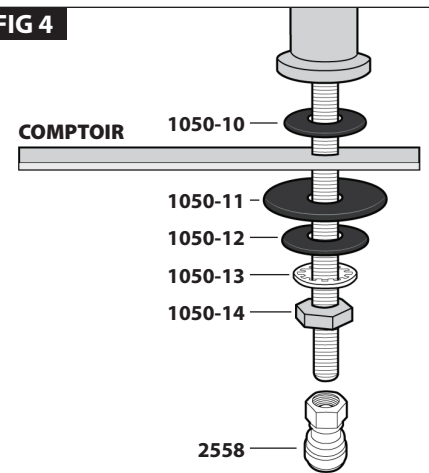

FIG 5

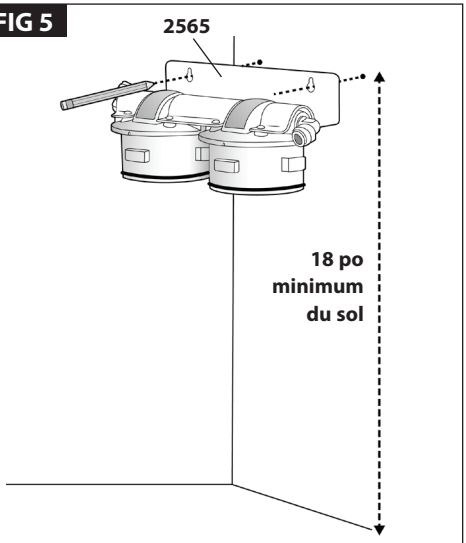

FIG 6

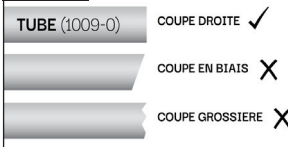

FIG 7A

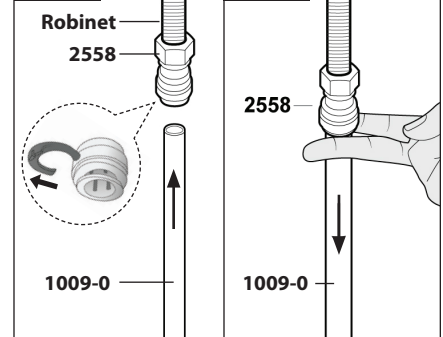
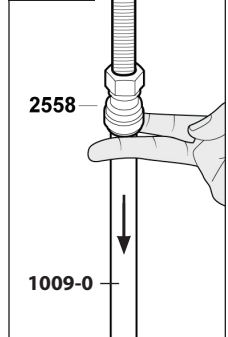

FIG 7B



**AVERTISSEMENT :** Ne pas faire pivoter les raccords (2553). Cela pourrait desserrer le joint et provoquer une fuite.

FIG 8A

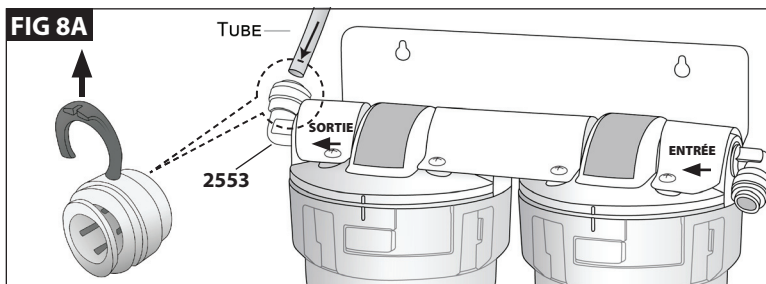
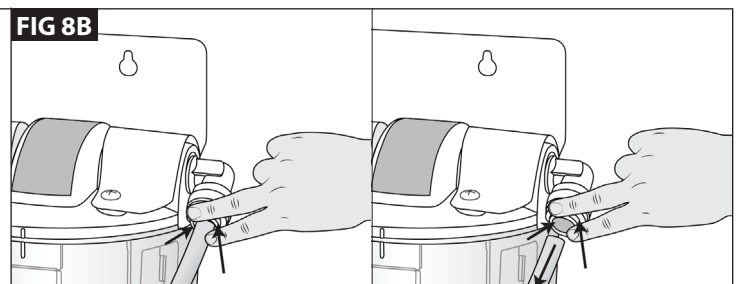

FIG 8B



#### Étape 4 : Installation de la raccord d'alimentation

Utilisez le raccord d'alimentation (2557) si le tuyau d'alimentation en eau sous l'évier se fixe à un tuyau flexible de 3/8 po du robinet de cuisine. Si votre tuyauterie est différente ou si vous n'avez pas de vanne d'arrêt sous l'évier, vous pouvez commander les vannes Rainfresh **CK538** ou **CKT38** (selon votre tuyauterie) directement sur [www.rainfreshstore.ca](http://www.rainfreshstore.ca).

**IMPORTANT :** Avant de procéder à l'installation de la raccord d'alimentation, confirmez la conduite d'eau froide en faisant couler de l'eau chaude à travers le robinet de votre cuisine. Touchez les deux tuyaux sous l'évier pour vérifier le tuyau d'eau froide et fermer le robinet.

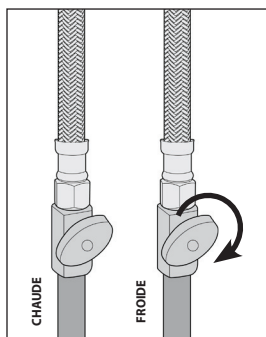
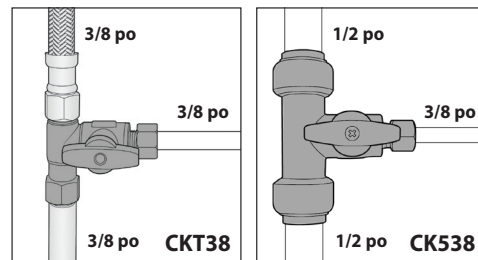

1. Fermez la vanne d'alimentation en eau froide du robinet de cuisine.

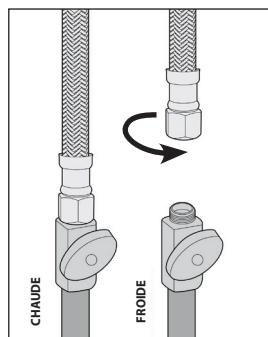

2. À l'aide d'une clé, dévissez le tube du robinet de la vanne d'alimentation.

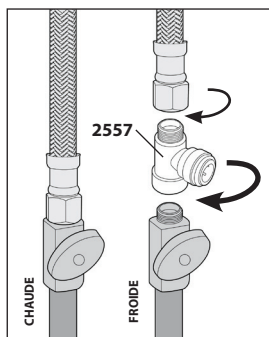

3. Enfillez le raccord d'alimentation (2557) puis fixez-y le tube du robinet.

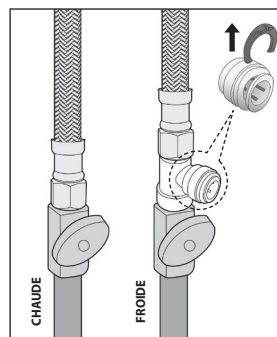

4. Retirez la pince rouge de le raccord d'alimentation.

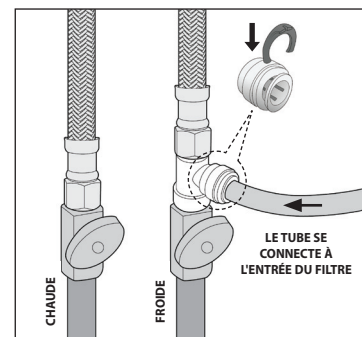

5. Poussez l'extrémité ouverte du tuyau d'ENTRÉE du filtre dans le raccord d'alimentation jusqu'à ce qu'il ne puisse plus s'enfoncer. Remettez la pince rouge.

#### Étape 5 : Démarrage

- Retirez la cartouche au charbon (VC1+) de son emballage et insérez-la soigneusement dans le boîtier **sur le côté du raccord d'entrée avec le joint violet dirigé vers le haut (FIG 9A)**. Alignez le boîtier sous la tête de filtre et tirez la cartouche vers le haut avec une main puis poussez le joint bleu au-dessus de la tête blanche (FIG 9B).
- Tirez le boîtier vers le haut et faites-le tourner à 1/8 dans le sens horaire pour aligner les rainures du boîtier avec les attaches de la tête (2501B) et le mettre en position de verrouillage (FIG 10).

**AVERTISSEMENT :** Assurez-vous que le puisard est toujours en position complètement verrouillée pendant l'entretien. Ne pas tourner le puisard en position complètement verrouillée entraînera une contrainte excessive sur le puisard et peut entraîner une défaillance catastrophique pouvant causer des dégâts des eaux.

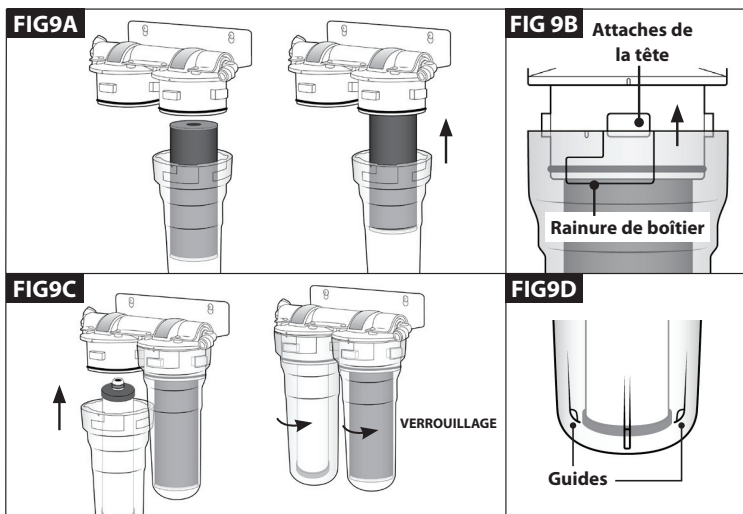
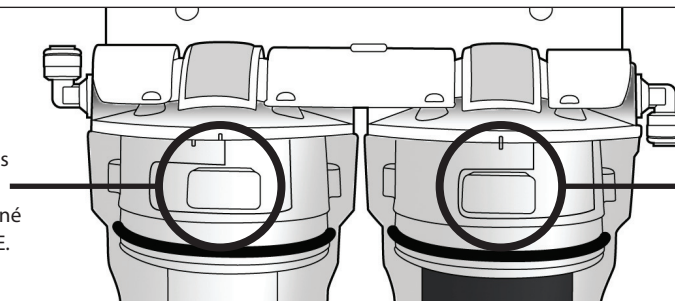

FIG10

**MAUVAISE POSITION**  
Rainures de boîtier et attaches de tête non alignées.  
Boîtier pas complètement tourné en position de VERROUILLAGE.  
Repères non alignés



**BONNE POSITION**  
Rainures de boîtier au-dessus de l'attache de tête.  
Boîtier complètement tourné en position de VERROUILLAGE.  
Repères alignés

- Retirez l'emballage de la cartouche en céramique 1M et insérez-la soigneusement dans la tête de filtre (sur le côté du raccord de sortie) **avec l'extrémité ouverte vers le haut (FIG 9C)**. **Remarque :** Le fond du boîtier comporte des guides pour la cartouche 1M, et il sera impossible de verrouiller le boîtier si la cartouche n'est pas entre les guides (FIG 9D). Tirez le boîtier et verrouillez en position (FIG 10).
- Ouvrez le robinet. Ouvrez **LENTEMENT** la vanne d'alimentation pour mettre l'eau en marche.

Fermez le robinet et vérifiez l'étanchéité de tous les raccords. Resserrer soigneusement les raccords qui fuient. Vérifiez l'installation à plusieurs reprises au cours des deux jours suivants afin de détecter d'éventuelles fuites, même minimes.

**Rinçage et conditionnement :** Laissez couler l'eau pendant 10 minutes pour rincer le système, puis fermer le robinet toute la nuit pour conditionner le système. Le lendemain matin, laissez couler l'eau pendant quelques minutes pour rincer à nouveau avant d'utiliser pour la première fois. **LE SYSTÈME EST MAINTENANT PRÊT À ÊTRE UTILISÉ.**

**Remarque :** Dans certains cas avec une faible pression d'eau, le boîtier de la SORTIE ne peut se remplir que partiellement à cause d'un bloc d'air. Si cela se produit, arrêter le robinet et appuyer sur le bouton d'aération supérieur jusqu'à ce que le niveau d'eau dépasse le point d'étanchéité du boîtier. **Remarque :** Il est normal que l'eau contienne au début des particules fines de carbone (minuscules particules noires). Il est également normal que l'eau ait un aspect trouble pendant les premiers jours, mais elle est potable tout de même. L'apparence trouble est causée par les petites bulles d'air qui se sont formées dans les filtres. Si vous laissez l'eau debout pendant quelques secondes, la nébulosité disparaîtra. L'utilisation de l'appareil pendant de longues périodes **NE** vous aidera **PAS**.

## E. UTILISATION ET ENTRETIEN

- **Mise en garde :** si votre filtre n'est pas utilisé en hiver ou s'il risque d'être soumis à des températures sous le point de congélation, videz-le et retirez les cartouches des boîtiers. Placez les cartouches dans l'évier ou sur du papier essuie-tout pour les faire sécher, ce qui peut prendre plusieurs jours.
- **Remarque :** Lubrifiez le joint de tête (518P) au moins une fois par an et lorsque vous videz le filtre pour l'hiver. Utilisez une graisse à la silicone de qualité alimentaire. L'eau peut abîmer les joints en caoutchouc. Pour éviter les fuites, il est conseillé de remplacer le joint de tête tous les un ans à tout le moins. **Remarque :** La rainure du joint de tête 518P doit être orientée vers le bas.
- **Remarque :** Ne nettoyez pas les boîtiers avec des solvants organiques comme ceux que l'on trouve dans les produits de nettoyage à vaporiser ou les insecticides, car ils pourraient fendiller ou fêler les boîtiers, et causer une fuite.

Élément	MODÈLE	FONCTION	Fréquence de remplacement	Trouvable
Préfiltre*	VC1+	PFAS, produit chimiques (COV, THM, etc.), chlore, goût et odeur	4-6 mois	Chez les grands détaillants ou dans les magasins de rénovation
Préfiltre en option*	CA1	Chloramine, chlore, goût et odeur		
	LR1	Plomb, produits chimiques (COV, THM, etc.), chlore, goût et odeur		
Filtre en céramique*	1M	Bactéries, parasites, E. coli etc.	1 an	
Joints de tête	518P		1an	
Boîtier**	520		5 ans	En appelant Rainfresh ou en commandant en ligne sur le site <a href="http://www.rainfreshstore.ca">www.rainfreshstore.ca</a>
Montage de la tige de ventilation	2505		5 ans	
Autres pièces				

\* **Remarque :** La durée de vie des cartouches dépend directement des conditions d'eau et du volume d'eau filtré. Des sédiments excessifs peuvent provoquer un remplacement plus fréquent. Les contaminants réduits par ces filtres / cartouches ne sont pas nécessairement dans votre eau.

\*\* **Attention :** Il est fortement recommandé de remplacer les puisards au moins une fois tous les 5 ans afin d'éviter des réparations coûteuses ou des dommages possibles à l'eau. Enregistrer la date d'installation du nouveau puisard en bas.

### 1. Nettoyage ou remplacement de la cartouche céramique 1M

Cette cartouche est nettoyable et réutilisable. Lors de l'utilisation et à mesure que les produits chimiques s'accumulent sur la surface en céramique, le débit baissera progressivement. En nettoyant la surface de la cartouche à l'aide du tampon de nettoyage abrasif (811-0) fourni, vous pourrez retrouver un débit normal.

1. Fermez la soupape à étrières et ouvrez le robinet de façon à dépressuriser le filtre. Pressez les boutons de purge sur le dessus des deux têtes (FIG 11).
2. Retirez le boîtier en le tournant de 1/8 de tour en sens antihoraire et enlevez la cartouche en céramique (1M) en la tournant et en la tirant délicatement vers le bas. N'enlevez pas la cartouche en la dévissant de son adaptateur (2560). Mettez la cartouche et le boîtier dans l'évier et videz l'eau du boîtier.
3. **Portez des gants** de caoutchouc pour nettoyer la cartouche en céramique. En tenant la cartouche dans la paume de la main, la buse vers le haut, placez-la sous l'eau du robinet et frottez délicatement toute la surface avec le tampon fourni (811-0) (FIG 12). **Ne laissez pas d'eau pénétrer dans la buse de la cartouche. N'UTILISEZ PAS DE SAVON NI DE DÉTERGENT.** L'épuration élimine les particules piégées avec une partie de la céramique.
4. Remplacez la cartouche en céramique si la jauge à cartouche (703-4) peut passer sur la largeur de la céramique (FIG 13).
5. Reportez-vous à l'étape 5 : Démarrage à la page 5.

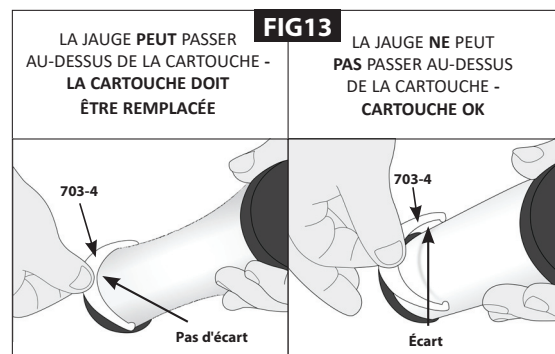
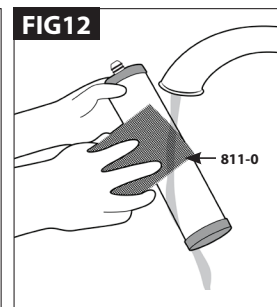
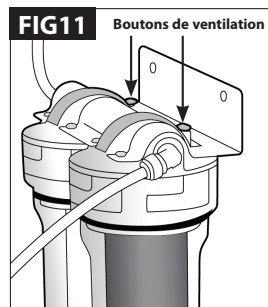

## 2. Remplacement de la cartouche VC1+

### - Tous les 4-6 mois

1. Fermez la vanne d'alimentation et ouvrez le robinet pour relâcher la pression dans le filtre ou appuyez sur les boutons de ventilation sur le dessus des deux têtes.
2. Tournez le boîtier à droite d'1/8 de tour vers la gauche et abaissez-le pour retirer la cartouche de carbone en tournant et en tirant doucement vers le bas.
3. Installez la nouvelle cartouche VC1+ sur le bossage avec le côté violet vers le haut de la tête, puis réinstallez le boîtier et tournez-le de 1/8 de tour pour le bloquer en place. Voir l'étape 5 : démarrage.
4. Ouvrez la vanne d'alimentation. **Remarque :** des particules fines provenant de la cartouche à carbone peuvent se déposer sur la cartouche céramique 1M. Pour éviter cela, retirez la cartouche céramique avant de rincer la cartouche VC1+ et remettez-la en place après le rinçage afin d'éviter tout dépôt de particules de carbone sur la cartouche céramique.
5. Ouvrez le robinet pour laisser l'air s'échapper. S'il y a toujours de l'air dans le boîtier, fermez le robinet et appuyez sur le bouton de purge jusqu'à ce que le niveau d'eau dépasse le joint d'étanchéité dans le boîtier.

## 3. Désinfecter votre système

Il est recommandé d'assainir votre système pour des raisons d'hygiène générale au moins une fois par an.

**Remarque :** Cette procédure entraîne des écoulements d'eau. Gardez une serviette absorbante à portée de main pour nettoyer. Utilisez des gants hygiéniques en caoutchouc pour cette procédure et lisez la « mise en garde » sur le produit contenant du javellisant avant de l'utiliser.

1. Coupez l'eau du système en fermant la valve d'alimentation et ouvrez le robinet pour évacuer la pression
2. Retirez les deux cartouches de leurs boîtiers respectifs et mettez-les de côté dans votre réfrigérateur (NE PAS CONGELER).
3. Ajouter ¼ de tasse de javellisant inodore dans le premier boîtier, puis fixez à nouveau les deux boîtiers au système.
4. Ouvrez la valve d'alimentation et laissez couler de l'eau à travers le système jusqu'à ce que vous sentiez l'odeur du javellisant du robinet. Fermez le robinet immédiatement et laissez le javellisant dans le système. Fermez la valve.
5. Après 4-6 heures, ouvrez le boîtier et videz l'eau.
6. Retirez les cartouches du réfrigérateur et fixez-les à nouveau au système. Rincer l'eau pendant quelques minutes.

## F. DÉPANNAGE

### AVERTISSEMENT IMPORTANT – PERTE DE PRESSION

Une perte de pression d'eau dans le système de filtration peut provoquer des fuites lors du rétablissement de la pression. Ceci est dû à la conception du joint hydraulique, qui dépend de la pression du système pour assurer une étanchéité optimale. Une perte de pression peut survenir lors d'une coupure d'eau ou d'une opération de maintenance du réseau municipal. Par exemple, si votre fournisseur d'eau interrompt temporairement l'alimentation pour réparer une conduite principale ou une borne d'incendie, la pression dans votre réseau de plomberie domestique peut chuter à zéro. D'autres situations courantes incluent la fermeture du robinet d'arrêt principal à l'intérieur de la maison (par exemple, pour des réparations de plomberie), une panne de courant affectant le système de pompage d'un puits, etc. En cas de perte de pression, coupez l'alimentation en eau et ouvrez les puisards de filtration. Inspectez et nettoyez le joint de tête (518) et les surfaces d'étanchéité. Remontez les puisards en veillant à un bon alignement et à un serrage ferme. Rétablissez lentement la pression d'eau et vérifiez soigneusement l'absence de fuites. **Attention :** le non-respect de ces instructions peut entraîner des fuites d'eau. Assurez-vous toujours qu'une pression d'eau d'au moins 30 psi alimente le système.

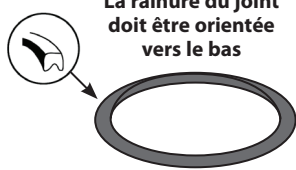
PROBLÈME	SOLUTION
Le boîtier est difficile à enlever	<ol style="list-style-type: none"><li>1) Il se peut que le système soit encore sous pression. Fermez la valve à étrier et ouvrez le robinet pour décharger la pression.</li><li>2) Le joint de tête peut être coincé. Pour briser le sceau, soulevez le boîtier avant de tourner pour déverrouiller. Nettoyez et lubrifiez ou remplacez le joint.</li></ol>
Fuite au niveau du joint de tête	<ol style="list-style-type: none"><li>1) Le joint peut être sec ou craquelé en raison de son vieillissement. Si le joint est vieux de plus de deux ans, remplacez-le.</li><li>2) Le joint ou le siège du joint peut contenir des débris. Essuyez le joint et le siège avec une serviette en papier. Lubrifiez légèrement en utilisant du silicone alimentaire (Dow 111) et réinstallez. Si cette solution ne fonctionne pas, remplacez le joint de tête.</li></ol> <p><b>Remarque : La rainure du joint de tête 518P doit être orientée vers le bas.</b></p>  <p>La rainure du joint doit être orientée vers le bas</p>
Fuite au niveau du bouton d'aération	Le siège du joint torique d'aération n'est pas correctement posé. Appuyez sur le bouton d'aération plusieurs fois pour replacer le siège correctement. Si la fuite continue, remplacez l'ensemble (2505).
Le débit d'eau du robinet est lent	<ol style="list-style-type: none"><li>1) La cartouche en céramique est sale ou le préfiltre est bouché. Voir la section E.</li><li>2) La pression de l'eau d'alimentation est faible.</li></ol>
L'eau s'écoule du robinet après que le robinet a été fermé	Remplacez la cartouche du robinet (1050-2). Appelez rainfresh pour commander ou commandez en ligne sur <a href="http://www.rainfreshstore.ca">www.rainfreshstore.ca</a>
La cartouche en céramique est fissurée ou brisée	Remplacez la cartouche immédiatement. Les cartouches cassées ou fissurées ne filtrent pas l'eau et ne sont pas couvertes par la garantie.
Détection de la mauvaise qualité de l'eau	Si de l'au du système UCS2+ se révèle positif pour les bactéries : <ul style="list-style-type: none"><li>- Inspectez la cartouche en céramique pour détecter des fissures ou des bris. Remplacez si nécessaire.</li><li>- Assainissez le système. Voir la section E.</li></ul>

## G. LISTE DES PIÈCES

Numéro de pièce	LA DESCRIPTION	QTÉ
1M	Cartouche en céramique	1
VC1+	Cartouche au charbon actif	1
518P	Joint de tête	2
520	Boîtier	2
703-4	Compas d'épaisseur	1
811-0	Tampon	1
1009-0	Tube en plastique, 3/8po x 72po	1
1050	Robinet complet	1
1050-2	Ensemble à disque en céramique	1
1050-7	Joint torique de bec	2
1050-8	Bec de robinet	1
1050-10	Rondelle caoutchouc petite	1
1050-11	Rondelle caoutchouc grand	1
1050-12	Rondelle en plastique	1
1050-13	Rondelle de blocage	1
1050-14	Écrou de blocage	1
2501B	Tête standard (bleu) - 3/8 po	1
2501-1M	Tête 1M (bleu) - 3/8 po	1
2505	Ensemble de bouton de purge	2
2550	Mamelon MPT 3/8 po	1
2553	Raccord 90° Acculink™, 3/8 po x3/8 po	2
2557	Raccord d'alimentation	1
2558	Adapteur de robinet 3/8 po	1
2565	Support avec vis de tête	1

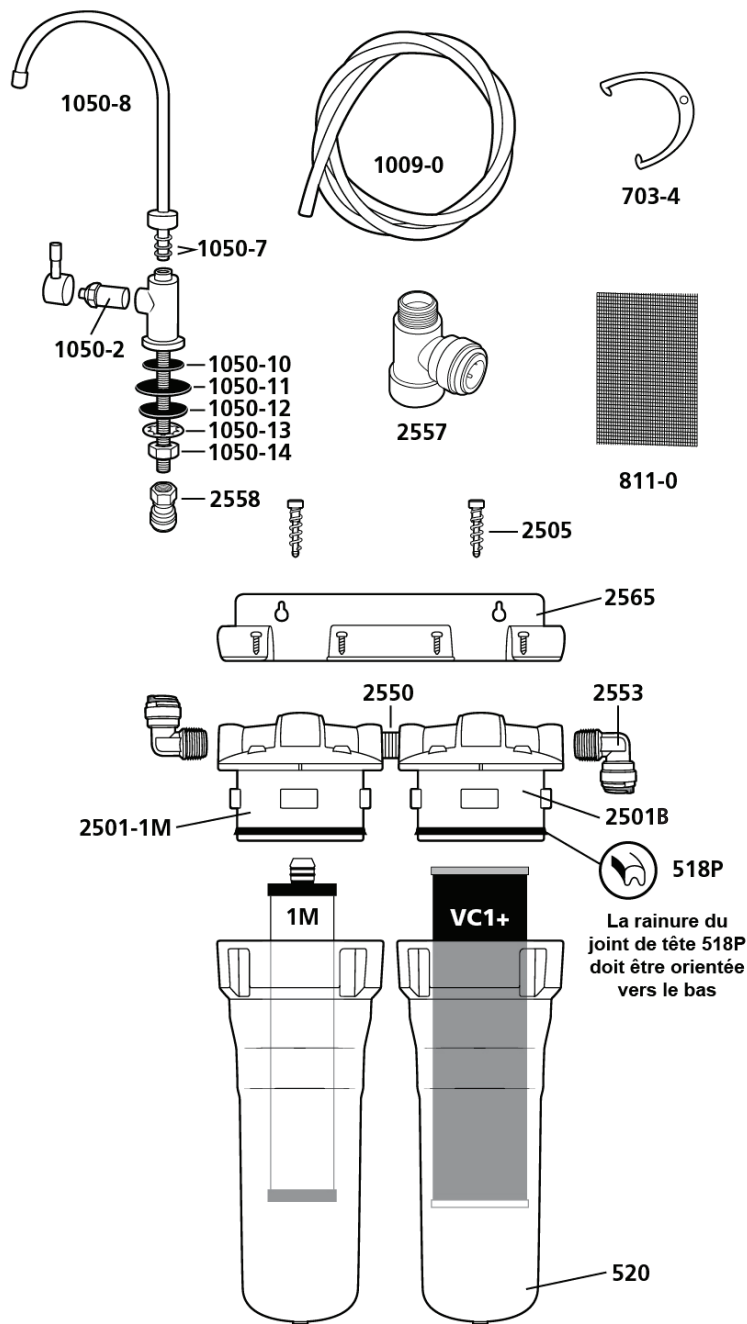

## H. GARANTIE LIMITÉE DE 5 ANS

Le boîtier du système est garanti à l'acheteur initial pour une période de 5 ans, à partir de la date d'achat, contre les défauts de matériaux ou de fabrication. Les joints toriques, les joints, le robinet et les fixations sont garantis pendant un an à compter de la date d'achat initial. Aux termes de la présente garantie, la société s'engage à réparer ou à remplacer (à sa discrétion) toute pièce qu'elle juge défectueuse, pourvu qu'elle ne détermine pas que le filtre a été modifié ou qu'il a été utilisé incorrectement ou de façon abusive, et pourvu que seules des cartouches Rainfresh aient été utilisées dans le filtre. Cette garantie ne couvre pas les cartouches de rechange. Leur rendement diminue à la longue et elles doivent être remplacées à intervalles réguliers. Aux termes de la présente garantie, Envirogard ne peut être tenue responsable d'aucun dommage indirect, y compris les frais de main-d'oeuvre et tout autre frais découlant de l'achat, de l'installation, de l'entretien ou de la réparation du filtre. Comme certaines provinces ne permettent pas l'exclusion des dommages indirects, il se peut que la restriction ci-dessus ne s'applique pas à vous. La présente garantie vous donne des droits spécifiques, et il se peut aussi que vous ayez d'autres droits selon votre province de résidence. La présente garantie ne couvre que les filtres et systèmes de filtration qui sont achetés au Canada et aux États-Unis.



**ENVIROGARD PRODUCTS LIMITED**  
 446 MAJOR MACKENZIE DRIVE EAST, RICHMOND HILL, ON L4C 1J2, CANADA  
 Tél : (905) 884 9388 • **Assistance-clients** : 1800 667 8072 • **Site web** : www.rainfresh.ca

© COPYRIGHT • ENVIROGARD PRODUCTS LIMITED 2026 • TOUS DROITS RÉSERVÉS

