

Thank you for purchasing a Rainfresh Product. We are committed to ensuring that you are totally satisfied.

For any questions, please contact customer service

Customer Service • 001 (905) 884 9388

Canada Toll Free • 1800 667 8072 (Mon to Fri 8:00 AM to 4:30 PM EST)

E-Mail: customersupport@rainfresh.ca • **Web:** www.rainfresh.ca

CONTENTS

A. Introduction	2
B. Safety Instructions	2
C. Technical Specifications	2
D. Installation	3
1. Mounting the faucet	4
2. Mounting the unit	4
3. Connecting the faucet	4
4. Installing supply Fitting	5
5. Start-up	5
E. Maintenance	6
1. Ceramic cleaning	6
2. Replacing CF2 cartridge	7
3. Sanitizing your system	7
F. Troubleshooting	7
G. Parts List	8
H. Warranty	8



Tested and Certified by CSA Group to CSA Standard B483.1, to NSF/ANSI Standard 53 for reduction of Cyst (e.g. Cryptosporidium & Giardia) and lindane, to NSF/ANSI Standard 42 for reduction of chlorine, taste & odour, Class I for particulate reduction and to NSF/ANSI 401 for microplastics reduction. The standards referenced above evaluate products for use with disinfected waters.

Additional testing and verification for reduction of bacteria and particulates performed by independent laboratory.

A. INTRODUCTION

Rainfresh Drinking Water System 2 (UCS2) is a high performance residential undersink water filter system that provides clean, safe and better tasting water for your family. It can be used on any municipal or untreated drinking water supply such as well, lake or cistern water. The system is designed for installation under the sink with a separate dedicated faucet (included).

UCS2 uses a unique 3-stage filtering process (FIG 1). Water first passes through a high grade activated carbon filter cartridge (CF2) which reduces chlorine, taste and odour and fine sediment. It also reduces chemical contaminants such as pesticides (lindane). Next, the water passes through a self-disinfecting, silver impregnated ceramic cartridge (1M) which traps and kills >99.99999% harmful bacteria (such as E. coli and other coliform bacteria), traps >99.95% cysts & protozoa (cryptosporidium & Giardia), filters out microplastics, and filters particulates as small as 0.3 micron (absolute).

The third stage is a solid block of high grade activated carbon in the core of the ceramic cartridge (1M) which acts as a final "polishing" filter for chlorine and unpleasant taste/ odour. This system does not remove essential minerals from the water.

B. SAFETY INSTRUCTIONS

- This filter system is designed for residential indoor use only.
- Protect filter from direct sunlight.
- If water pressure will at any time exceed the 100 psi maximum, a pressure regulator and water hammer arrestor must be installed before the filter to prevent **potentially damaging shocks caused by high pressure**. Recommended regulator setting is 75 psi / 5.1 bar/ 517 kPa or less.
- **Note: Do not install in multi-storey buildings over 4 storeys.**
- Do not subject to freezing temperatures with water inside the unit. If your unit will not be used in winter, or will be subject to freezing temperatures, drain unit completely (see "Maintenance" section for details).
- This system is intended for use with cold water only. **Do not install on hot water.**
- **Use only Rainfresh replacement cartridges. Only Rainfresh filter cartridges will function with this system.**
- **Do not lubricate head O-rings with petroleum based lubricants.** Only food-grade silicone (Dow 111 compound) should be sparingly used.
- Do not clean housing with organic solvents such as those found in sprays for cleaning products or insecticides as these may cause cracking or crazing and lead to failure and leakage.
- Installation of this unit may involve some water spillage. Keep paper towels or an absorbent cloth handy.
- Do not operate the system without the filter cartridges. No filtration will occur if filter cartridges are removed.

C. TECHNICAL SPECIFICATIONS

MODEL	UCS2
Rated service flow	0.75 US GPM (2.83 LPM)
Inlet/outlet	3/8" OD tube
Operating Temp	4°C (39°F) min. to 38°C (100°F) max. Note: For cold water use only.
Working Pressure*	25 psi (min) to 100 psi (689 kPa) max
Raw Water Quality	pH – 6.5 to 9.0 ; Turbidity ≤ 1NTU ; TDS ≤ 1,500 PPM
Dimensions (excluding faucet)	11.2"W x 13.5"H x 5" D
Chrome faucet	Included
Pre-filter life†	375 Gal (1491 L) or 4 months (Lindane reduction) OR 1,000 Gal (3,785 L) or 6 months (Chlorine, taste, odour reduction)
Ceramic filter life†	1,000 Gal (3,785 L) or 1 year

* Install a pressure regulator and water hammer arrestor if pressure exceeds maximum rating at any time.

† Cartridge life may vary with water quality and usage.

Note: If daytime pressure is over 80 psi, night time water pressure may exceed pressure rating.

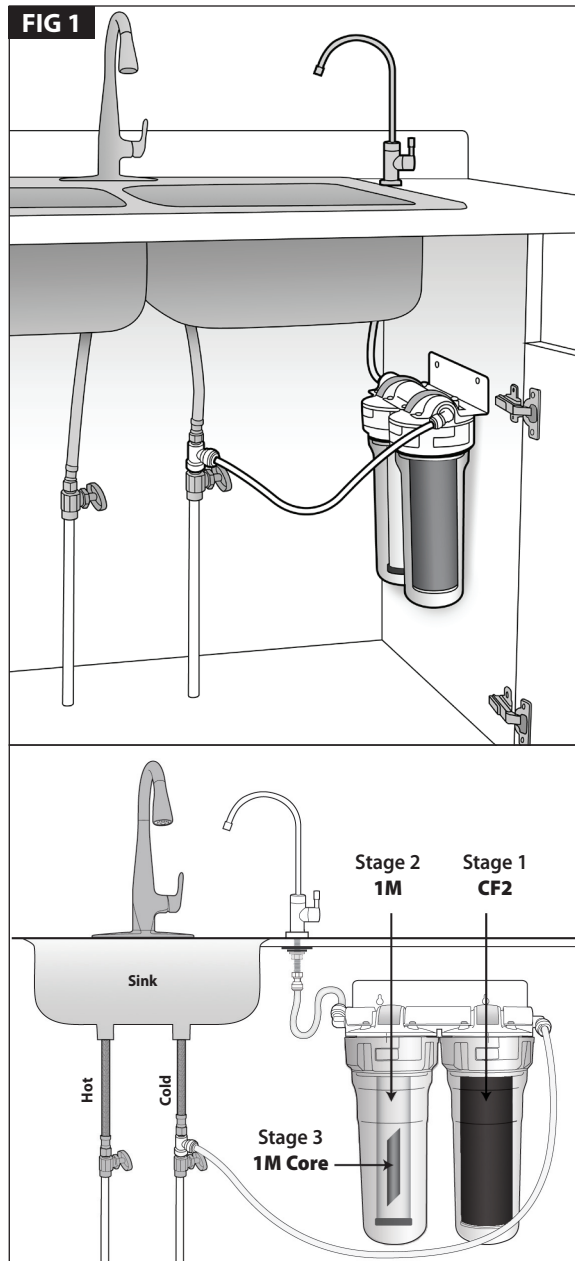

D. INSTALLATION

- Installation shall comply with applicable state and local regulations.
- **Caution:** The ceramic filter cartridge in this unit is **FRAGILE** and should be treated like glass.

PACKING LIST

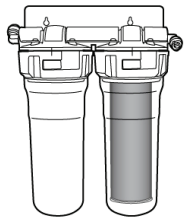

1x Main filter unit with pre-filter (CF2) inside



1x Ceramic Filter Cartridge (1M)

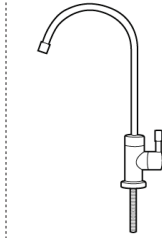

1x Faucet (1050)

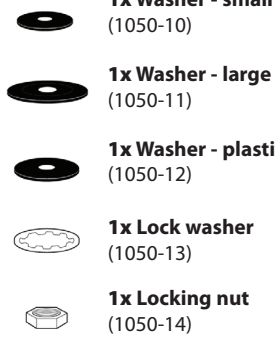

1x Gauge (703-4)



1x Scrub Pad (811-0)



2x Mounting Screws (1011-0)



6ft 3/8" Tubing (1009-0)



1x Supply fitting (2557)

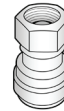

1x 3/8" Faucet adapter (2558)

TOOLS NEEDED

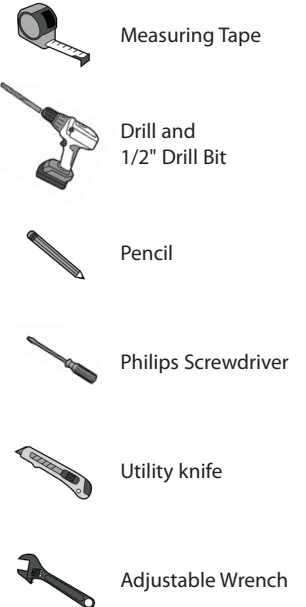

The following instructions are for installing the UCS2 system under the sink. It can also be installed on any other wall-mounted remote location (such as basement or crawl space) from where tubing can be run to the faucet - additional tubing will be needed (not included). The unit should not be installed more than fifteen feet away from the faucet. Call Rainfresh if you have questions.

PREPARATION

Remove each sump by turning it 1/8 turn left, then pulling away from head (FIG 3A). Remove activated carbon filter cartridge (CF2) by gently twisting and pulling away from head boss (FIG 3B). The ceramic cartridge (1M) is packed separately. Set both cartridges and sumps aside in a safe place until final assembly.

FIG 3A

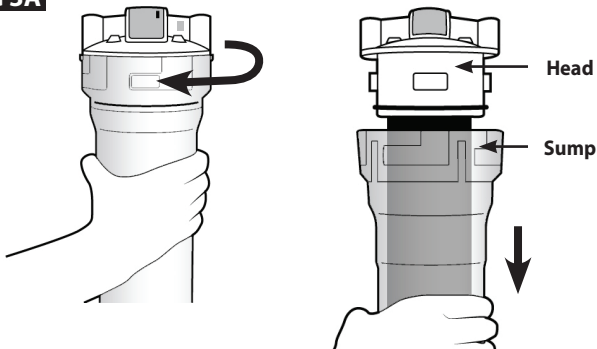

FIG 3B

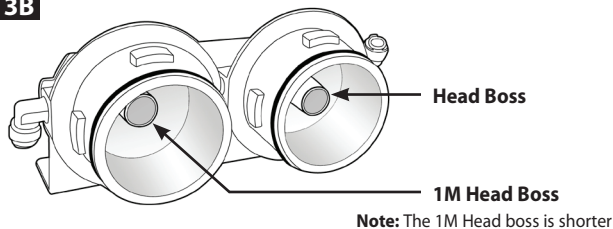
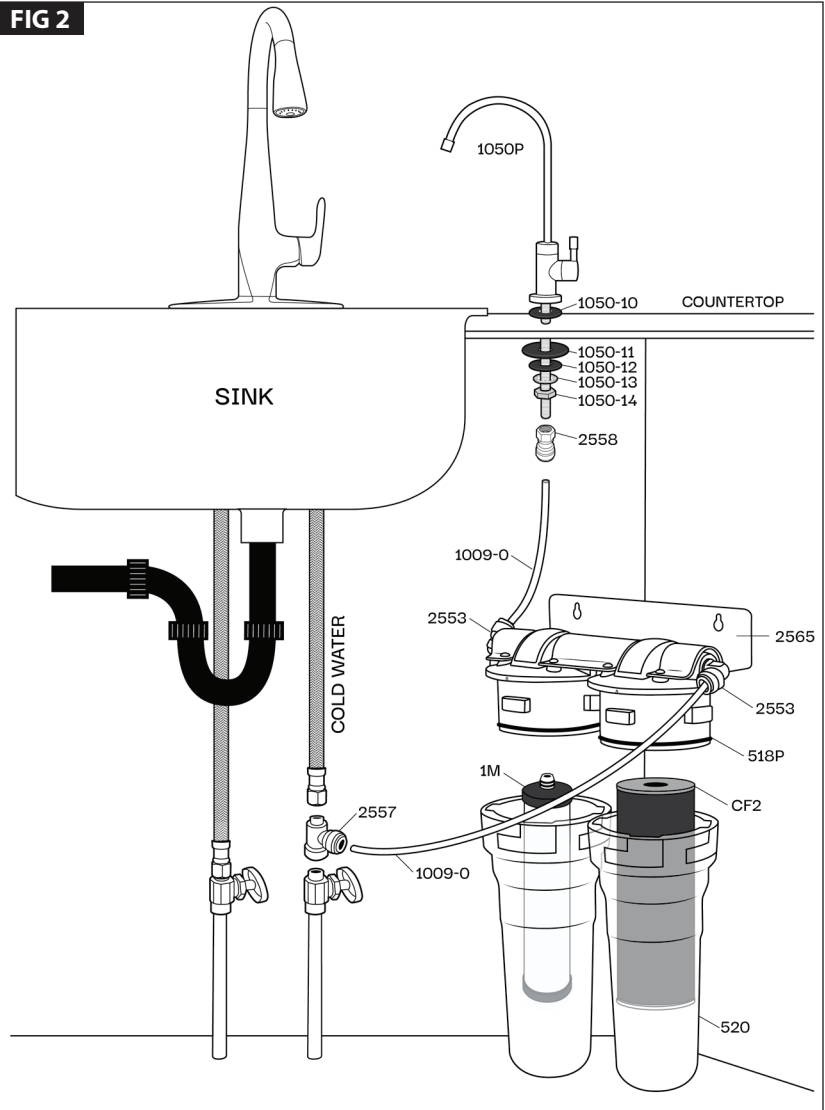

FIG 2



Step 1: Mounting the Faucet

Faucet may be installed in existing hole in sink if available or in counter top.

Note: The faucet may also be installed in the sink sprayer hole if available.

1. Position faucet on counter top beside sink in desired position.
Ensure that swivel spout will extend over sink and that there is room under the counter for the faucet shank and to tighten nuts.
2. Mark the location and drill a 1/2" hole (FIG 2). Protect your laminate counter top by applying a layer of masking tape and use a sharp drill bit.
Caution: For granite or other stone countertops, hole should be drilled only by a professional. Do not attempt to do this yourself to prevent breakage.
3. Insert faucet shank through escutcheon washer (1050-10), and then through counter top (FIG 4). From under the sink, install large washer (1050-11), plastic washer (1050-12), metal lock washer (1050-13) and locking nut (1050-14) as shown in FIG 4. Using a wrench, tighten locking nut (1050-14) securely while someone holds the faucet body so it does not turn. Thread faucet adapter (2558) to faucet shank and tighten 1/8th turn by wrench - **DO NOT OVERTIGHTEN**. Be careful not to cross thread. **Note:** Do not use any thread sealant or tape on the faucet shank.

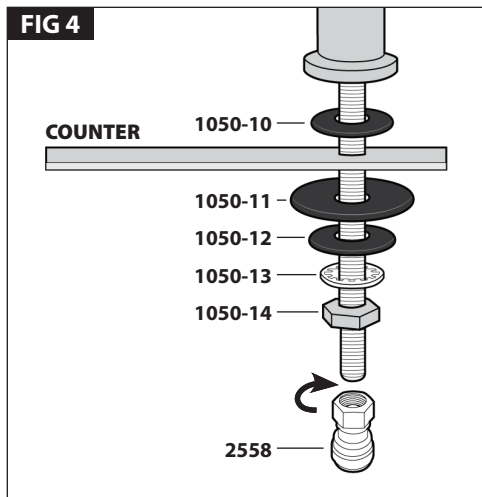

Step 2: Mounting the Unit

1. Locate best position for mounting unit undersink near faucet. Mark mounting bracket screw locations using mounting bracket (2565) as a template (FIG 5). Use a level to align holes parallel to cabinet base. **Note: LEAVE MINIMUM OF 18 INCHES CLEARANCE** from the top edge of the bracket to the cabinet floor (FIG 5). THE HIGHER AND CLOSER TO THE FRONT YOU MOUNT THE UNIT - THE BETTER FOR REGULAR MAINTENANCE.
2. Partially screw the 2 mounting bracket screws (1011-0) into screw locations. Install mounting bracket and head assembly over screw heads. Use a level to make sure bracket is level and tighten screws. **Note:** If wall is too thin to accept screws then use round head nuts and bolts (not supplied) to mount bracket.

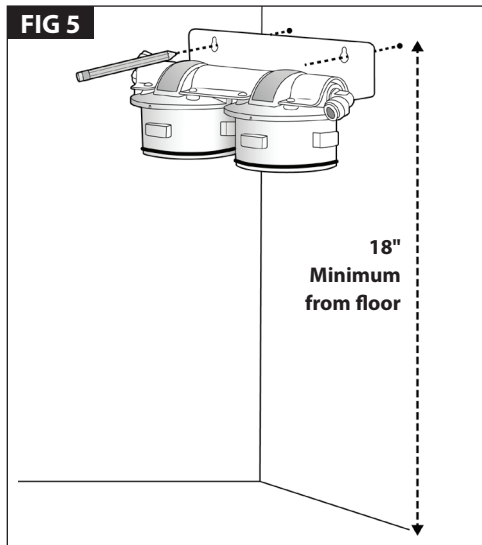

Step 3: Connecting the Faucet

1. Measure and cut a length from plastic tubing (1009-0) to connect faucet to the OUTLET fitting (2553). Make sure to leave enough tube for connecting supply valve to INLET. **Note: Use only a sharp knife to cut the tube straight (FIG 6). Using a saw or cutting the tube at an angle can cause the fitting to leak.**
2. Slide the tube into the 3/8" faucet adapter (2558) (FIG 7A). Pull tube to confirm secure connection. **Note:** To remove tubing from the fitting, press the collet in with two fingers while pulling tube out (FIG 7B). Without pressing the collet, the tubing will stay locked in position.
3. Remove the red clip on the OUTLET Acculink™ fitting (2553). Connect the other end of tubing to it by pushing the tube into the fitting until it touches the tube stop and cannot go in any further (FIG 8A). Replace red clip. Push the remaining tube into the INLET fitting the same way. **Note:** To remove tubing from the fitting, press the collet in with two fingers while pulling tube out (FIG 8B). Without pressing the collet, the tubing will stay locked in position. Pull tube to check secure connection.

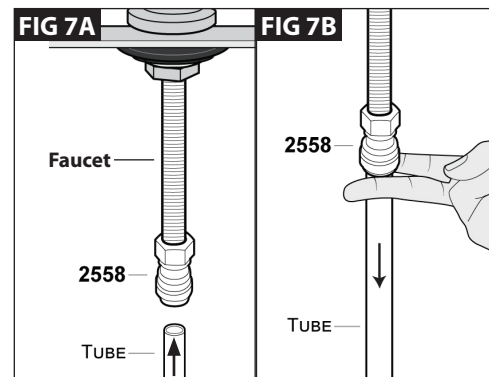
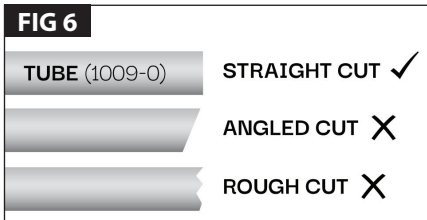

WARNING: Do not rotate fittings (2553). Rotating the fittings may loosen the seal and cause a leak.

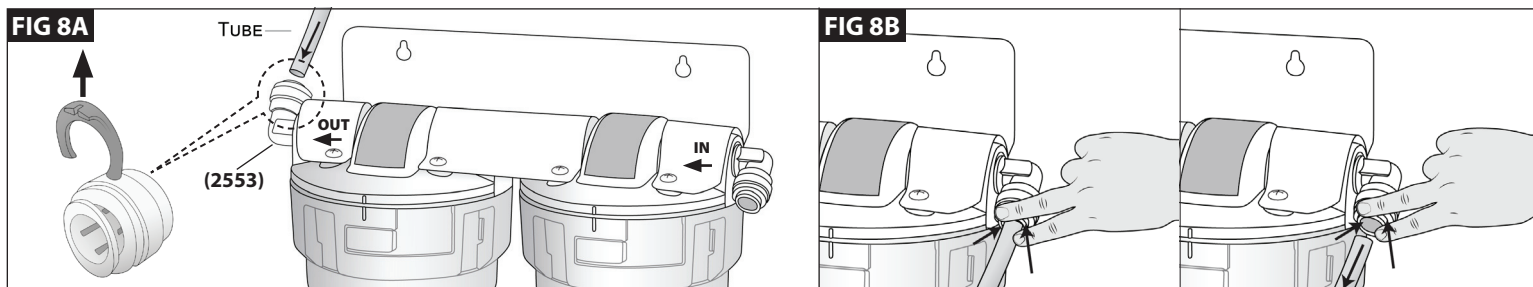

Step 4: Install Supply Fitting

Use the 2557 supply fitting if the water supply pipe under the sink attaches to a 3/8" flex pipe from the kitchen faucet. If your piping is different or if you do not have a shut-off valve under the sink, you can order Rainfresh **CK538** or **CKT38** valves (depending upon your piping) directly from www.rainfreshstore.ca

IMPORTANT: Before you install supply fitting, confirm the cold water pipe by running hot water through your kitchen faucet and touching both pipes.

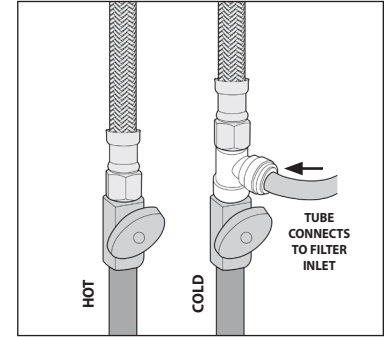
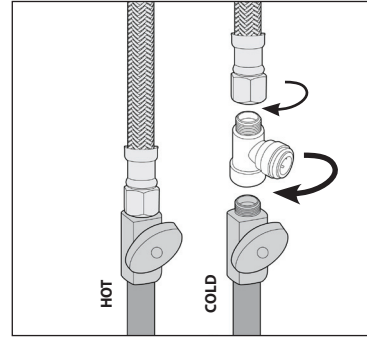
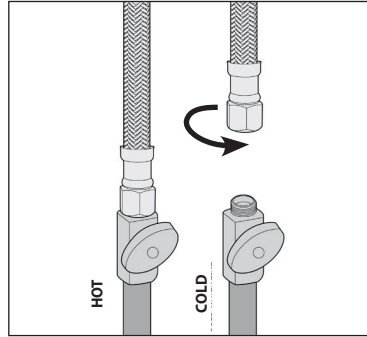
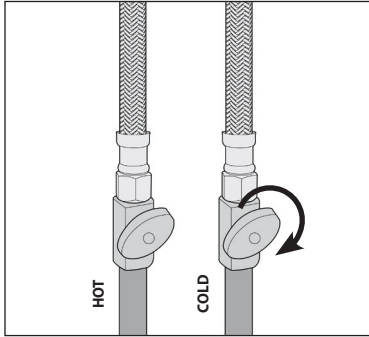
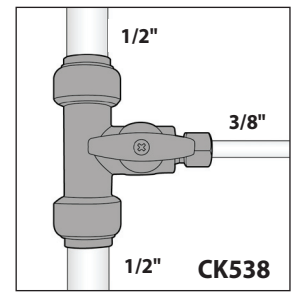
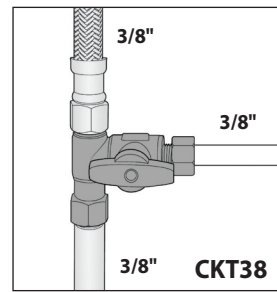

1. Turn off the cold water supply valve to the kitchen faucet.
2. Using a wrench, unscrew the faucet tube from the supply valve.
3. Thread in the 2557 supply adapter & then attach the faucet tube to it.
4. Push the open end of the filter INLET tubing into the supply adapter until it cannot go in any further.

Step 5: Start Up

1. Remove wrapping from carbon cartridge (CF2) and carefully insert it into the sump **with blue gasket facing up (FIG 9A)**. Holding the sump under the filter head (on the side of the inlet fitting), grab the filter cartridge and firmly insert it up into the filter head.
2. Pull the sump up over the filter and match the sump grooves with the filter head lugs (FIG 9B). Rotate the sump 1/8 to the right to align the sump grooves with lugs on head to lock position (FIG 10).

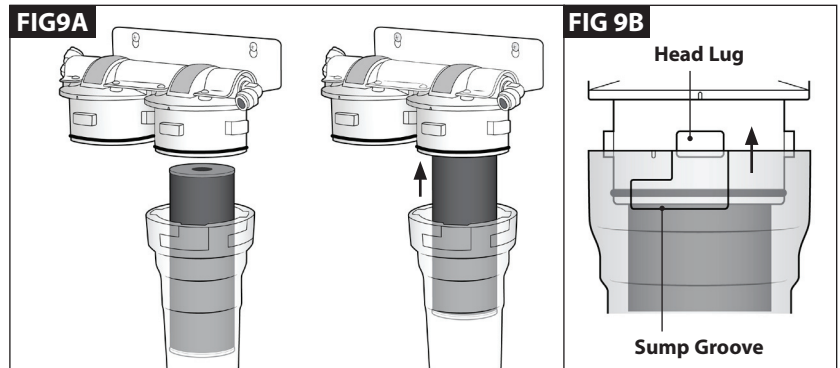

WARNING: Ensure that the sump is always in fully locked position during service. Not turning the sump to fully locked position will cause excessive stress on the sump and can result in catastrophic failure that can cause water damage.

FIG 10



WRONG POSITION

Index marks not aligned

Sump grooves & head lugs not aligned. Sump has not been turned fully to LOCK position.

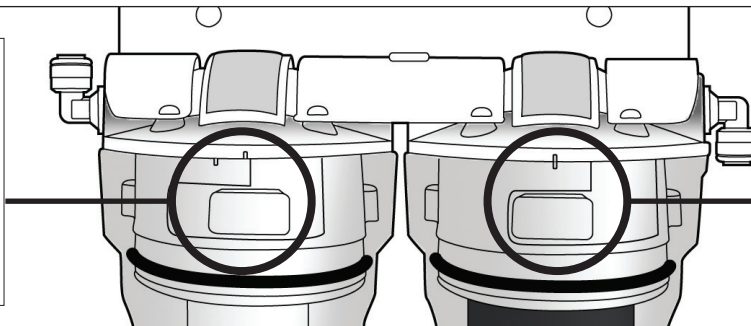

CORRECT POSITION

Index marks aligned

Sump grooves past the head lug. Sump has been turned fully to LOCK position.

3. Remove wrapping on the 1M ceramic cartridge and carefully insert it into the filter head (on the side of the outlet fitting) **with nozzle facing up**. Pull up sump and lock into position (FIG 10). **Note:** Bottom of sump has alignment guides to contain 1M cartridge. Sump will not lock unless bottom of cartridge is between guides.
4. Turn faucet handle to ON position. Turn supply valve handle to open and start water flow.

Close faucet and check all connections for leaks. Carefully retighten any leaking fittings. Check the unit a few times over the next day or two for slow leaks shortly after installation.

Flushing and conditioning: Allow water to flow for 10 minutes to flush unit then close faucet and allow unit to sit overnight to condition. In the morning flush unit briefly before beginning service. **YOUR UNIT IS NOW IN OPERATION.**

Note: In some cases with low water pressure, the OUTLET sump may only partially fill due to an air block. If this happens, turn off faucet and press top vent button until water level rises past the sealing point on sump. **Note: It is normal for the water to initially have some carbon fines (tiny black particles). It is also normal for the water to appear cloudy for the first few days** and is safe to drink. The cloudiness is caused by small air bubbles that get displaced from the filters. If you leave the water standing for a few seconds, the cloudiness will disappear. Running the unit for extended periods of time will NOT help.

E. MAINTENANCE

- **Caution:** If your unit is not used in winter, or will be subject to freezing temperatures, drain unit and remove cartridges from sumps. Place cartridges in sink or on a paper towel to dry, which will occur in several days.
- **Note:** Lubricate Head O-rings (518P) after every cartridge change/cleaning and when draining for winter. Use food grade silicone grease (i.e. Dow 111 compound). Water can damage rubber O-rings. To prevent leaks, it is recommended to replace the head O-ring once a year. **NOTE: The groove in the head seal must FACE DOWN.**
- **Note: Do Not** clean housing with organic solvents such as those found in sprays for cleaning products or insecticides as these may cause cracking or crazing and lead to failure and leakage.

Item	PART #	FUNCTION	Replacement Frequency	Where available
Pre-filter*	CF2	Chlorine, taste & odour	6 months or 4 months for lindane reduction	Major retailers or home improvement stores
Optional pre-filter*	CA1	Chloramine, chlorine, taste and odour		
	VC1	Chemicals (VOC, THM etc.), chlorine, taste and odour		
	LR1	Lead, chemicals (VOC, THM etc.), chlorine, taste and odour		
Ceramic filter*	1M	Bacteria, parasites, E. coli etc.	1 year	Call Rainfresh or order online at www.rainfreshstore.ca
Head seals	518P		1 year	
Sump**	520		5 years	
Vent pin assembly	2505		5 years	
Other parts				

***Note:** Cartridge life is directly dependant on water conditions and volume of water filtered. Excessive sediment may cause more frequent replacement. Contaminants reduced by these filters/cartridges are not necessarily in your water.

**** Caution: It is highly recommended to replace sumps at least once every 5 years to prevent costly repairs or possible water damage. Record date of installation of new sump at the bottom.**

1. Cleaning or replacing 1M Ceramic Cartridge

This cartridge is cleanable and reusable. The flow rate will gradually slow during use as contaminants build up on the ceramic surface. The flow is restored by scrubbing the surface of the cartridge as required using the abrasive cleaning pad (811-0) included.

1. Close supply valve and open faucet to release pressure in filter or press vent buttons on top of either heads (FIG 11).
2. Turn sump 1/8th turn to left and lower to remove and at same time remove ceramic cartridge by twisting and gently pulling downwards. Do not remove cartridge by unscrewing from adaptor (2560). Transfer cartridge and sump to sink and dump water.
3. To clean ceramic, (**Note: Please wear rubber gloves**) hold cartridge in palm of hand with nozzle up and gently scrub entire surface with abrasive screen cleaner (811-0) provided under running water (FIG 12). **Do not allow water to enter nozzle opening. DO NOT USE SOAP OR DETERGENTS.** Scrubbing removes trapped particulates along with part of the ceramic.
4. The adaptor (2560) o-rings should be lubricated again after cleaning the 1M cartridge. Use food grade silicone grease.
5. Insert cleaned ceramic back into the head boss and replace the sump. Replace ceramic cartridge if cartridge gauge (703-4) can be passed over the width of the ceramic (FIG 13).
6. Refer to **Step 5: Start Up** on Page 5.

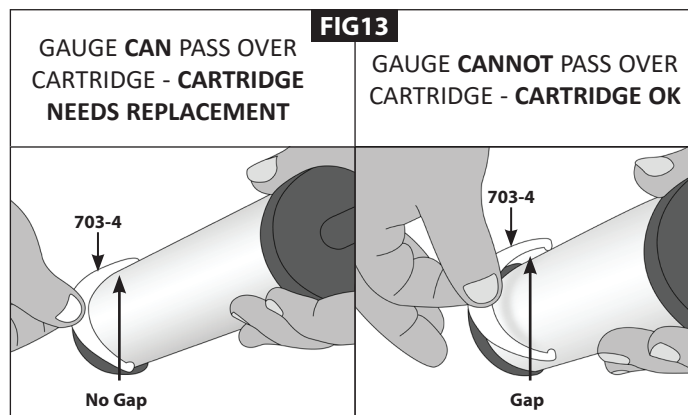
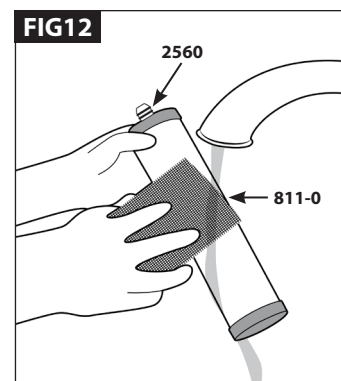
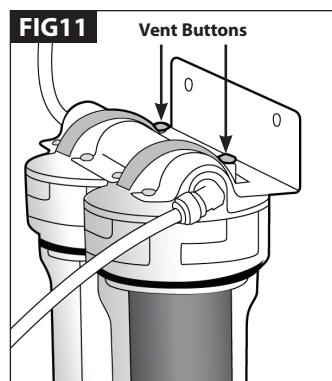

2. Replacing CF2 Cartridge - Every 6 months

1. Close supply valve and open faucet to release pressure in filter or press vent buttons on top of both heads.
2. Turn right sump 1/8th turn to left and lower to remove carbon cartridge by twisting and gently pulling downwards. Transfer cartridge and sump to sink and dump water.
3. Insert new CF2 cartridge onto head boss with blue gasket facing up and replace and lock sump (see Start Up). Open supply valve to start water flow.
4. Turn on faucet until trapped air has escaped. If air remains in housing, turn off faucet and press top vent button until water level rises past sealing point on sump. **Note:** Some fines from carbon cartridge may be flushed onto ceramic cartridge. These are harmless and are removed with next cleaning.

3. Sanitizing Your System

It is recommended to sanitize your system for general hygiene at least once a year when the pre-filter and the post filter are to be changed. **Note:** This procedure involves some water spillage. Keep an absorbent towel handy to clean up. Use sanitary rubber gloves for this procedure and read "warning" information on bleach container before using.

1. Shut off the water to the unit by closing the supply valve and open the faucet to vent the pressure off
2. Remove both cartridges from their respective sumps & set aside in your refrigerator (DO NOT FREEZE).
3. Add ¼ cup of fresh unscented bleach to the first sump reattach both sumps to the unit.
4. Open the supply valve and run some water through the system until you smell the bleach coming out of the faucet. Turn off faucet immediately and let bleach stay in the system. Turn OFF the supply valve.
5. After 4-6 hours, open sumps and dump the water.
6. Reattach both filter cartridges to the system & flush for a few minutes before use.

F. TROUBLESHOOTING

IMPORTANT WARNING – PRESSURE LOSS & POTENTIAL LEAKS

A loss of water pressure to the filtration system may cause leaks when pressure is restored. This can occur due to the hydraulic sealing design, which relies on system pressure to maintain a proper seal. A common example of pressure loss is during a municipal water shutdown or maintenance event. For instance, if your local water provider temporarily shuts off supply to repair a water main or hydrant, the pressure in your home's plumbing system can drop to zero. Other typical situations include turning off the main water valve inside the home (e.g., for plumbing repairs), a power outage affecting a well pump system etc. If pressure loss occurs, turn off the water supply and open filter sumps. Inspect and clean the head seal (518) and sealing surfaces. Reinstall the sumps, ensuring proper alignment and secure tightening. Slowly restore water pressure and check thoroughly for leaks. **Warning:** Failure to follow these steps may result in water leakage. Always ensure that there is at least 25 psi of water pressure always going into the system.

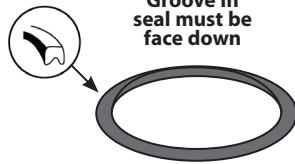
PROBLEM	SOLUTION
Sump is difficult to remove	<ol style="list-style-type: none"> 1) Unit may still be under pressure. Close supply valve and open the faucet to release pressure 2) Head seal may be stuck. To break the seal, push up on the sump before turning to unlock. Clean and lubricate using food grade silicone (Dow 111) or replace the seal
Leak at head seal	<ol style="list-style-type: none"> 1) Seal may be dry or cracked due to age. If over 1 year old, replace. 2) Seal or seal seat may have debris. Wipe the seal and seat with a paper towel. Thinly lubricate using food grade silicone (Dow 111) and re-install. If this doesn't work, replace head seal. <p>NOTE: The groove in the 518P head seal must FACE DOWN.</p> 
Leak at vent button	Vent O-ring is not seating properly. Press vent button several times to re-seat properly. If it continues to leak, replace assembly (2505).
Water flow is slow out of the faucet	<ol style="list-style-type: none"> 1) Ceramic cartridge is dirty or pre-filter is plugged/clogged . See section <u>E) Maintenance</u> 2) Supply water pressure is low.
Water drips from faucet after turning faucet off	Replace faucet cartridge (1050-2). Call Rainfresh to order or order online from www.rainfreshstore.ca
Ceramic cartridge is cracked or broken	Replace cartridge immediately. Broken or cracked cartridges are not under warranty.
Bad water test	<p>If the water from the UCS2 system tests positive for bacteria:</p> <ul style="list-style-type: none"> - Inspect ceramic cartridge for cracks or breakage. Replace if necessary. - Sanitize the system. See "<u>Sanitizing Your System</u>" under maintenance.

G. PARTS LIST

PART #	DESCRIPTION	QTY
1M	Ceramic filter cartridge	1
CF2	Activated Carbon Filter Cartridge	1
518P	Head O-Ring	2
520	Sump	2
703-4	Ceramic Cartridge Gauge	1
811-0	Ceramic Cartridge Cleaning Pad	1
1009-0	3/8" OD x 6 ft PE tubing	1
1050-0	Faucet Assembly Complete	1
1050-2	Ceramic disc cartridge for faucet	1
1050-7	Spout O-Rings	2
1050-8	Spout	1
1050-10	Small Rubber Washer	1
1050-11	Large Rubber Washer	1
1050-12	Plastic Washer	1
1050-13	Lock Washer	1
1050-14	Lock Nut	1
2501B	Standard Head (Blue)	1
2501-1M	1M Head (Blue)	1
2505	Vent Pin Assembly Complete	2
2550	3/8" MPT Nipple	1
2553	3/8" MPTx3/8" Acculink™ Ftg. 90°	2
2557	Supply adapter (3/8"x3/8"x3/8")	1
2558	Faucet adapter (3/8")	1
2565	Bracket with head screws	1

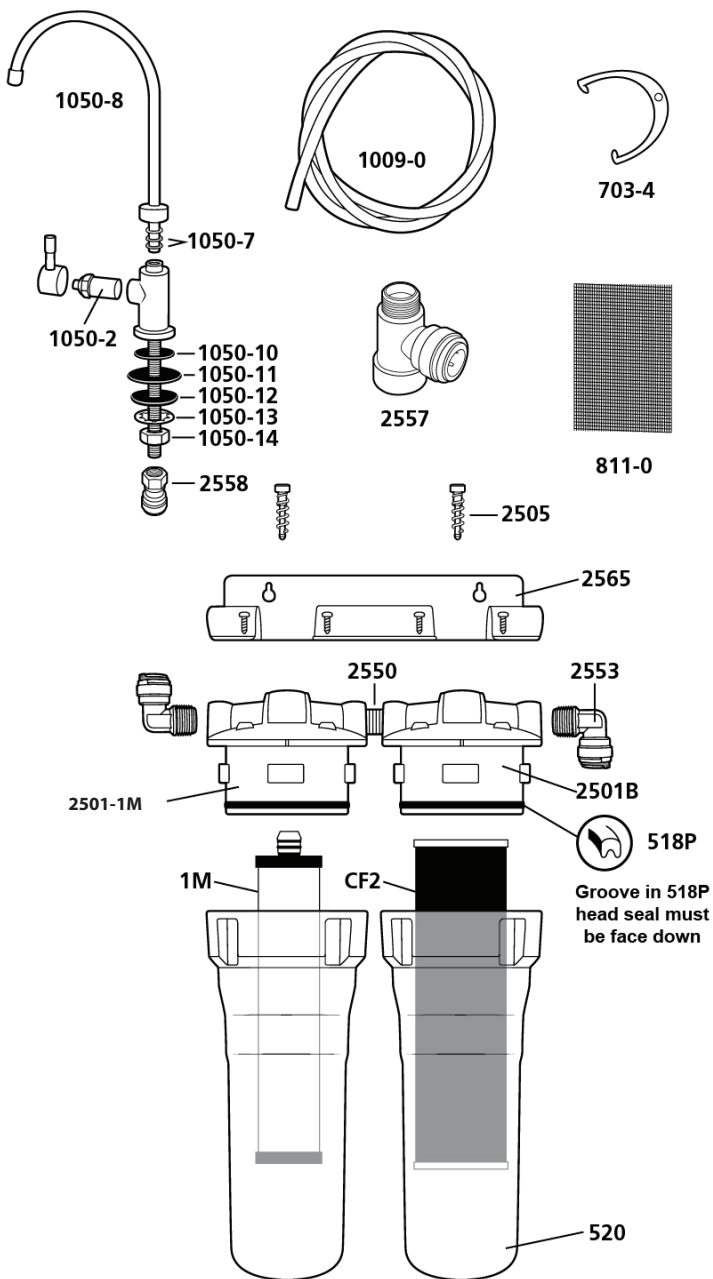

H. LIMITED 5 YEAR WARRANTY

Envirogard system housings are warranted, to the original Consumer, purchaser/owner, for a period of five (5) years, from the date of purchase, against defects in materials or workmanship. O-rings, faucet and installation fittings are warranted for a period of one (1) year from the original date of consumer purchase. The Company's obligation under this warranty shall consist of repair, replacement or credit, at its option, of any part found by the Company inspection to be defective, provided that the product has not been misused, abused, altered or damaged as determined by the Company and provided that only approved Envirogard/Rainfresh replacement cartridges have been used in the housings. This warranty does NOT apply to the replacement cartridge(s) which by nature will diminish in performance through normal use and require(s) regular replacement. This warranty does NOT cover, and is intended to exclude, any liability on the part of Envirogard for any incidental damages, consequential damages, labour charges or any other costs incurred in connection with the purchase, installation, use, maintenance or repair of the water filter whether under this warranty or any other warranty implied by law. Some provinces/states do not allow the exclusion of incidental or consequential damages, so the above limitation or exclusion may not apply to you. This warranty gives you specific legal rights and you may also have other rights, which vary from province to province/state to state. This warranty applies only to water filters/systems purchased in Canada or the U.S.A.



ENVIROGARD PRODUCTS LIMITED

446 MAJOR MACKENZIE DRIVE EAST, RICHMOND HILL, ON L4C 1J2, CANADA

TEL: (905) 884 9388 • HELPLINE: 1800 667 8072 • WEB: www.rainfresh.ca

© COPYRIGHT • ENVIROGARD PRODUCTS LIMITED 2026 • ALL RIGHTS RESERVED



2576 July 2026

Merci d'avoir acheté un produit Rainfresh. Nous nous engageons à vous donner entière satisfaction.

Si vous avez des questions, veuillez nous contacter!

Assistance-clients • 001 (905) 884 9388

Région de Toronto • 1800 667 8072 (Du lundi au vendredi, de 8 h 30 à 17 h HNE)

E-Mail : customersupport@rainfresh.ca • Site web : www.rainfresh.ca

CONTENU

A. Introduction	2
B. Consignes de sécurité	2
C. Spécifications techniques	2
D. Installation	3
1. Installation du robinet	4
2. Montage de l'unité	4
3. Raccordement du robinet	4
4. Installation de la raccord d'alimentation	5
5. Commencez	5
E. Utilisation et entretien	6
1. Nettoyage de la cartouche	6
2. Remplacement de la cartouche CF2	7
3. Désinfecter votre système	7
F. Dépannage	7
G. Liste des pièces	8
H. Garantie	8



Testé et certifié par le Groupe CSA selon la norme CSA B483.1, la norme NSF/ANSI 53 pour la réduction des kystes (p. ex. Cryptosporidium et Giardia) et du lindane, la norme NSF/ANSI 42 pour la réduction du chlore, du goût et de l'odeur, Classe I pour la réduction des particules et la norme NSF/ANSI 401 pour la réduction des microplastiques. Les normes mentionnées ci-dessus évaluent les produits destinés à être utilisés avec des eaux désinfectées.

Tests et vérifications supplémentaires pour la réduction des bactéries et des particules effectués par un laboratoire indépendant.

A. INTRODUCTION

Le système d'eau potable 2 (UCS2) Rainfresh est un système de filtrage résidentiel à haute performance qui se place sous l'évier pour offrir à votre famille une eau potable, saine et de meilleur goût. Il peut être utilisé pour filtrer l'eau distribuée par votre municipalité ou l'eau potable non traitée d'un puits, d'un lac ou d'une citerne. Ce dispositif est conçu pour être installé sous l'évier avec un robinet distinct (inclus).

L'UCS2 utilise un processus de filtration unique à trois étapes (FIG 1). L'eau passe initialement à travers une cartouche filtrante au charbon actif (CF2) de haute qualité qui réduit le chlore, le goût, l'odeur et les sédiments fins. La cartouche réduit également la présence de produits chimiques, tels que les pesticides (Lindane). Ensuite, l'eau passe à travers une cartouche en céramique (1M) auto désinfectante imprégnée d'argent qui capture et tue plus de 99,99999 % des bactéries nuisibles (telles qu'E. coli et d'autres bactéries coliformes), capture plus de 99,95 % des kystes et des protozoaires (Cryptosporidium et Giardia), filtre les microplastiques, et est capable de filtrer des particules de 0,3 micron (absolu).

La troisième étape est le passage dans un bloc solide au charbon actif de haute qualité situé dans le noyau de la cartouche en céramique (1M) qui sert de filtre de « purification » final en éliminant le chlore et le goût et l'odeur désagréables. N'élimine pas les minéraux essentiels.

B. CONSIGNES DE SÉCURITÉ

- Ce système de filtration a été conçu pour un usage résidentiel à l'intérieur uniquement. Protégez le filtre de la lumière directe du soleil.
- Si la pression de l'eau dépasse la pression maximale de 100 po2, il est conseillé d'installer un régulateur de pression et des antibéliers avant le filtre pour prévenir les **chocs préjudiciables qui pourraient être causés par une pression trop élevée**. Le réglage recommandé du régulateur est de 75 psi/5,1 bar/517 kPa ou moins.
- **Remarque : Système non à être installé dans des bâtiments de plus de quatre étages.**
- Ne pas exposer à des températures inférieures à 0 °C lorsqu'il y a de l'eau à l'intérieur du système. Si vous n'utilisez pas votre système en hiver ou s'il est exposé à des températures inférieures à 0 °C, videz-le (voir la section « Entretien » pour plus de détails).
- Ce système est destiné à être utilisé uniquement avec de l'eau froide. **Ne pas l'installer pour l'eau chaude.**
- **Utilisez uniquement des cartouches filtrantes Rainfresh avec ce dispositif. Aucune autre cartouche filtrante ne fonctionnera avec ce dispositif.**
- **Ne pas lubrifier la tête des joints toriques avec des lubrifiants à base de pétrole.** Le silicone alimentaire (composé Dow 111) peut être utilisé de façon modérée.
- Ne pas nettoyer le boîtier de filtre avec des solvants organiques, tels que ceux utilisés dans les aérosols pour les produits de nettoyage ou les insecticides, car ceux-ci peuvent provoquer des fissures ou des craquelures et entraîner des dysfonctionnements et des fuites.
- L'installation de ce système peut impliquer des écoulements d'eau. Garder à portée de main une bonne quantité de serviettes en papier ou un chiffon absorbant.
- Ne faites pas fonctionner le système sans les cartouches filtrantes. Aucune filtration ne prouira si les cartouches sont retirées

C. SPÉCIFICATIONS TECHNIQUES

MODÈLE	UCS2
Débit nominal de service	0,75 gallon américain par minute (2,83 l/min)
Entrée/sortie	Tuyau de diamètre extérieur 3/8 po (0,95 cm)
Temp. de fonctionnement	4 °C (39 °F) min à 38 °C (100 °F) max. Remarque : À utiliser avec de l'eau froide uniquement.
Pression de service*	25 lb/po ² (min) à 100 lb/po ² (689 kPa) max
Qualité de l'eau brute	pH – 6.5 à 9.0 ; turbidité ≤ 1NTU ; MTD ≤ 1,500 PPM
Dimensions (sans le robinet)	P 11,2 po x H 13,5 po x D 5 po
Robinet chromé	Inclus
Durée de vie de préfiltre [†]	375 gal. (1491 l) ou 4 mois (réduction de lindane) OU 1000 gal. (3785 l) ou 6 mois (réduction du chlore, goût, odeur)
Durée de vie du filtre en céramique [†]	1000 gal. (3785 l) ou 1 an

* Installez un régulateur de pression et des béliers au cas où la pression de l'eau dépasse la pression maximale autorisée.

[†] La durée de vie de la cartouche peut varier en fonction de la qualité de l'eau et de l'utilisation.

Remarque : Si la pression durant la journée est supérieure à 80 po2, la pression d'eau la nuit peut dépasser la pression limite.

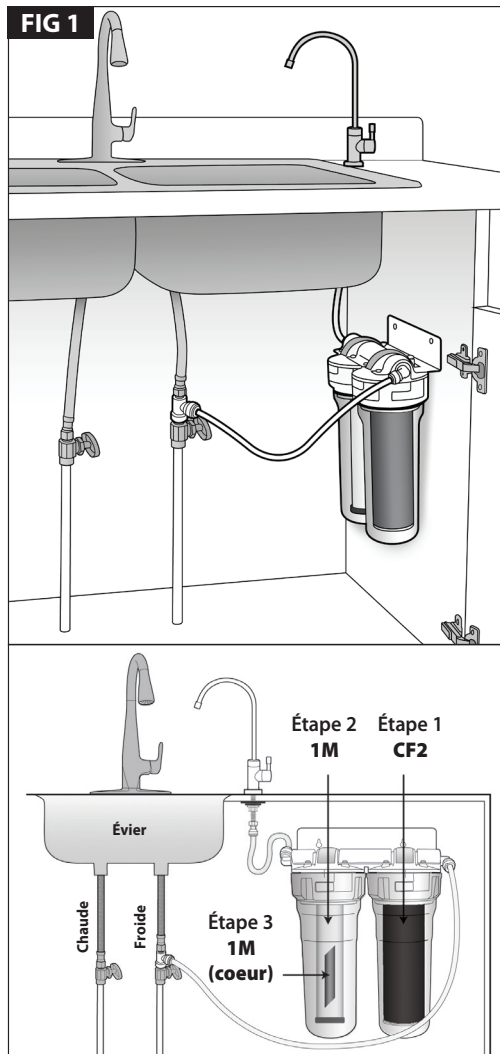

D. INSTALLATION

- L'installation doit être conforme aux réglementations locales et locales en vigueur
- **Mise en garde: La cartouche de filtre en céramique est FRAGILE et devrait être manipulée avec une précaution.**

LISTE DES PIÈCES

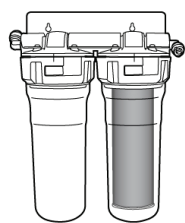

1x
Unité de filtration principale
avec pré-filtre (CF2) à l'intérieur



1x
Cartouche en
céramique
(1M)



1x
Robinet
(1050)



1x Rondelle - petite
(1050-10)



1x Rondelle - grande
(1050-11)



1x Rondelle - plastique
(1050-12)



1x Rondelle de blocage
(1050-13)



1x Écrou de blocage
(1050-14)



1x
Gauge
(703-4)



1x
Tampon
(811-0)



2x
Vis de fixation
(1011-0)



6ft
Tube 3/8 po
(1009-0)



1x
Raccord
d'alimentation
(2557)



1x
3/8 po Adaptateur
de robinet
(2558)

OUTILS NÉCESSAIRES



Mètre ruban



Perceuse et foret
1/2 po



Crayon



Tournevis
cruciforme



Couteau



Clé à molette

Les instructions suivantes concernent l'installation du système UCS2 sous l'évier. Il peut également être installé à tout autre endroit distant à support mural (comme un sous-sol ou un vide sanitaire) d'où les tuyaux peuvent être acheminés jusqu'au robinet. Tube supplémentaire requis (non inclus). L'appareil ne doit pas être installé à plus de 4,5 m (15 pi) du robinet. En cas de questions, appelez Rainfresh.

PREPARATION

Enlevez les boîtiers (520) des têtes (2501B) (FIG 3A) en les tournant de 1/8 de tour vers la gauche tout en tirant dessus. Retirez la cartouche CF2 en la tournant et en tirant doucement dessus pour la dégager de la bossage (FIG 3B). La cartouche céramique (1M) est emballée séparément. Mettez les deux cartouches et boîtiers de côté à l'assemblage final.

FIG 3A

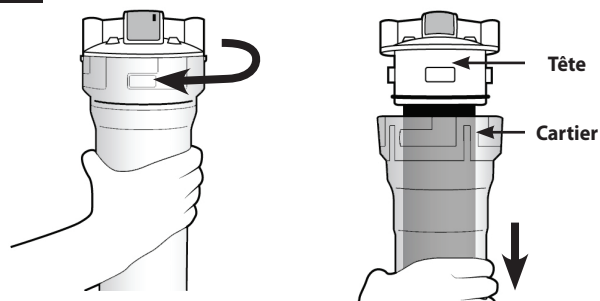
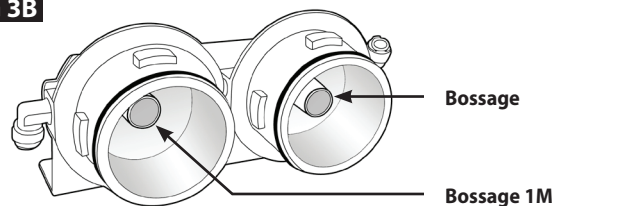
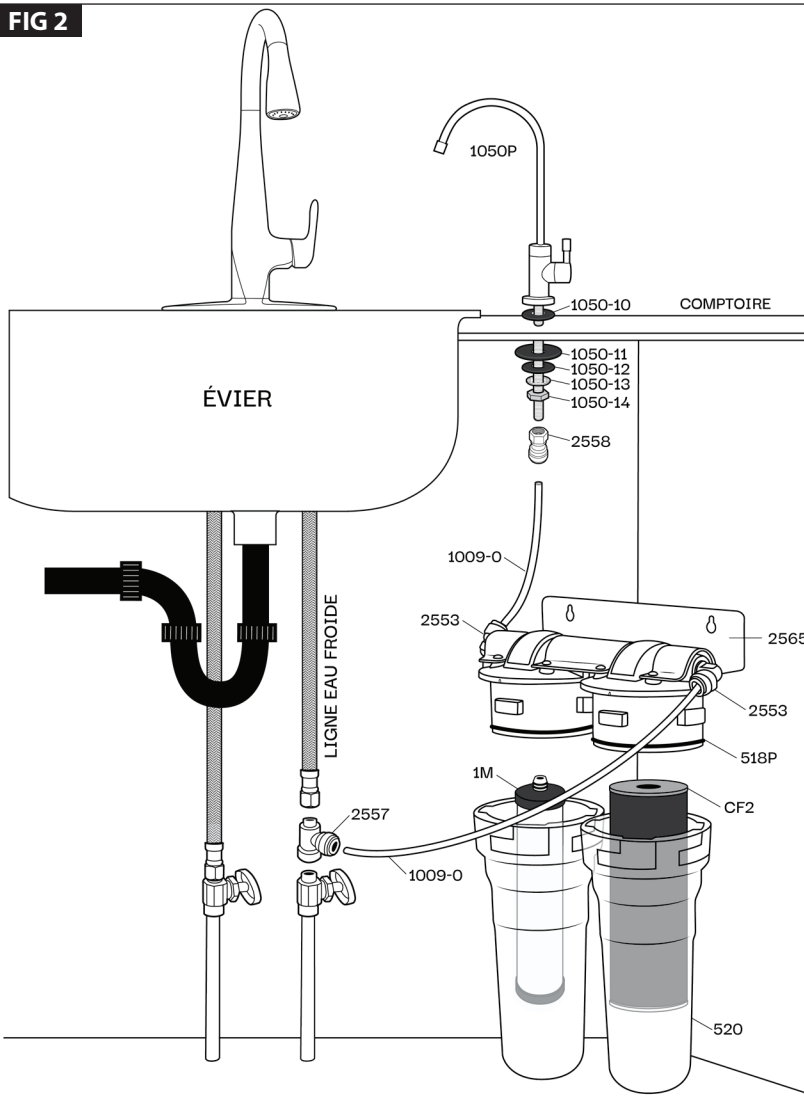

FIG 3B



Attention : le bossage de tête de 1M est plus court

FIG 2



Étape 1 : Installation du robinet

Le robinet peut être installé sur le rebord de l'évier ou sur le comptoir.

Remarque : Le robinet peut aussi être installé dans un trou de douchette, le cas échéant.

1. Le robinet doit être installé près de l'évier. Assurez-vous que le bec pivotant projette au-dessus de l'évier et qu'il y a assez d'espace sous le comptoir pour la tige du robinet et pour permettre le serrage des écrous.
2. Marquez l'emplacement et percez un trou de ½ po (FIG 2). Protégez le comptoir avec du ruban à masquer et utilisez un foret bien affûté.
Remarque : Pour les comptoirs en granit ou en pierre, le trou ne doit être percé que par un professionnel. N'essayez pas de le faire vous-même.
3. Insérez la tige du robinet dans la rondelle supérieure (1050-10), puis dans le trou que vous venez de percer dans le comptoir (FIG 4). Sous l'évier, installez la grande rondelle (1050-11), la rondelle en plastique (1050-12), la rondelle de blocage (1050-13) et l'écrou de blocage (1050-14). Pendant que quelqu'un tient le robinet pour l'empêcher de tourner, serrez fermement l'écrou de blocage (1050-14). Vissez l'adaptateur de robinet (2558) sur la tige du robinet et serrez d'1/8e de tour à l'aide d'une clé - **NE PAS TROP SERRER**. Faites attention à ne pas croiser le fil. **Remarque :** N'utilisez pas de produit d'étanchéité pour filetage ou de ruban adhésif sur le robinet.

Étape 2 : Montage de l'unité

1. Choisissez l'endroit d'installation sous l'évier à proximité du robinet. Servez-vous du support (2565) comme gabarit pour marquer l'emplacement des trous (FIG 5). **Remarque : LAISSEZ AU MOINS 18 POUCHES** de dégagement sous du bord supérieur du support. LE PLUS ÉLEVÉ ET PLUS PRÈS QUE VOUS MONTEZ L'UNITÉ L'MEILLEUR IL SERA POUR L'ENTRETIEN RÉGULIER.
2. Vissez partiellement les 2 vis du support de montage (1011-0) dans les emplacements des vis. Installez le support de montage et l'ensemble de tête sur les têtes de vis. Utilisez un niveau pour vous assurer que le support est de niveau et serrez les vis. **Remarque :** Si le mur est trop fin pour accepter les vis, utilisez des écrous et des boulons à tête ronde (non fournis) pour monter le support.

Étape 3 : Raccordement du robinet

1. Mesurez et coupez une longueur de tube en plastique (1009-0) pour connecter le robinet au raccord de SORTIE (2553). Assurez-vous de laisser suffisamment de tube pour raccorder la vanne d'alimentation à ENTRÉE. **Remarque : Utilisez uniquement un couteau tranchant pour couper le tube droit (FIG 6). Utiliser une scie ou couper le tube à un angle peut provoquer une fuite du raccord.**
2. Faites glisser le tube dans l'adaptateur de robinet 3/8" (2558), comme indiqué sur la FIG 7A. Tirez sur le tube pour confirmer la connexion sécurisée. **Remarque :** Pour retirer le tube du raccord, appuyez sur la pince avec deux doigts tout en retirant le tube (FIG 7B). Sans appuyer sur la pince, le tube restera bloqué en position.
3. Retirez la pince rouge du raccord OUTLET Acculink (2553) et connectez-y l'autre extrémité en poussant le tube dans le raccord jusqu'à ce qu'il touche la butée du tube et ne puisse plus entrer (FIG 8A). Remplacez le clip rouge. Poussez le tube restant dans le raccord INLET de la même manière. **Remarque :** Pour retirer la tubulure du raccord, appuyez sur la pince avec deux doigts tout en tirant le tube (FIG 8B). Sans appuyer sur la pince, le tube restera bloqué en position. Tirez le tube pour vérifier la connexion sécurisée.

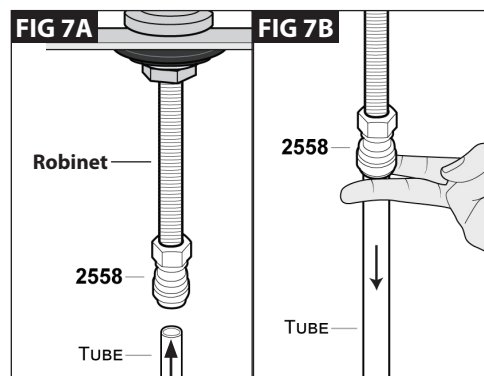
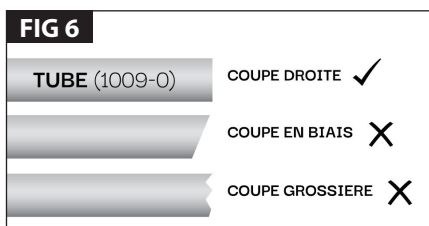
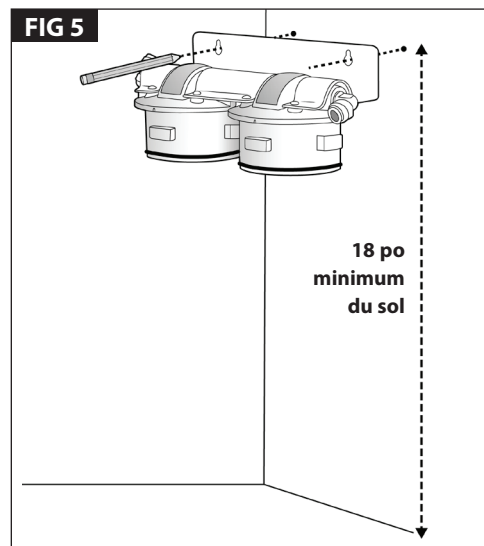
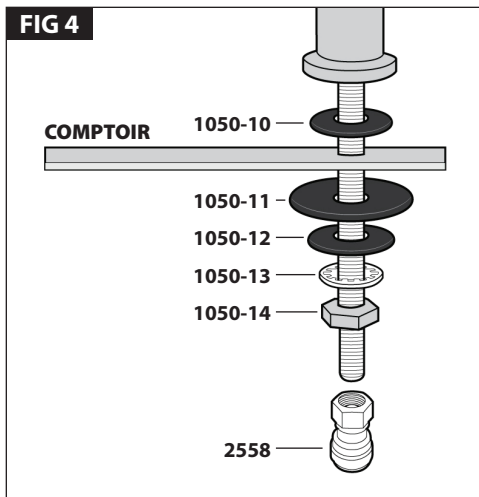

AVERTISSEMENT : Ne pas faire pivoter les raccords (2553). Cela pourrait desserrer le joint et provoquer une fuite.

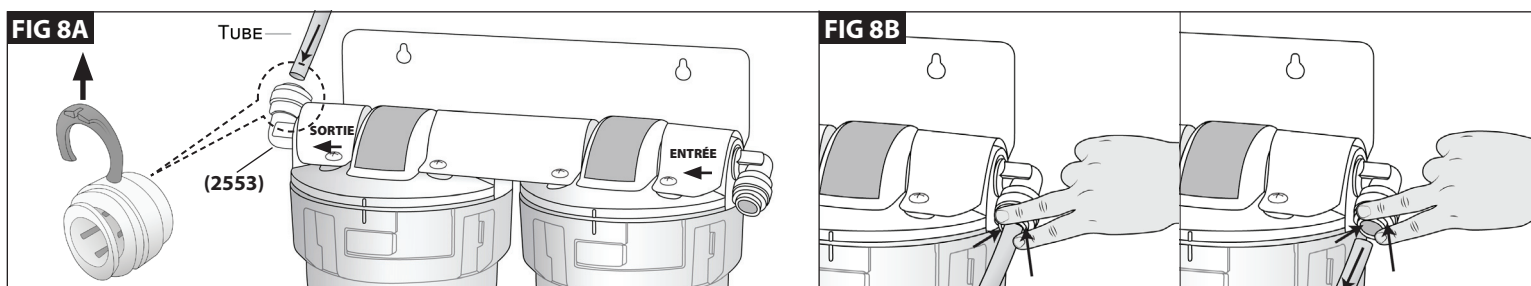

Étape 4 : Installation de la raccord

Utilisez le raccord d'alimentation 2557 si le tuyau d'alimentation en eau sous l'évier se fixe à un tuyau flexible de 3/8 po du robinet de cuisine. Si votre tuyauterie est différente ou si vous n'avez pas de vanne d'arrêt sous l'évier, vous pouvez commander les vannes Rainfresh **CK538** ou **CKT38** (selon votre tuyauterie) directement sur www.rainfreshstore.ca.

IMPORTANT: Avant de procéder à l'installation de la raccord d'alimentation, confirmez la conduite d'eau froide en faisant couler de l'eau chaude à travers le robinet de votre cuisine. Touchez les deux tuyaux sous l'évier pour vérifier le tuyau d'eau froide et fermer le robinet.

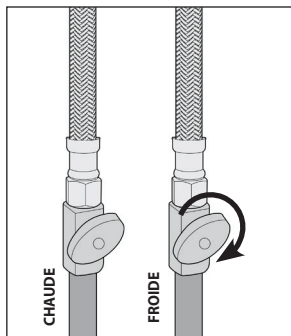
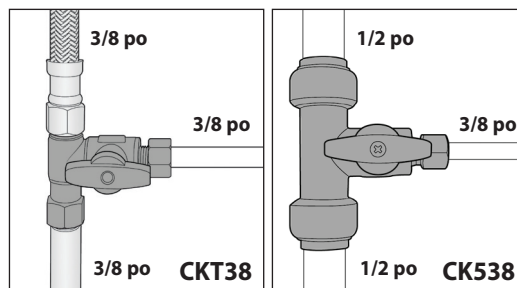

1. Fermez la vanne d'alimentation en eau froide du robinet de cuisine.

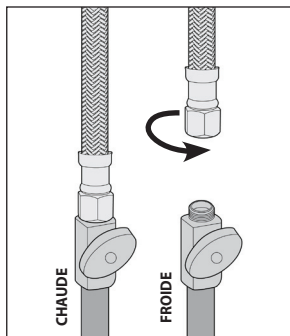

2. À l'aide d'une clé, dévissez le tube du robinet de la vanne d'alimentation.

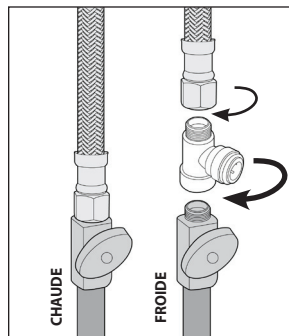

3. Enfilez l'adaptateur d'alimentation (2557) puis fixez-y le tube du robinet.

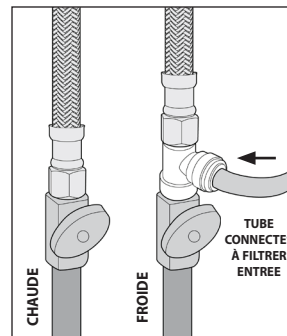

4. Poussez l'extrémité ouverte du tuyau d'ENTRÉE du filtre dans l'adaptateur d'alimentation jusqu'à ce qu'il ne puisse plus s'enfoncer.

Étape 5 : Mise en service

- Retirez la cartouche au charbon (CF2) de son emballage et insérez-la soigneusement dans le boîtier **sur le côté du raccord d'entrée avec le joint bleu dirigé vers le haut (FIG 9A)**. Alignez le boîtier sous la tête de filtre et tirez la cartouche vers le haut avec une main puis poussez le joint bleu au-dessus de la tête blanche (FIG 9B).
- Tirez le boîtier vers le haut et faites-le tourner à 1/8 dans le sens horaire pour aligner les rainures du boîtier avec les attaches de la tête (2501B) et le mettre en position de verrouillage (FIG 10).

AVERTISSEMENT : Assurez-vous que le puisard est toujours en position complètement verrouillée pendant l'entretien. Ne pas tourner le puisard en position complètement verrouillée entraînera une contrainte excessive sur le puisard et peut entraîner une défaillance catastrophique pouvant causer des dégâts des eaux.

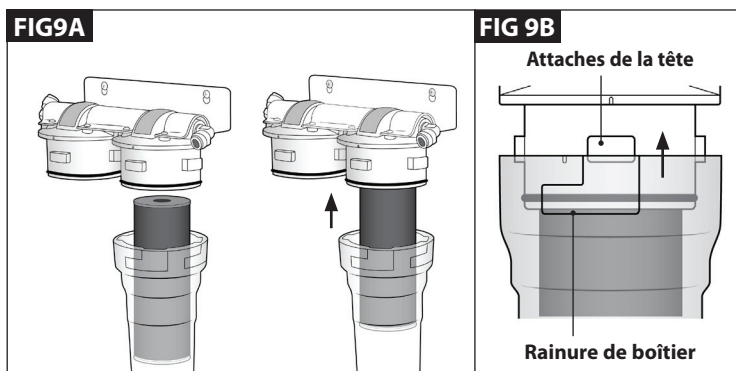
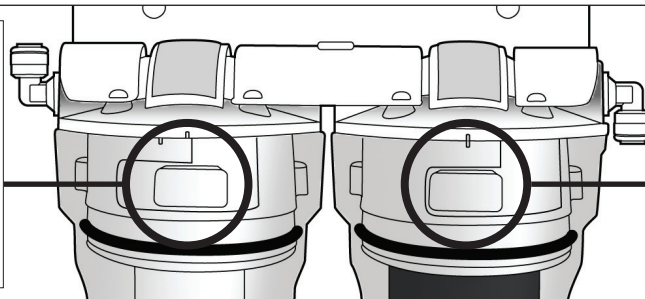

FIG 10



MAUVAISE POSITION

Rainures de boîtier et attaches de tête non alignées.
Boîtier pas complètement tourné en position de VERROUILLAGE.
Repères non alignés



BONNE POSITION

Rainures de boîtier au-dessus de l'attache de tête.
Boîtier complètement tourné en position de VERROUILLAGE.
Repères alignés

- Vous pouvez maintenant enlever l'emballage de la cartouche en céramique 1M et l'insérez soigneusement dans le boîtier **avec l'embout dirigé vers le haut**. Alignez le boîtier sous la tête de filtre, tirez la cartouche vers le haut avec une main et poussez le joint de la cartouche dans la tête blanche (**côté sortie**). Tirez le boîtier et verrouillez en position (FIG 10). Remarque: Le fond du boîtier comporte des guides pour la cartouche 1M, et il sera impossible de verrouiller le boîtier si la cartouche n'est pas entre les guides.
- Tournez la poignée de robinet à la position de fonctionnement.

Fermer le robinet et vérifiez s'il y a des fuites. Resserrez soigneusement tout raccord qui fuit. Il est recommandé de vérifier le système à quelques reprises après l'installation pour s'assurer qu'il n'y a pas de fuite lente.

Rinçage et conditionnement : Laissez couler l'eau pendant 10 minutes pour rincer le système, puis fermer le robinet toute la nuit pour conditionner le système. Le lendemain matin, laissez couler l'eau pendant quelques minutes pour rincer à nouveau avant d'utiliser pour la première fois. **LE SYSTÈME EST MAINTENANT PRÊT À ÊTRE UTILISÉ.**

Remarque : Dans certains cas avec une faible pression d'eau, le boîtier de la SORTIE ne peut se remplir que partiellement à cause d'un bloc d'air. Si cela se produit, arrêter le robinet et appuyer sur le bouton d'aération supérieur jusqu'à ce que le niveau d'eau dépasse le point d'étanchéité du boîtier. **Remarque :** Il est normal que l'eau contienne au début des particules fines de carbone (minuscules particules noires). Il est également normal que l'eau ait un aspect trouble pendant les premiers jours, mais elle est potable tout de même. L'apparence trouble est causée par les petites bulles d'air qui se sont formées dans les filtres. Si vous laissez l'eau debout pendant quelques secondes, la nébulosité disparaîtra. L'utilisation de l'appareil pendant de longues périodes **NE** vous aidera **PAS**.

E. UTILISATION ET ENTRETIEN

- **Mise en garde :** si votre filtre n'est pas utilisé en hiver ou s'il risque d'être soumis à des températures sous le point de congélation, videz-le et retirez les cartouches des boîtiers. Placez les cartouches dans l'évier ou sur du papier essuie-tout pour les faire sécher, ce qui peut prendre plusieurs jours.
- **Remarque :** Lubrifiez le joint torique de la tête au moins une fois par an et lorsque vous videz le filtre pour l'hiver. Utilisez une graisse à la silicone de qualité alimentaire. L'eau peut abîmer les joints en caoutchouc. Pour éviter les fuites, il est conseillé de remplacer le joint torique de la tête tous les une ans à tout le moins. **Remarque: La rainure du joint de tête 518P doit être orientée vers le bas.**
- **Remarque :** Ne nettoyez pas les boîtiers avec des solvants organiques comme ceux que l'on trouve dans les produits de nettoyage à vaporiser ou les insecticides, car ils pourraient fendiller ou fêler les boîtiers, et causer une fuite.

Élément	MODÈLE	FONCTION	Fréquence de remplacement	Trouvable
Préfiltre*	CF2	Chlore, goût et odeur	4-6 mois	Chez les grands détaillants ou dans les magasins de rénovation
Préfiltre en option*	CA1	Chloramine, chlore, goût et odeur		
	VC1	Produits chimiques (COV, THM, etc.), chlore, goût et odeur		
	LR1	Plomb, produits chimiques (COV, THM, etc.), chlore, goût et odeur		
Filtre en céramique*	1M	Bactéries, parasites, E. coli etc.	1 an	En appelant Rainfresh ou en commandant en ligne sur le site www.rainfreshstore.ca
Joints de tête	518P		1an	
Boîtier**	520		5 ans	
Montage de la tige de ventilation	2505		5 ans	
Autres pièces				

* **Remarque :** La durée de vie des cartouches dépend directement des conditions d'eau et du volume d'eau filtré. Des sédiments excessifs peuvent provoquer un remplacement plus fréquent. Les contaminants réduits par ces filtres / cartouches ne sont pas nécessairement dans votre eau.

** **Attention :** Il est fortement recommandé de remplacer les puisards au moins une fois tous les 5 ans afin d'éviter des réparations coûteuses ou des dommages possibles à l'eau. Enregistrer la date d'installation du nouveau puisard en bas.

1. Nettoyage de la cartouche en céramique 1M

Cette cartouche est nettoyable et réutilisable. Lors de l'utilisation et à mesure que les produits chimiques s'accumulent sur la surface en céramique, le débit baissera progressivement. En nettoyant la surface de la cartouche à l'aide du tampon de nettoyage abrasif (811-0) fourni, vous pourrez retrouver un débit normal.

1. Fermez la soupape à étrières et ouvrez le robinet de façon à dépressuriser le filtre. Pressez les boutons de purge sur le dessus des deux têtes (FIG 11).
2. Retirez le boîtier en le tournant de 1/8 de tour en sens antihoraire et enlevez la cartouche en céramique (1M) en la tirant délicatement vers le bas. N'enlevez pas la cartouche en la dévissant de son adaptateur (2560). Mettez la cartouche et le boîtier dans l'évier et videz l'eau du boîtier.
3. **Portez des gants** de caoutchouc pour nettoyer la cartouche en céramique. En tenant la cartouche dans la paume de la main, la buse vers le haut, placez-la sous l'eau du robinet et frottez délicatement toute la surface avec le tampon fourni (811-0) (FIG 12). **Ne laissez pas d'eau pénétrer dans la buse de la cartouche. N'UTILISEZ PAS DE SAVON NI DE DÉTERGENT.** L'épuration élimine les particules piégées avec une partie de la céramique.
4. Les joints toriques de l'adaptateur (2560) doivent être lubrifiés à nouveau après le nettoyage de la cartouche 1M. Utilisez de la graisse silicone de qualité alimentaire.
5. Remplacez la cartouche en céramique si la jauge à cartouche (703-4) peut passer sur la largeur de la céramique (FIG 13).
6. Reportez-vous à l'étape 5: Démarrage à la page 5.

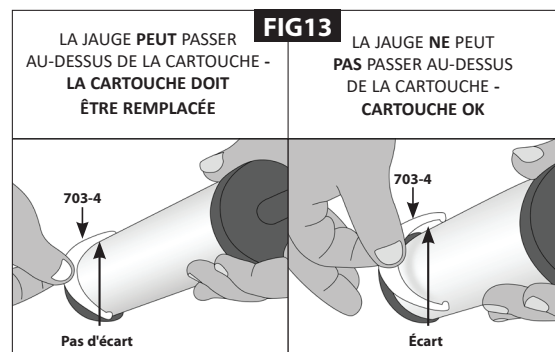
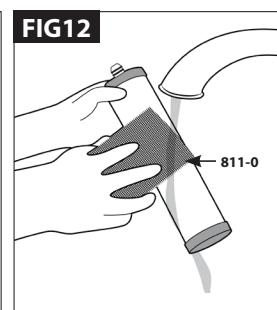
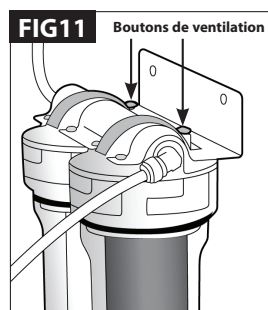

2. Remplacement de la cartouche CF2

- Tous les 6 mois

1. Fermez la vanne d'alimentation et ouvrez le robinet pour relâcher la pression dans le filtre ou appuyez sur les boutons de ventilation sur le dessus des deux têtes.
2. Tournez le boîtier à droite d'1/8 de tour vers la gauche et abaissez-le pour retirer la cartouche de carbone en tournant et en tirant doucement vers le bas.
3. Installez la nouvelle cartouche CF2 sur le bossage avec le côté bleu vers le haut de la tête, puis réinstallez le boîtier et tournez-le de 1/8 de tour pour le bloquer en place. Ouvrez la vanne d'alimentation.
4. Ouvrez le robinet pour laisser l'air s'échapper. S'il y a toujours de l'air dans le boîtier, fermez le robinet et appuyez sur le bouton de purge jusqu'à ce que le niveau d'eau dépasse le joint d'étanchéité dans le boîtier. **Remarque :** des particules de charbon peuvent être captées par la cartouche en céramique ; elles sont sans danger pourront être éliminées lors du prochain nettoyage.

3. Désinfecter votre système

Il est recommandé d'assainir votre système pour des raisons d'hygiène générale au moins une fois par an lors du remplacement des pré-filtres et du post-filtre. **Remarque :** Cette procédure entraîne des écoulements d'eau. Gardez une serviette absorbante à portée de main pour nettoyer. Utilisez des gants hygiéniques en caoutchouc pour cette procédure et lisez la « mise en garde » sur le produit contenant du javellisant avant de l'utiliser.

1. Coupez l'eau du système en fermant la valve d'alimentation et ouvrez le robinet pour évacuer la pression
2. Retirez les deux cartouches de leurs boîtiers respectifs et mettez-les de côté dans votre réfrigérateur (NE PAS CONGELER).
3. Ajouter ¼ de tasse de javellisant inodore dans le premier boîtier, puis fixez à nouveau les deux boîtiers au système.
4. Ouvrez la valve d'alimentation et laissez couler de l'eau à travers le système jusqu'à ce que vous sentiez l'odeur du javellisant du robinet. Fermez le robinet immédiatement et laissez le javellisant dans le système. Fermez la valve.
5. Après 4-6 heures, ouvrez les boîtier et videz l'eau.
6. Retirez les cartouches du réfrigérateur et fixez-les à nouveau au système. Rincer l'eau pendant quelques minutes.

F. DÉPANNAGE

AVERTISSEMENT IMPORTANT – PERTE DE PRESSION ET RISQUES DE FUITES

Une perte de pression d'eau dans le système de filtration peut provoquer des fuites lors du rétablissement de la pression. Ceci est dû à la conception du joint hydraulique, qui dépend de la pression du système pour assurer une étanchéité optimale. Une perte de pression peut survenir lors d'une coupure d'eau ou d'une opération de maintenance du réseau municipal. Par exemple, si votre fournisseur d'eau interrompt temporairement l'alimentation pour réparer une conduite principale ou une borne d'incendie, la pression dans votre réseau de plomberie domestique peut chuter à zéro. D'autres situations courantes incluent la fermeture du robinet d'arrêt principal à l'intérieur de la maison (par exemple, pour des réparations de plomberie), une panne de courant affectant le système de pompage d'un puits, etc. En cas de perte de pression, coupez l'alimentation en eau et ouvrez les puisards de filtration. Inspectez et nettoyez le joint de tête (518) et les surfaces d'étanchéité. Remontez les puisards en veillant à un bon alignement et à un serrage ferme. Rétablissez lentement la pression d'eau et vérifiez soigneusement l'absence de fuites. **Attention :** le non-respect de ces instructions peut entraîner des fuites d'eau. Assurez-vous toujours qu'une pression d'eau d'au moins 25 psi alimente le système.

PROBLÈME	SOLUTION
Le boîtier est difficile à enlever	<ol style="list-style-type: none">1) Il se peut que le système soit encore sous pression. Fermez la valve à étrier et ouvrez le robinet pour décharger la pression.2) Le joint de tête peut être coincé. Pour briser le sceau, soulevez le boîtier avant de tourner pour déverrouiller. Nettoyez et lubrifiez ou remplacez le joint.
Fuite au niveau du joint de tête	<ol style="list-style-type: none">1) Le joint peut être sec ou craquelé en raison de son vieillissement. Si le joint est vieux de plus d'un an, remplacez-le.2) Le joint ou le siège du joint peut contenir des débris. Essuyez le joint et le siège avec une serviette en papier. Lubrifiez légèrement en utilisant du silicone alimentaire (Dow 111) et réinstallez. Si cette solution ne fonctionne pas, remplacez le joint de tête. <p>Remarque: La rainure du joint de tête 518P doit être orientée vers le bas.</p>  <p>La rainure du joint doit être orientée vers le bas</p>
Fuite au niveau du bouton d'aération	Le siège du joint torique d'aération n'est pas correctement posé. Appuyez sur le bouton d'aération plusieurs fois pour replacer le siège correctement. Si la fuite continue, remplacez l'ensemble (2505).
Le débit d'eau du robinet est lent	<ol style="list-style-type: none">1) La cartouche en céramique est sale ou le préfiltre est bouché. Voir la section E.2) La pression de l'eau d'alimentation est faible.
L'eau s'écoule du robinet après que le robinet a été fermé	Remplacez la cartouche du robinet (1050-2). Appelez rainfresh pour commander ou commandez en ligne sur www.rainfreshstore.ca
La cartouche en céramique est fissurée ou brisée	Remplacez la cartouche immédiatement. Les cartouches brisées ou fissurées ne sont pas couvertes par la garantie.

Détection de la mauvaise qualité de l'eau

Si de l'au du système UCS2 se révèle positif pour les bactéries :

- Inspectez la cartouche en céramique pour détecter des fissures ou des bris. Remplacez si nécessaire.
- Assainissez le système. Voir la section F.

G. LISTE DES PIÈCES

Numéro de pièce	LA DESCRIPTION	QTÉ
1M	Cartouche en céramique	1
CF2	Cartouche au charbon actif	1
518P	Joint torique de la tête	2
520	Boîtier	2
703-4	Compas d'épaisseur	1
811-0	Tampon	1
1009-0	Tube en plastique, 3/8po x 72po	1
1050-0	Robinet complet	1
1050-2	Ensemble à disque en céramique	1
1050-7	Joint torique de bec	2
1050-8	Bec de robinet	1
1050-10	Rondelle caoutchouc petite	1
1050-11	Rondelle caoutchouc grande	1
1050-12	Rondelle en plastique	1
1050-13	Rondelle de blocage	1
1050-14	Écrou de blocage	1
2501B	Tête standard (bleu)	1
2501-1M	Tête 1M (bleu)	1
2505	Ensemble de bouton de purge	2
2550	Mamelon MPT 3/8 po	1
2553	Raccord 90° Acculink™, 3/8 po x3/8 po	2
2557	Raccord d'alimentation	1
2558	Adapteur de robinet 3/8 po	1
2565	Support avec vis de tête	1

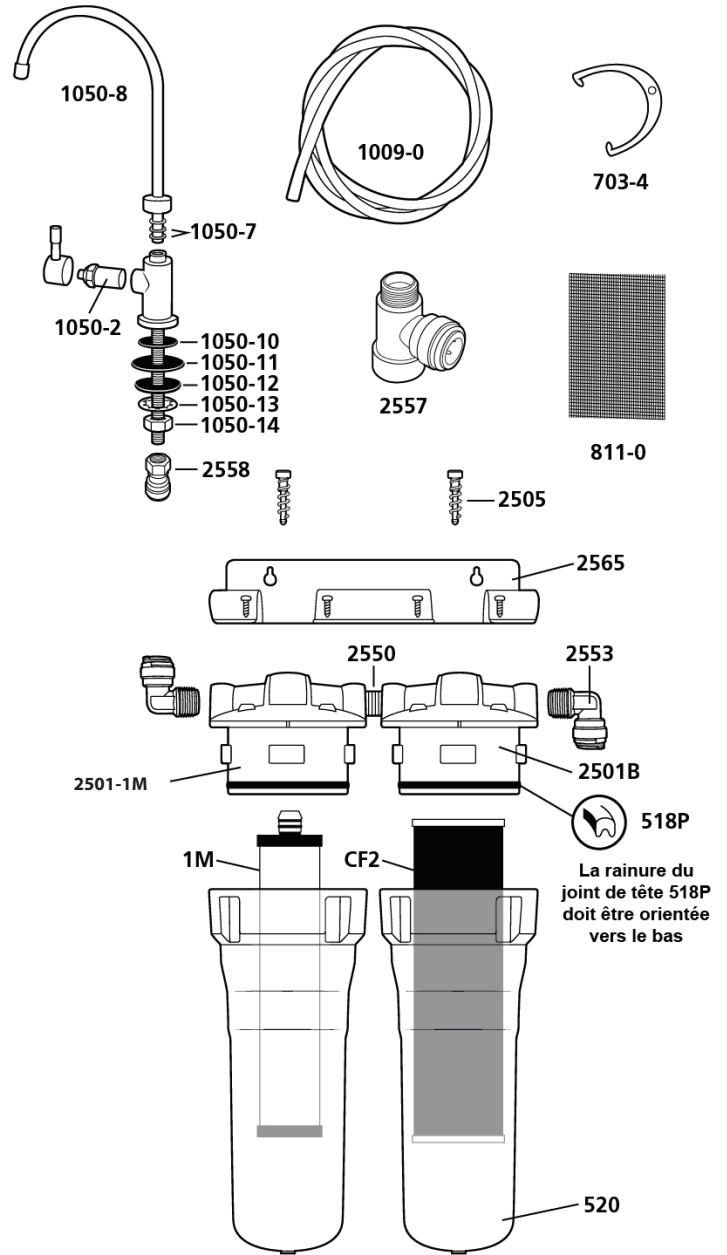

H. GARANTIE LIMITÉE DE 5 ANS

Le boîtier du système est garanti à l'acheteur initial pour une période de 5 ans, à partir de la date d'achat, contre les défauts de matériaux ou de fabrication. Les joints toriques, le robinet et les fixations sont garantis pendant un an à compter de la date d'achat initial. Aux termes de la présente garantie, la société s'engage à réparer ou à remplacer (à sa discrétion) toute pièce qu'elle juge défectueuse, pourvu qu'elle ne détermine pas que le filtre a été modifié ou qu'il a été utilisé incorrectement ou de façon abusive, et pourvu que seules des cartouches Rainfresh aient été utilisées dans le filtre. Cette garantie ne couvre pas les cartouches de rechange. Leur rendement diminue à la longue et elles doivent être remplacées à intervalles réguliers. Aux termes de la présente garantie, Envirogard ne peut être tenue responsable d'aucun dommage indirect, y compris les frais de main-d'oeuvre et tout autre frais découlant de l'achat, de l'installation, de l'entretien ou de la réparation du filtre. Comme certaines provinces ne permettent pas l'exclusion des dommages indirects, il se peut que la restriction ci-dessus ne s'applique pas à vous. La présente garantie vous donne des droits spécifiques, et il se peut aussi que vous ayez d'autres droits selon votre province de résidence. La présente garantie ne couvre que les filtres et systèmes de filtration qui sont achetés au Canada et aux États-Unis.



ENVIROGARD PRODUCTS LIMITED

446 MAJOR MACKENZIE DRIVE EAST, RICHMOND HILL, ON L4C 1J2, CANADA
TÉL : (905) 884 9388 • **Assistance-clients :** 1800 667 8072 • **SITE WEB :** www.rainfresh.ca

© COPYRIGHT • ENVIROGARD PRODUCTS LIMITED 2026 • ALL RIGHTS RESERVED



2576 Jul 2026